

Nr Sprawy: SZP.250.25.2023

UMOWA NR 98/ SGGW/2023

Umowa została zawarta z dniem złożenia kwalifikowanego podpisu elektronicznego przez ostatnią ze Stron, pomiędzy:

Szkołą Główną Gospodarstwa Wiejskiego w Warszawie przy ul. Nowoursynowskiej 166, 02-787 Warszawa, zwaną w dalszej treści umowy „Zamawiającym”, reprezentowaną przez:

- dr inż. Władysława W. Skarżyński **Kanclerza SGGW**
- przy kontrasygnacie finansowej Kwestor SGGW mgr Anny Kamińskiej

a

firmą PRZEDSIĘBIORSTWO PRODUKCYJNO USŁUGOWO HANDLOWE "TECHNET" TOMASZ BYSZEWSKI z siedzibą w SOKOŁOWIE PODLASKIM ul. ZĄBKOWSKA 17A, 08-300 SOKOŁÓW PODLASKI wpisaną do Centralna Ewidencja i Informacja o Działalności Gospodarczej Rzeczypospolitej Polskiej pod numerem NIP 8231000381 REGON: 710252373

zwaną w dalszej treści umowy „Wykonawcą”, reprezentowaną przez:

Tomasz Byszewski -właściciel

Zwanymi dalej łącznie „Stronami”.

§1 PODSTAWA PRAWNA

Na podstawie przeprowadzonego postępowania o udzielenie zamówienia publicznego, zgodnie z ustawą z dnia 11 września 2019 r. Prawo zamówień publicznych (t. j. Dz.U. z 2023 r. poz. 1605 ze zm.), w trybie podstawowego bez negocjacji, Zamawiający zleca, a Wykonawca przyjmuje do realizacji przedmiot zamówienia określony w § 3.

§2 OŚWIADCZENIA

1. Wykonawca oświadcza, że jest uprawniony do prowadzenia działalności gospodarczej w zakresie objętym przedmiotem niniejszej Umowy.
2. Wykonawca oświadcza, że posiada odpowiednie możliwości osobowe i techniczne, konieczne dla realizacji zamówienia będącego przedmiotem niniejszej Umowy oraz znajduje się w sytuacji finansowej i ekonomicznej zapewniającej wykonanie niniejszej Umowy.
3. Zamawiający oświadcza, że posiada Numer Identyfikacji Podatkowej **NIP 5250007425** oraz **REGON 000001784**.

4. Wykonawca oświadcza, że posiada Numer Identyfikacji Podatkowej NIP 8231000381 oraz REGON: 710252373, i jest /nie jest⁽¹⁾ czynnym podatnikiem VAT.

§3 PRZEDMIOT UMOWY

1. Przedmiot zamówienia stanowią: **Dostawa mebli dla Szkoły Głównej Gospodarstwa Wiejskiego w Warszawie** w trakcie trwania niniejszej Umowy o cechach określonych w załączniku nr 1 do Umowy, zwanym w dalszej treści Umowy – **Opisem przedmiotu zamówienia wraz z kalkulacją ceny ofertowej odpowiednio:**
 - dla zadania nr 2: **Fotele biurowe dla Biura Projektów Strukturalnych i Transferu Technologii**
 - dla zadania nr 3: **Zakup krzesła dla Sekcja Socjalna**
 - dla zadania nr 4: **Meble biurowe – fotele i biurka dla Chóru SGGW**
 - dla zadania nr 7: **Krzesło komputerowe do pokoi studenckich (ZDS-1, 2, 3, 4, 5) dla Administracja Domów i Stołówek Studenckich.**
2. Przedmiot zamówienia musi posiadać następującą dokumentację sporządzoną w języku polskim: instrukcję obsługi, aprobaty techniczne, certyfikaty, jakości oraz spełniać normy PN, EN dopuszczające je do obrotu i użycia na terenie Polski oraz posiada odpowiednie atesty właściwe dla tego materiału.
3. Miejscem dostawy i wydania, jak również miejscem odbioru faktur jest: **Szkoła Główna Gospodarstwa Wiejskiego w Warszawie, ul. Nowoursynowskiej 166, 02-787 Warszawa.**
4. Zamawiający zastrzega sobie prawo do ograniczenia przedmiotu umowy w zakresie rzeczowym i ilościowym do max 75 % podstawowej wartości przedmiotu zamówienia.

§4 TERMIN REALIZACJI UMOWY

1. Sprzedaż i dostawa przedmiotu zamówienia, o którym mowa w § 3 ust. 1 nastąpi w terminie odpowiednio:
 - dla zadania nr 2: **20 dni od daty zawarcia umowy,**
 - dla zadania nr 3: **20 dni od daty zawarcia umowy,**
 - dla zadania nr 4: **20 dni od daty zawarcia umowy,**
 - dla zadania nr 7: **20 dni od daty zawarcia umowy.**
2. Za dzień realizacji przedmiotu zamówienia uznany będzie dzień, w którym Wykonawca zakończy realizację wszystkich dostaw zamówionych przez Zamawiającego mebli.
3. W celu potwierdzenia należytej realizacji przedmiotu zamówienia Strony zobowiązują się do podpisania protokołu dostaw według wzoru stanowiącego załącznik nr 2 do Umowy.

¹ niepotrzebne skreślić

§5 WYNAGRODZENIE WYKONAWCY

1. Za realizację przedmiotu zamówienia Zamawiający zobowiązuje się zapłacić Wykonawcy wynagrodzenie określone w formularzu ofertowym stanowiącym załącznik nr 3 do niniejszej umowy zawartym w ofercie z dnia **03.10.2023r.** w wysokości:

Zadanie 2:

10 725,00 PLN netto (słownie: dziesięć tysięcy siedemset dwadzieścia pięć zł 00/100) plus należny podatek VAT 2 466,75 PLN, co łącznie czyni cenę 13 191,75 PLN brutto (słownie: trzynaście tysięcy sto dziewięćdziesiąt jeden zł 75/100);

Zadanie 3:

705,00 PLN netto (słownie: siedemset pięć zł 00/100) plus należny podatek VAT 162,15 PLN, co łącznie czyni cenę 867,15 PLN brutto (słownie: osiemset sześćdziesiąt siedem zł 15/100).

Zadanie 4:

1650,00 PLN netto (słownie: jeden tysiąc sześćset pięćdziesiąt zł 00/100) plus należny podatek VAT 379,50 PLN, co łącznie czyni cenę 2029,50 PLN brutto (słownie: dwa tysiące dwadzieścia dziewięć zł 50/100);

Zadanie 7:

121 120,00 PLN netto (słownie: sto dwadzieścia jeden tysięcy sto dwadzieścia zł 00/100) plus należny podatek VAT 27 857,60 PLN, co łącznie czyni cenę 148 977,60 PLN brutto (słownie: sto czterdzieści osiem tysięcy siedemdziesiąt siedem zł 60/100);

2. Warunkiem niezbędnym do wystawienia faktury przez Wykonawcę jest protokolarny odbiór końcowy jakościowy i ilościowy, podpisany przez obie strony, wg wzoru zawartego w umowie.
3. Wynagrodzenie określone w ust. 1 będzie liczone według cen jednostkowych podanych w załączniku nr 1 do niniejszej Umowy (Opis przedmiotu zamówienia i kalkulacja ceny ofertowej).
4. Wykonawcy przysługuje wynagrodzenie wyłącznie za faktycznie dostarczony przedmiot zamówienia, z zastrzeżeniem nieprzekraczalności sumy kwot, o którym mowa w ust. 1.
5. Poza wynagrodzeniem, o którym mowa w ust 1 powyżej, Wykonawcy nie przysługuje żadne inne lub dodatkowe wynagrodzenie z tytułu realizacji przedmiotu umowy.

§6 WARUNKI DOSTAWY

1. Przedmiot zamówienia zostanie dostarczony zgodnie z postanowieniami niniejszej Umowy.
2. Zamawiający nie dopuszcza żadnych wad cięcia płyt wiórowych laminowanych (wyszczerbienia, ukruszenia, nierówne cięcie itp.) pod rygorem nieodebrania mebli z winy wykonawcy.

3. Wykonawca zobowiązuje się dostarczyć Zamawiającemu wyłącznie wyroby fabrycznie nowe, wolne od wad, oryginalnie zapakowane
4. Wykonawca zobowiązuje do wykonania pomiarów w celu dokonania ewentualnych drobnych korekt (odpowiednio dla Zadania).
5. Wykonawca zobowiązuje się uzgodnić z osobą wymienioną w załączniku nr 4 „Odbiorcy - lista jednostek wewnętrznych Zamawiającego” do niniejszej Umowy, nie później niż 5 dni od daty podpisania umowy – koloru zaoferowanych mebli na podstawie zaprezentowanego przez siebie wzornika, jak również termin każdej dostawy z wyprzedzeniem co najmniej 3 dni roboczych.
6. Wykonawca zobowiązany jest do pisemnego zgłoszenia gotowości wykonania prac – 3 dni przed przystąpieniem do prac, osobie wskazanej w zał. nr 4 „Odbiorcy – lista jednostek Zamawiającego”.
7. Wykonawca zobowiązuje się do wykonania: prac związanych z wyniesieniem mebli z meblowanych pomieszczeń oraz dostawy, wniesienia, montaż nowych mebli w ciągu:
 - dla zadania nr 2: 20 dni od daty zawarcia umowy,
 - dla zadania nr 3: 20 dni od daty zawarcia umowy,
 - dla zadania nr 4: 20 dni od daty zawarcia umowy,
 - dla zadania nr 7: 20 dni od daty zawarcia umowy.
8. Do dostarczonych mebli dołączona będzie dokumentacja w języku polskim umożliwiająca wykorzystania wszystkich możliwości technicznych sprzętu.
9. Wykonawca zobowiązany jest do pisemnego zgłoszenia gotowości wykonania prac - 3 dni przed przystąpieniem do prac, osobie wskazanej w zał. nr 4 „Odbiorcy – lista jednostek Zamawiającego”.
10. Zamawiający, bez jakichkolwiek roszczeń finansowych ze strony Wykonawcy z tym związanych, może odmówić przyjęcia dostawy w całości lub części, jeżeli:
 - a) termin dostawy nie był z nim uprzednio uzgodniony;
 - b) przedmiot zamówienia nie będzie oryginalnie zapakowany i oznaczony zgodnie z obowiązującymi przepisami;
 - c) pracownicy Wykonawcy odmówią rozładunku i złożenia dostarczanych w miejscu znajdującym się w siedzibie Zamawiającego i wskazanym przez osobę wymienioną w załączniku nr 4 do niniejszej umowy „Odbiorcy – lista jednostek wewnętrznych Zamawiającego”.
11. Dokonanie dostawy zostanie potwierdzone protokołem odbioru ilościowego podpisanym przez obydwie Strony.
12. Do faktury Wykonawca ma obowiązek dołączyć specyfikację, na której zostaną wyszczególnione wszystkie jednostkowe kategorie mebli z przypisaniem do nich cen jednostkowych netto i brutto.
13. Wszelkie dokumenty dotyczące dostawy mebli (protokoły) przygotowuje Wykonawca.

§7 GWARANCJA

1. Wykonawca udzieli 24 miesięcznej gwarancji na przedmiot umowy, o którym mowa w § 3 niniejszej umowy.
2. Bieg terminu gwarancji przedmiotu zamówienia rozpoczyna się w dniu dokonania przez Zamawiającego odbioru bez zastrzeżeń.
3. Serwis gwarancyjny świadczony będzie w miejscach używania dostarczonych mebli w siedzibie Zamawiającego.
4. Wykonawca zobowiązuje się do usunięcia wady, awarii bądź usterki sprzętu, lub dostarczenia wyrobu zastępczego, w terminie 48 godzin od chwili zawiadomienia telefonicznego i faksem lub pocztą elektroniczną o uszkodzeniach lub niesprawności danego przedmiotu umowy.
5. W przypadku niemożności usunięcia wad w powyższym terminie Wykonawca zobowiązany jest na czas naprawy użyczyć równorzędny wyrób zastępczy o nie gorszych parametrach, a jeśli tego nie wykona, Zamawiający dokona najmu takiego wyrobu na koszt Wykonawcy.
6. Wykonawca zobowiązuje się do wymiany sprzętu na nowy, wolny od wad, jeżeli w terminie 14 dni od daty zgłoszenia wady, awarii lub usterki nie może zrealizować naprawy gwarancyjnej lub jeżeli trzykrotnie nastąpiła wada, awaria lub usterka tego samego podzespołu. Wymiana wyrobu nastąpi w ciągu 7 dni od dnia upływu terminu naprawy gwarancyjnej lub w ciągu 14 dni od dnia zgłoszenia wady, awarii lub usterki – powtarzającej się dla danego podzespołu po raz trzeci. Wyrób dostarczony na wymianę musi być fabrycznie nowy, a jego parametry techniczne muszą być nie gorsze od parametrów sprzętu podlegającego wymianie.
7. Wszelkie koszty związane z naprawami gwarancyjnymi oraz przeglądami koniecznymi do zachowania jej ciągłości ponosi Wykonawca.
8. W przypadku rozbieżności pomiędzy warunkami gwarancji zawartymi w kartach gwarancyjnych, a zapisami umowy Strony wiążą postanowienia niniejszej Umowy.

§8 WARUNKI PŁATNOŚCI

1. Płatność wynagrodzenia należnego Wykonawcy za zrealizowaną dostawę nastąpi przelewem na konto podane w ust. 2 poniżej, w terminie 30 dni od daty otrzymania przez Zamawiającego wystawionej zgodnie z przepisami podatkowymi faktury, do której dołączone będą kopie protokołu odbioru, o których mowa w § 4 ust. 3.
2. Płatności, o których mowa w niniejszym paragrafie dokonywane będą w formie przelewu bankowego na rachunek Wykonawcy **wskazany na fakturze VAT**.
3. Faktury będą wystawiane przez Wykonawcę raz w miesiącu, po zakończeniu każdego miesiąca kalendarzowego, w którym odbyły się dostawy towaru, w terminach zgodnych z przepisami podatkowymi).
4. Za dzień zapłaty uważa się dzień obciążenia rachunku bankowego Zamawiającego.
5. Koszty obsługi bankowej powstałe poza bankiem Zamawiającego pokrywa Wykonawca.

6. Zamawiający (SGGW) oświadcza, że jest objęty zakresem podmiotowym ustawy z dnia 27 sierpnia 2009r. o finansach publicznych (Dz.U. 2009 Nr 157 poz. 1240 z późn. zm.). W związku z tym w przypadku płatności dokonywanych na podstawie niniejszej Umowy na rzecz Wykonawcy, Zamawiający zastrzega sobie prawo do wyboru stosowania bądź odstąpienia od stosowania, o ile będzie to w interesie uczelni publicznej, mechanizmu podzielonej płatności, zgodnie z art.108a ustawy o podatku od towarów i usług, z zastrzeżeniem ust. 1a tegoż artykułu.
7. Wykonawca zobowiązany jest do wskazania na fakturze rachunku bankowego widniejącego na tzw. „białej liście podatników” prowadzonej przez Szefa Krajowej Administracji Skarbowej

§9 KARY UMOWNE

1. Zamawiający może żądać od Wykonawcy zapłaty następujących kar umownych:
 - 1) za zwłokę w dostawie przedmiotu zamówienia – kary w wysokości (0,2%) wartości brutto kwoty określonej w § 5 ust. 1 umowy za każdy dzień zwłoki w dostawie;
 - 2) za niedotrzymanie przez Wykonawcę terminów: napraw, dostarczenia wyrobu zastępczego, wymiany wyrobu na nowy, wolny od wad – kary w wysokości (0,2%) wartości brutto kwoty określonej w § 5 ust. 1 umowy za każdy dzień zwłoki w należytym wykonywaniu Umowy;
 - 3) za odstąpienie od umowy przez którąkolwiek ze Stron z przyczyn leżących po stronie Wykonawcy – 10% wynagrodzenia Wykonawcy brutto określonego w sposób wskazany w § 5 ust. 1,
2. W razie niezrealizowania dostawy w terminie, o którym mowa w § 4 ust. 1 niniejszej umowy, Zamawiający może wezwać pisemnie Wykonawcę do spełnienia świadczenia w terminie nie krótszym niż 1 dzień roboczy od dnia wezwania. Po bezskutecznym upływie tego terminu Zamawiający ma prawo odstąpić od umowy (w całości lub części) w terminie kolejnych 30 dni. W przypadku skorzystania przez Zamawiającego z prawa do wezwania mają zastosowanie postanowienia ust 1 pkt. 1). Po bezskutecznym upływie wyznaczonego terminu mają zastosowanie postanowienia ust.1 pkt 3).
3. Wykonawca zobowiązuje się do zapłaty kary umownej w terminie 7 dni od daty otrzymania wezwania do zapłaty / noty obciążeniowej wystawionej przez Zamawiającego , z zastrzeżeniem ust. 5 poniżej.
4. Łączna maksymalna wysokość kar umownych, których Zamawiający może dochodzić od Wykonawcy wynosi 20% wartości brutto kwoty określonej w § 5 ust. 1 umowy.
5. Zamawiający może dokonać potrącenia naliczonych i należnych mu kar z płatności faktur wystawionych przez Wykonawcę lub z zabezpieczenia należytego wykonania umowy.
6. Strony zastrzegają sobie prawo dochodzenia na zasadach ogólnych odszkodowań przewyższających wysokość kar umownych.

§10 ZABEZPIECZENIE NALEŻYTEGO WYKONANIA UMOWY

1. Wartość zabezpieczenia należytego wykonania umowy ustala się w kwocie **8 253,30 PLN** co stanowi 5 % ceny oferowanej brutto .
 - dla zadania nr 2: Fotele biurowe dla Biura Projektów Strukturalnych i Transferu Technologii – **659,59zł.**
 - dla zadania nr 3: Zakup krzesła dla Sekcja Socjalna – **43,36zł.**
 - dla zadania nr 4: Meble biurowe – fotele i biurka dla Chóru SGGW – **101,47zł.**
 - dla zadania nr 7: Krzesło komputerowe do pokoi studenckich (ZDS-1, 2, 3, 4, 5) dla Administracja Domów i Stołówek Studenckich – **7448,88zł.**
2. Wykonawca wniósł całość zabezpieczenia należytego wykonania Umowy w formie **przelewu bankowego** przed podpisaniem niniejszej Umowy.
3. Dokument wniesienia zabezpieczenia należytego wykonania Umowy stanowi załącznik nr 4 do niniejszej umowy.
4. Zabezpieczenie służy do pokrycia roszczeń Zamawiającego z tytułu niewykonania lub nienależytego wykonania Umowy.
5. Zwrot zabezpieczenia należnego wykonania umowy nastąpi w terminie 30 dni od dnia wykonania zamówienia i uznania przez zamawiającego za należycie wykonane.
6. Zabezpieczenie należnego wykonania umowy wniesione w pieniądzu Zamawiający zwraca wraz z odsetkami wynikającymi z umowy rachunku bankowego, na którym było przechowywane, pomniejszone o koszty prowadzenia rachunku oraz prowizję bankową za przelew pieniędzy na rachunek Wykonawcy.

§11 POUFNOŚĆ

1. Strony niniejszej Umowy zobowiązują się w czasie jej trwania oraz po jej rozwiązaniu lub wygaśnięciu do zachowania poufności co do informacji, o których dowiedziały się w związku z wykonywaniem niniejszej Umowy oraz informacji technicznych, technologicznych, ekonomicznych, finansowych, handlowych prawnych i organizacyjnych dotyczących drugiej Strony, niezależnie od formy przekazania tych informacji i ich źródła, o ile bezwzględnie obowiązujące przepisy nie stanowią inaczej. Informacje te stanowią informacje poufne.
2. Klauzulą poufności nie są objęte informacje uzyskane w trakcie toczącego się postępowania o udzielenie zamówienia publicznego oraz informacje mogące stanowić podstawę do wystawienia referencji dla Wykonawcy.
3. Informacje poufne mogą być ujawnione na żądanie sądu, prokuratury, policji, organów administracji państwowej w związku z ich uprawnieniami ustawowymi.

§12 ZAWIADOMIENIA

1. Jakikolwiek zawiadomienia lub notyfikacje dokonywane na podstawie niniejszej Umowy mogą być doręczone osobiście, za pomocą kuriera, listu poleconego za potwierdzeniem odbioru na adres siedziby każdej ze Stron podane w preambule Umowy.

2. Strony poniżej wskazują swoich reprezentantów do wykonywania niniejszej Umowy , w tym podpisywania protokołów oraz dokonywania na roboczo uzgodnień w trakcie jej trwania nie ingerujących w treść zawartej Umowy :

(a) Zamawiający (odpowiednio do Zadania):

- dla zadania nr 2:
Bartosz Budzynowski, bartosz_budzynowski@sggw.edu.pl, Tel.: (22) 59 356-64
- dla zadania nr 3:
**mgr Dorota Tęcza-Dziemdziała, e mail:
drota_tecz_dziemdziała@sggw.edu.pl, Tel.: (22) 59 31345**
- dla zadania nr 4:
dr Paweł Choina, e mail: pawel_choina@sggw.edu.pl, Tel.: 606 683 488
- dla zadania nr 7:
**inż. Małgorzata Chyziak, e mail: malgorzata_chyziak@sggw.edu.pl.,
Tel.: (22) 59 330 05**

(b) Wykonawca:

Tomasz Byszewski, 577 792 871; e-mail biuro@technet-meble.pl

§13 ODPOWIEDZIALNOŚĆ

1. Wykonawca będzie odpowiedzialny za całość szkód poniesionych przez Zamawiającego z powodu niewykonania lub nienależytego wykonania Umowy przez Wykonawcę.
2. Za szkody powstałe na majątku Zamawiającego w czasie dostaw, dokonane przez Wykonawcę, lub jego pracowników odpowiada Wykonawca. Wartość szkód zostanie oszacowana przez Zamawiającego i potrącona z rachunku wystawionego przez Wykonawcę.
3. Żadna ze Stron nie będzie odpowiadała za niewykonanie swoich zobowiązań wynikających z niniejszej Umowy, jeżeli spowodowane zostały „Siłą wyższą”. “Siła wyższa” oznacza wydarzenie nieprzewidywalne i poza kontrolą Strony, występujące po podpisaniu Umowy, a uniemożliwiające wypełnienie obowiązków Strony. Wydarzenia takie mogą obejmować w szczególności: wojny, pożary, powodzie, embarga przewozowe, strajki oraz oficjalne decyzje organów władzy państwowej. W sytuacji „Siły wyższej” strony poinformują się natychmiast o jej zaistnieniu i w dobrej wierze rozpatrzą możliwości realizacji bądź rozwiązania Umowy.

§14 SPORY

1. Wszelkie spory między Stronami mogące wyniknąć w trakcie realizacji niniejszej Umowy powinny być rozwiązywane bez zbędnej zwłoki drogą negocjacji między Stronami.
2. W przypadku niepowodzenia tych negocjacji, zaistniałe spory będzie rozstrzygał sąd właściwy dla siedziby Zamawiającego.

§15 KLAUZULA INFORMACYJNA DOTYCZĄCA RODO

Zgodnie z art. 13 ust. 1 i 2 rozporządzenia Parlamentu Europejskiego i Rady (UE) 2016/679 z dnia 27 kwietnia 2016 r. w sprawie ochrony osób fizycznych w związku z przetwarzaniem danych osobowych i w sprawie swobodnego przepływu takich danych oraz uchylenia dyrektywy 95/46/WE (ogólne rozporządzenie o ochronie danych) (Dz. Urz. UE L 119 z 04.05.2016, str. 1), dalej „RODO”, Zamawiający informuję, że:

- 1) Administratorem danych osobowych jest Szkoła Główna Gospodarstwa Wiejskiego w Warszawie, ul. Nowoursynowska 166, 02-787 Warszawa;
- 2) Inspektorem ochrony danych osobowych w Szkole Głównej Gospodarstwa Wiejskiego w Warszawie jest Pan Michał Komornicki, kontakt: adres email: iod@sggw.pl, tel.+48 22 593 59 06;
- 3) Dane osobowe będą przetwarzane na podstawie art. 6 ust. 1 lit. c RODO oraz na podstawie przepisów ustawy z dnia 11 września 2019 r. Prawo zamówień publicznych (Dz. U. z 2019 r. poz. 2019), „ustawa Pzp”; w celu związanym z postępowaniem o udzielenie zamówienia publicznego, zawarciem umowy oraz jej realizacją oraz na podstawie art. 6 ust. 1 lit. f RODO zgodnie z pkt. 5.W przypadku przetwarzania danych osobowych na podstawie art. 6 ust. 1 lit. f) RODO za prawnie uzasadniony interes Administratora uznaje się:
 - (a) ustalenie lub dochodzenie przez Administratora roszczeń cywilnoprawnych wynikających z realizacji niniejszej Umowy, a także obrona przed takimi roszczeniami;
 - (b) weryfikacja danych osobowych w publicznych rejestrach.
- 4) Odbiorcami danych osobowych będą osoby lub podmioty upoważnione zgodnie z przepisami prawa powszechnie obowiązującego, którym udostępniona zostanie dokumentacja postępowania, w tym w szczególności w oparciu o art. 18 oraz art. 74 ustawy Pzp. Odbiorcami państwa danych będą: podmioty i organy, którym Administrator jest zobowiązany lub upoważniony udostępnić dane osobowe na podstawie powszechnie obowiązujących przepisów prawa, oraz podmioty, które na podstawie stosownych umów przetwarzają dane osobowe powierzone do przetwarzania przez Administratora w związku z realizacją usług gwarantujących należyte wykonanie niniejszej Umowy;
- 5) Dane osobowe Wykonawcy będą przechowywane, zgodnie z art. 78 ustawy Pzp, przez okres 4 lat od dnia zakończenia postępowania o udzielenie zamówienia, a jeżeli czas trwania umowy przekracza 4 lata, okres przechowywania obejmuje cały czas trwania umowy. W przypadku zawarcia i realizacji umowy obejmuje również okres niezbędny do zabezpieczenia ewentualnych roszczeń wynikających z umowy, chyba, że przepisy szczegółowe stanowią inaczej;
- 6) Obowiązek podania przez Wykonawcę danych osobowych bezpośrednio dotyczących jest wymogiem ustawowym określonym w przepisach ustawy Pzp w związku z art. 6 ust. 1 lit. c RODO związanym z udziałem w postępowaniu o udzielenie zamówienia publicznego; konsekwencje niepodania określonych danych wynikają z ustawy Pzp;

- 7) W odniesieniu do danych osobowych Wykonawcy decyzje nie będą podejmowane w sposób zautomatyzowany, stosowanie do art. 22 RODO;
- 8) Wykonawca posiada:
- na podstawie art. 15 RODO prawo dostępu do danych osobowych Pani/Pana dotyczących;
 - na podstawie art. 16 RODO prawo do sprostowania Pani/Pana danych osobowych;
 - na podstawie art. 18 RODO prawo żądania od administratora ograniczenia przetwarzania danych osobowych z zastrzeżeniem przypadków, o których mowa w art. 18 ust. 2 RODO ;
 - prawo do wniesienia skargi do Prezesa Urzędu Ochrony Danych Osobowych, gdy uzna Pani/Pan, że przetwarzanie danych osobowych Pani/Pana dotyczących narusza przepisy RODO;
 - prawo do wniesienia sprzeciwu wobec przetwarzania danych osobowych, który administrator przetwarza na podstawie art. 6 ust. 1 lit. f RODO w związku z treścią pkt 3 i 5;
- 9) Wykonawcy nie przysługuje:
- w związku z art. 17 ust. 3 lit. b, d lub e RODO prawo do usunięcia danych osobowych;
 - prawo do przenoszenia danych osobowych, o którym mowa w art. 20 RODO;
 - na podstawie art. 21 RODO prawo sprzeciwu, wobec przetwarzania danych osobowych, gdyż podstawą prawną przetwarzania Pani/Pana danych osobowych jest art. 6 ust. 1 lit. c RODO.

§16 POSTANOWIENIA KOŃCOWE

1. Niniejsza umowa podlega prawu polskiemu.
2. Wykonawca bez pisemnej zgody Zamawiającego nie może powierzyć wykonania umowy osobie trzeciej ani przenieść na nią swoich wierzytelności wynikających z Umowy.
3. Poszczególne tytuły zastosowano w niniejszej Umowie jedynie dla jej przejrzystości i nie mają wpływu na jej interpretację.
4. Wszelkie zmiany niniejszej umowy wymagają formy pisemnej podpisanej przez Strony pod rygorem nieważności, , za wyjątkiem zmian dotyczących osób wskazanych w § 12 ust. 2 . które mogą być dokonywane w trakcie realizacji Umowy przez Strony na roboczo i nie będą stanowić zmiany niniejszej Umowy
5. Zamawiający dopuszcza możliwość zmiany Umowy w następujących przypadkach:
 - 1) w zakresie przedmiotu zamówienia, jeżeli zmiany są korzystne dla Zamawiającego albo zaszły okoliczności, których nie można było przewidzieć w chwili zawarcia umowy, w szczególności siła wyższa lub inne niemożliwe do przewidzenia okoliczności towarzyszące realizacji dostawy , nie leżące po stronie Wykonawcy,

- 2) w zakresie terminu realizacji, jeżeli zaszły okoliczności, których nie można było przewidzieć w chwili zawarcia umowy, nie leżące po stronie Wykonawcy, a zmiana jest konieczna dla należytego wykonania umowy
 - 3) w zakresie wynagrodzenia w przypadku ustawowej zmiany stawek podatku od towarów i usług
6. Strony pozostają związane ofertą z dnia 03.10.2023 r.
 7. Umowa wchodzi w życie z dniem podpisania jej przez upoważnionych przedstawicieli Stron.
 8. Umowę sporządzono w dwóch jednobrzmiących egzemplarzach, po jednym dla każdej ze Stron/w jednej wersji elektronicznej **/gdy umowa zawierana jest w wersji elektronicznej/*.

Tomasz Byszewski -właściciel
*podpisano kwalifikowanym podpisem
elektronicznym*

Kanclerz SGGW
dr inż. Władysław W Skarżyński
*podpisano kwalifikowanym podpisem
elektronicznym*

mgr Anna Kamińska – Kwestor SGGW
*podpisano kwalifikowanym podpisem
elektronicznym*

(pieczęć i podpisy osób reprezentujących
Wykonawcę)

(pieczęć i podpisy osób reprezentujących
Zamawiającego)

Załączniki:

- 1) Opis przedmiotu zamówienia i kalkulacja ceny ofertowej,
- 2) Wzór protokołu dostawy,
- 3) Formularz ofertowy,
- 4) Odbiorcy lista jednostek wewnętrznych Zamawiającego,
- 5) Potwierdzenie wniesienia zabezpieczenia należytego wykonania umowy.

NR SPRAWY: SZP.250.25.2023

Załącznik nr 1 do wzoru umowy nr z dnia, stanowiący załącznik nr 2.2 do niniejszej SWZ – Opis przedmiotu zamówienia wraz z kalkulacją ceny ofertowej.

Numer zadania	Zadanie nr 2
Nazwa zadania	Fotele biurowe dla Biura Projektów Strukturalnych i Transferu Technologii

Poz. nr 1 – Fotele biurowe –13 szt.

PRODUCENT/MODEL/SYMBOL (WYKONAWCA ZOBOWIĄZANY JEST DO PODANIA NAZWY PRODUCENTA, MODELU ORAZ SYMBOLU PROPONOWANEGO PRZEDMIOTU ZAMÓWIENIA)		PRODUCENT/MODEL/SYMBOL* P.P.U.H. "TECHNET", Fotel biurowy FU- 30/Z	
LP.	PARAMETR TECHNICZNY	WYMAGANE PRZEZ ZAMAWIAJĄCEGO	OFEROWANE PRZEZ WYKONAWCĘ
(1)	(2)	(3)	(4)
1.	Siedzisko i oparcie: siedzisko szerokość 450-520mm, głębokość 450-490mm, tapicerowane tkaniną, regulacja głębokości siedziska (odległość siedziska od oparcia)	TAK	TAK/NIE**
2.	Siedzisko i oparcie: oparcie wysokie, profilowane w części lędźwiowej z regulacją wysokości i głębokości podparcia lędźwiowego, wykonane z siatki dopasowującej się do pleców użytkownika	TAK	TAK/NIE**
3.	Mechanizm: oparcie naśladuje ruch użytkownika, ergonomiczne podparcie pleców, możliwość blokady wybranego kąta wychylenia w kilku pozycjach, regulacja kąta pochylenia	TAK	TAK/NIE**
4.	Mechanizm: mechanizm dostosowuje opór wychylenia oparcia do wagi użytkownika,	TAK	TAK/NIE**
5.	Mechanizm: funkcja zapobiegająca przed uderzeniem oparcia w plecy	TAK	TAK/NIE**
6.	Mechanizm: płynna regulacja wysokości siedziska za pomocą podnośnika pneumatycznego w zakresie min. 450 – 540 mm (od podłogi do siedziska)	TAK	TAK/NIE**
7.	Podłokietniki: z miękkiego materiału, regulowane góra dół, regulacja podłokietnika przód-tył	TAK	TAK/NIE**

8.	Zaglówek: Zagłówek z regulacją wysokości	TAK	TAK/NIE**
9.	Podstawa: 5-ramienna, metalowa, o rozstawie min. 700 mm	TAK	TAK/NIE**
10.	Podstawa: kółka – samohamowne, do wszystkich powierzchni	TAK	TAK/NIE**
11.	OKRES GWARANCJI	24 miesiące	TAK/NIE**

DODATKOWE WYMAGANIA ZAMAWIAJĄCEGO

Warunki dostawy: dostawa, wniesienie, montaż oraz instalacja w siedzibie Zamawiającego w dni powszednie w godz. 8-16

Zamawiający dołącza zdjęcie poglądowe- TAK

Zamawiający nie dopuszcza żadnych wad dostarczonych mebli. Wykonawca zobowiązuje się dostarczyć Zamawiającemu wyłącznie wyroby fabrycznie nowe, wolne od wad, oryginalnie zapakowane.

Wykonawca zobowiązuje się uzgodnić z osobą wymienioną w zał. nr 4. „Odbiorcy – lista jednostek Zamawiającego”, nie później niż **5 dni** od podpisania umowy – koloru zaoferowanych mebli na podstawie zaprezentowanego przez siebie wzornika.

Wykonawca zobowiązany jest do pisemnego zgłoszenia gotowości wykonania prac – **3 dni** przed przystąpieniem do prac, osobie wskazanej w zał. nr 4 „Odbiorcy – lista jednostek Zamawiającego”.

Przed dostawą nowych mebli, Wykonawca zobowiązany jest do wyniesienia starych mebli z meblowanych pomieszczeń do miejsca znajdującego się w tym samym budynku lub przy budynku, wskazanego przez Zamawiającego.

Wykonawca zobowiązuje się do wykonania: prac związanych z wyniesieniem mebli z meblowanych pomieszczeń oraz dostawy, wniesienia, montaż nowych mebli w ciągu **1 dnia** roboczego.

Warunkiem niezbędnym do wystawienia faktury przez Wykonawcę jest bezusterkowy protokolarny odbiór końcowy jakościowy i ilościowy, podpisany przez obie strony bez uwag, wg wzoru zawartego w umowie.

Adres wykonania dostawy wraz z pracami wniesienia, montażu, instalacji oraz wyniesienia mebli z meblowanych pomieszczeń: Szkoła Główna Gospodarstwa Wiejskiego w Warszawie, 02-787 Warszawa, ul. Nowoursynowska 166 bud. 2, POKÓJ 1.

* Wykonawca składając ofertę zobowiązany jest do podania nazwy producenta, modelu oraz symbolu proponowanego przedmiotu zamówienia.

** Niepotrzebne skreślić – pozostawić jedną z alternatywnych odpowiedzi.

ZDJĘCIE POGLĄDOWE:

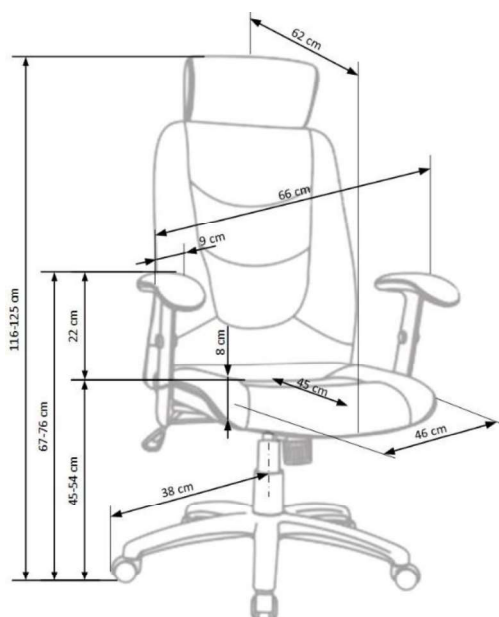

Kalkulacja ceny ofertowej dla Zadania nr 2 – Fotele biurowe dla BPSiTT.

L.p.	Przedmiot zamówienia	Ilość (szt.)	Cena jednostkowa netto w zł	Wartość netto w zł	VAT %	Wartość VAT w zł	Wartość brutto w zł
1	2	3	4	5=3x4	6	7=5x6	8=5+7
1.	Fotele biurowe dla BPSiTT	13	825,00	10 725,00	23	2 466,75	13 191,75
2.	RAZEM			10 725,00	X	2 466,75	13 191,75

Oświadczam(y), iż zapoznałem(liśmy) się z treścią i wymaganiami powyższego opisu przedmiotu zamówienia dla Zadania nr 1, pozycja nr 1 – w pełni go akceptuję(emy) oraz oferuję(emy) za cenę wskazaną w formularzu ofertowym uwzględniającą wymagania opisu.

Sokołów Podlaski (*miejsowość*), dnia 03.10.2023 r.

Podpis elektroniczny lub podpis zaufany albo podpis osobisty w postaci elektronicznej.



Signed by /
Podpisano przez:

Tomasz Stanisław
Byszewski

Date / Data:
2023-10-03 13:33

NR SPRAWY: SZP.250.25.2023

Załącznik nr 1 do wzoru umowy nr z dnia, stanowiący załącznik nr 2.3 do niniejszej SWZ – Opis przedmiotu zamówienia wraz z kalkulacją ceny ofertowej.

Numer zadania	Zadanie nr 3
Nazwa zadania	Zakup krzesła dla Sekcja Socjalna

Poz. nr 1 – Zakup krzesła –1 szt.

PRODUCENT/MODEL/SYMBOL (WYKONAWCA ZOBOWIĄZANY JEST DO PODANIA NAZWY PRODUCENTA, MODELU ORAZ SYMBOLU PROPONOWANEGO PRZEDMIOTU ZAMÓWIENIA)		PRODUCENT/MODEL/SYMBOL*	
LP.	PARAMETR TECHNICZNY	WYMAGANE PRZEZ ZAMAWIAJĄCEGO	OFEROWANE PRZEZ WYKONAWCĘ
(1)	(2)	(3)	(4)
1.	<ul style="list-style-type: none">• synchroniczny ruch oparcia i siedziska,• możliwość blokady wybranego kąta nachylenia,• możliwość regulowania wysokości siedziska góra/dół,• regulowana siła oporu oparcia,• regulacja głębokości siedziska,• regulowane podłokietniki umożliwiające regulację w górę lub w dół w zakresie 70 mm,• profil łędźwiowy - regulacja góra/dół,• profilowany zagłówek z możliwością regulacji góra/dół wykonany z tapicerowanej przewiewnej siatki,• oparcie krzesła wykonane z tapicerowanej przewiewnej siatki,• krzesło powinno być osadzone na pięcioramiennym krzyżu z kółkami miękkimi przeznaczonymi do powierzchni dywanowych,• krzesło wykonane z tkaniny o drobnym splocie z poliestru. Odporność na ścieranie 25000 cykli.• wysokość całkowita 1160-1205 mm,• wysokość siedziska 465-560 mm,• szerokość siedziska 495 mm,• szerokość całkowita 700 mm,• głębokość siedziska regulowana od 500-560 mm,• Kolor czarny	TAK	TAK/NIE**
2.	OKRES GWARANCJI	24 miesiące	TAK/NIE**

DODATKOWE WYMAGANIA ZAMAWIAJĄCEGO

Warunki dostawy: dostawa, wniesienie, montaż oraz instalacja w siedzibie Zamawiającego w dni powszednie w godz. 8-16

Zamawiający dołącza zdjęcie poglądowe- TAK

Zamawiający nie dopuszcza żadnych wad dostarczonych mebli. Wykonawca zobowiązuje się dostarczyć Zamawiającemu wyłącznie wyroby fabrycznie nowe, wolne od wad, oryginalnie zapakowane.

Wykonawca zobowiązuje się uzgodnić z osobą wymienioną w zał. nr 4. „Odbiorcy – lista jednostek Zamawiającego”, nie później niż **5 dni** od podpisania umowy – koloru zaoferowanych mebli na podstawie zaprezentowanego przez siebie wzornika.

Wykonawca zobowiązany jest do pisemnego zgłoszenia gotowości wykonania prac – **3 dni** przed przystąpieniem do prac, osobie wskazanej w zał. nr 4 „Odbiorcy – lista jednostek Zamawiającego”.

Przed dostawą nowych mebli, Wykonawca zobowiązany jest do wyniesienia starych mebli z meblowanych pomieszczeń do miejsca znajdującego się w tym samym budynku lub przy budynku, wskazanego przez Zamawiającego.

Wykonawca zobowiązuje się do wykonania: prac związanych z wyniesieniem mebli z meblowanych pomieszczeń oraz dostawy, wniesienia, montaż nowych mebli w ciągu **1 dnia** roboczego.

Warunkiem niezbędnym do wystawienia faktury przez Wykonawcę jest bezusterkowy protokół odbiór końcowy jakościowy i ilościowy, podpisany przez obie strony bez uwag, wg wzoru zawartego w umowie.

Adres wykonania dostawy wraz z pracami wniesienia, montażu, instalacji oraz wyniesienia mebli z meblowanych pomieszczeń: Szkoła Główna Gospodarstwa Wiejskiego w Warszawie, 02-787 Warszawa, ul. Nowoursynowska 166 **bud. 10 POKÓJ 21**

* **Wykonawca składając ofertę zobowiązany jest do podania nazwy producenta, modelu oraz symbolu proponowanego przedmiotu zamówienia.**

** **Niepotrzebne skreślić – pozostawić jedną z alternatywnych odpowiedzi.**

ZDJĘCIE POGLĄDOWE:



Kalkulacja ceny ofertowej dla Zadania nr 3 – Zakup krzesła dla SS.

L.p.	Przedmiot zamówienia	Ilość (szt.)	Cena jednostkowa netto w zł	Wartość netto w zł	VAT %	Wartość VAT w zł	Wartość brutto w zł
1	2	3	4	5=3x4	6	7=5x6	8=5+7
1.	Zakup krzesła dla SS	1	705,00	705,00	23	162,15	867,15
2.	RAZEM			705,00	X	162,15	867,15

Oświadczam(y), iż zapoznałem(liśmy) się z treścią i wymaganiami powyższego opisu przedmiotu zamówienia dla Zadania nr 1, pozycja nr 1 – w pełni go akceptuję(emy) oraz oferuję(emy) za cenę wskazaną w formularzu ofertowym uwzględniającą wymagania opisu.

Sokołów Podlaski (*miejsowość*), dnia 03.10.2023 r.

Podpis elektroniczny lub podpis zaufany albo podpis osobisty w postaci elektronicznej.



Signed by /
Podpisano przez:
Tomasz Stanisław
Byszewski
Date / Data:
2023-10-03 14:13

NR SPRAWY: SZP.250.25.2023

Załącznik nr 1 do wzoru umowy nr z dnia, stanowiący załącznik nr 2.4 do niniejszej SWZ – Opis przedmiotu zamówienia wraz z kalkulacją ceny ofertowej.

Numer zadania	Zadanie nr 4
Nazwa zadania	Meble biurowe – fotele i biurka dla Chóru SGGW

Poz. nr 1 – Fotele dla Chóru SGGW –2 szt.

PRODUCENT/MODEL/SYMBOL (WYKONAWCA ZOBOWIĄZANY JEST DO PODANIA NAZWY PRODUCENTA, MODELU ORAZ SYMBOLU PROPONOWANEGO PRZEDMIOTU ZAMÓWIENIA)		PRODUCENT/MODEL/SYMBOL* P.P.U.H.„TECHNET”, Fotel biurowy FU- 18/Z	
LP.	PARAMETR TECHNICZNY	WYMAGANE PRZEZ ZAMAWIAJĄCEGO	OFEROWANE PRZEZ WYKONAWCĘ
(1)	(2)	(3)	(4)
1.	Dwa fotele obrotowe, na sprawnie kręcących się po panelach — kółkach, ergonomiczne, z regulowanym zagłówkiem, z regulowanymi podłokietnikami, z regulowanym oparciem oraz siedziskiem. Tkanina membranowa, oddychająca. Kolor ciemny: czarny lub szary.	TAK	TAK/NIE**
2.	OKRES GWARANCJI	24 miesiące	TAK/NIE**

DODATKOWE WYMAGANIA ZAMAWIAJĄCEGO
Warunki dostawy: dostawa, wniesienie, montaż oraz instalacja w siedzibie Zamawiającego w dni powszednie w godz. 8-16
Zamawiający dołącza zdjęcie poglądowe- TAK
Zamawiający nie dopuszcza żadnych wad dostarczonych mebli. Wykonawca zobowiązuje się dostarczyć Zamawiającemu wyłącznie wyroby fabrycznie nowe, wolne od wad, oryginalnie zapakowane.
Wykonawca zobowiązuje się uzgodnić z osobą wymienioną w zał. nr 4. „Odbiorcy – lista jednostek Zamawiającego”, nie później niż 5 dni od podpisania umowy – koloru zaoferowanych mebli na podstawie zaprezentowanego przez siebie wzornika.
Wykonawca zobowiązany jest do pisemnego zgłoszenia gotowości wykonania prac – 3 dni przed przystąpieniem do prac, osobie wskazanej w zał. nr 4 „Odbiorcy – lista jednostek Zamawiającego”.
Przed dostawą nowych mebli, Wykonawca zobowiązany jest do wyniesienia starych mebli z meblowanych pomieszczeń do miejsca znajdującego się w tym samym budynku lub przy budynku, wskazanego przez Zamawiającego.

Wykonawca zobowiązuje się do wykonania: prac związanych z wyniesieniem mebli z meblowanych pomieszczeń oraz dostawy, wniesienia, montaż nowych mebli w ciągu **1 dnia** roboczego.

Warunkiem niezbędnym do wystawienia faktury przez Wykonawcę jest bezusterkowy protokół odbiór końcowy jakościowy i ilościowy, podpisany przez obie strony bez uwag, wg wzoru zawartego w umowie.

Adres wykonania dostawy wraz z pracami wniesienia, montażu, instalacji oraz wyniesienia mebli z meblowanych pomieszczeń: Szkoła Główna Gospodarstwa Wiejskiego w Warszawie, 02-787 Warszawa, ul. Nowoursynowska 166 bud 8, POKÓJ 103

* Wykonawca składając ofertę zobowiązany jest do podania nazwy producenta, modelu oraz symbolu proponowanego przedmiotu zamówienia.

** Niepotrzebne skreślić – pozostawić jedną z alternatywnych odpowiedzi.

ZDJĘCIE POGLĄDOWE:



Kalkulacja ceny ofertowej dla Zadania nr 4 – Fotele dla Chóru SGGW.

L.p.	Przedmiot zamówienia	Ilość (szt.)	Cena jednostkowa netto w zł	Wartość netto w zł	VAT %	Wartość VAT w zł	Wartość brutto w zł
1	2	3	4	5=3x4	6	7=5x6	8=5+7
1.	Fotele dla Chóru SGGW	2	620,00	1 240,00	23	285,20	1 525,20
2.	RAZEM			1 240,00	X	285,20	1 525,20

Oświadczam(y), iż zapoznałem(liśmy) się z treścią i wymaganiami powyższego opisu przedmiotu zamówienia dla Zadania nr 1, pozycja nr 1 – w pełni go akceptuję(emy) oraz oferuję(emy) za cenę wskazaną w formularzu ofertowym uwzględniającą wymagania opisu.

Sokołów Podlaski (*miejsowość*), dnia 03.10.2023 r.

Podpis elektroniczny lub podpis zaufany albo podpis osobisty w postaci elektronicznej.

Poz. nr 2 – Biurko dla Chóru SGGW –1 szt.

PRODUCENT/MODEL/SYMBOL (WYKONAWCA ZOBOWIĄZANY JEST DO PODANIA NAZWY PRODUCENTA, MODELU ORAZ SYMBOLU PROPONOWANEGO PRZEDMIOTU ZAMÓWIENIA)		PRODUCENT/MODEL/SYMBOL* P.P.U.H. "TECHNET", Biurko B-3	
LP.	PARAMETR TECHNICZNY	WYMAGANE PRZEZ ZAMAWIAJĄCEGO	OFEROWANE PRZEZ WYKONAWCĘ
(1)	(2)	(3)	(4)
1.	Biurko z blatem odpornym na wycieranie się. Blat długości około 120 cm, wysokość biurka około 70cm, głębokość około 60 cm. Może być szuflada z boku pod blatem lub półka z boku pod blatem. Dostosowane do pracy na laptopie, bez dodatkowej półki na klawiaturę. Okleina jasna, kolor buk, nogi srebrne. Lekka konstrukcja.	TAK	TAK/NIE**
2.	OKRES GWARANCJI	24 miesiące	TAK/NIE**

DODATKOWE WYMAGANIA ZAMAWIAJĄCEGO

Warunki dostawy: dostawa, wniesienie, montaż oraz instalacja w siedzibie Zamawiającego w dni powszednie w godz. 8-16

Zamawiający dołącza zdjęcie poglądowe- TAK

Zamawiający nie dopuszcza żadnych wad dostarczonych mebli. Wykonawca zobowiązuje się dostarczyć Zamawiającemu wyłącznie wyroby fabrycznie nowe, wolne od wad, oryginalnie zapakowane.

Wykonawca zobowiązuje się uzgodnić z osobą wymienioną w zał. nr 4. „Odbiorcy – lista jednostek Zamawiającego”, nie później niż **5 dni** od podpisania umowy – koloru zaoferowanych mebli na podstawie zaprezentowanego przez siebie wzornika.

Wykonawca zobowiązany jest do pisemnego zgłoszenia gotowości wykonania prac – **3 dni** przed przystąpieniem do prac, osobie wskazanej w zał. nr 4 „Odbiorcy – lista jednostek Zamawiającego”.

Przed dostawą nowych mebli, Wykonawca zobowiązany jest do wyniesienia starych mebli z meblowanych pomieszczeń do miejsca znajdującego się w tym samym budynku lub przy budynku, wskazanego przez Zamawiającego.

Wykonawca zobowiązuje się do wykonania: prac związanych z wyniesieniem mebli z meblowanych pomieszczeń oraz dostawy, wniesienia, montaż nowych mebli w ciągu **1 dnia** roboczego.

Warunkiem niezbędnym do wystawienia faktury przez Wykonawcę jest bezusterkowy protokolarny odbiór końcowy jakościowy i ilościowy, podpisany przez obie strony bez uwag, wg wzoru zawartego w umowie.

Adres wykonania dostawy wraz z pracami wniesienia, montażu, instalacji oraz wyniesienia mebli z meblowanych pomieszczeń: Szkoła Główna Gospodarstwa Wiejskiego w Warszawie, 02-787 Warszawa, ul. Nowoursynowska 166 bud. 8, POKÓJ 103.

* Wykonawca składając ofertę zobowiązany jest do podania nazwy producenta, modelu oraz symbolu proponowanego przedmiotu zamówienia.

** Niepotrzebne skreślić – pozostawić jedną z alternatywnych odpowiedzi.

ZDJĘCIE POGLĄDOWE:



Kalkulacja ceny ofertowej dla Zadania nr 4 – Biurko dla Chóru SGGW.

L.p.	Przedmiot zamówienia	Ilość (szt.)	Cena jednostkowa netto w zł	Wartość netto w zł	VAT %	Wartość VAT w zł	Wartość brutto w zł
1	2	3	4	5=3x4	6	7=5x6	8=5+7
1.	Biurko dla Chóru SGGW	1	410,00	410,00	23	94,30	504,30
2.	RAZEM			410,00	X	94,30	504,30

Oświadczam(y), iż zapoznałem(liśmy) się z treścią i wymaganiami powyższego opisu przedmiotu zamówienia dla Zadania nr 1, pozycja nr 1 – w pełni go akceptuję(emy) oraz oferuję(emy) za cenę wskazaną w formularzu ofertowym uwzględniającą wymagania opisu.

Sokolów Podlaski (*miejsowość*), dnia 03.10.2023 r.

Podpis elektroniczny lub podpis zaufany albo podpis osobisty w postaci elektronicznej



Signed by /
Podpisano przez:

Tomasz Stanisław
Byszewski

Date / Data:
2023-10-03 13:34

NR SPRAWY: SZP.250.25.2023

Załącznik nr 1 do wzoru umowy nr z dnia, stanowiący załącznik nr 2.7 do niniejszej SWZ – Opis przedmiotu zamówienia wraz z kalkulacją ceny ofertowej.

Numer zadania	Zadanie nr 7
Nazwa zadania	Krzesło komputerowe do pokoi studenckich (ZDS-1, 2, 3, 4, 5) dla Administracja Domów i Stołówek Studenckich

Poz. nr 1 – Krzesło komputerowe do pokoi studenckich (ZDS-1,2,3,4,5, 7) – 400 szt.

PRODUCENT/MODEL/SYMBOL (WYKONAWCA ZOBOWIĄZANY JEST DO PODANIA NAZWY PRODUCENTA, MODELU ORAZ SYMBOLU PROPONOWANEGO PRZEDMIOTU ZAMÓWIENIA)		PRODUCENT/MODEL/SYMBOL* P.P.U.H."TECHNET", Fotel biurowy FU- 3/R	
LP.	PARAMETR TECHNICZNY	WYMAGANE PRZEZ ZAMAWIAJĄCEGO	OFEROWANE PRZEZ WYKONAWCĘ
(1)	(2)	(3)	(4)
1.	Przeznaczenie do długiej pracy (co najmniej 8 godzin).	TAK	TAK/NIE**
2.	Krzesło obrotowe z płynną regulacją wysokości siedziska za pomocą podnośnika pneumatycznego, z mechanizmem CPT, z regulacją kąta odchylenia oraz blokadą tego ruchu.	TAK	TAK/NIE**
3.	Regulowana wysokość siedziska w zakresie 130mm (±30mm).	TAK	TAK/NIE**
4.	Regulowana wysokość oparcia w zakresie 60mm (±30mm).	TAK	TAK/NIE**
5.	Podłokietniki – wykonane z twardego tworzywa sztucznego w kolorze czarnym.	TAK	TAK/NIE**
6.	Oparcie wyprofilowane z wyraźnym podparciem na część lędźwiową.	TAK	TAK/NIE**
7.	Podstawa pięcioramienna, nylonowa (jednolity odlew poliamidowy - konstrukcja bazy w całości nylonowa) czarna.	TAK	TAK/NIE**

8.	<p>Wymiary:</p> <ul style="list-style-type: none"> wysokość od podłoża: 950-1150mm (± 30mm) szerokość całkowita: 620mm (± 30mm) szerokość samego siedziska: 480mm (± 30mm) głębokość samego siedziska: 480mm (± 30mm) wysokość oparcia mierzona od siedziska: 520mm (± 30mm) wysokość podłokietników: 210mm (± 30mm) 	TAK	TAK/ NIE **
9.	Wymagane atesty/badania w j. polskim potwierdzające: odporność na ścieranie min. 50 000 cykli Martindale'a	TAK	TAK/ NIE **
10.	Kółka w podstawie do powierzchni twardych	TAK	TAK/ NIE **
11.	OKRES GWARANCJI	24 miesiące	TAK/ NIE **

DODATKOWE WYMAGANIA ZAMAWIAJĄCEGO

Warunki dostawy: dostawa, wniesienie, montaż oraz instalacja w siedzibie Zamawiającego w dni powszednie w godz. 8-16.

Zamawiający dołącza zdjęcie poglądowe krzesła komputerowego do pokoi studenckich.

Zamawiający nie dopuszcza żadnych wad dostarczonych mebli. Wykonawca zobowiązuje się dostarczyć Zamawiającemu wyłącznie wyroby fabrycznie nowe, wolne od wad, oryginalnie zapakowane.

Do oferty Wykonawca ma dołączyć:
 atest/badanie w j. polskim potwierdzające parametry wymagane przez Zamawiającego dot. tkaniny z użytej do wykonania fotela
 -odporność na ścieranie

Wykonawca zobowiązuje się uzgodnić z osobą wymienioną w zał. nr 4 „Odbiorcy – lista jednostek Zamawiającego”, nie później niż 5 dni od podpisania umowy – koloru zaoferowanych mebli.

Wykonawca zobowiązany jest do pisemnego zgłoszenia gotowości wykonania prac - 3 dni przed przystąpieniem do prac, osobie wskazanej w zał. nr 4 „Odbiorcy – lista jednostek Zamawiającego”.

Wykonawca zobowiązuje się do wykonania: prac : wniesienia, montażu nowych mebli w ciągu 2 dni roboczych.

Warunkiem niezbędnym do wystawienia faktury przez Wykonawcę jest bezusterkowy protokolarny odbiór końcowy jakościowy i ilościowy, podpisany przez obie strony bez uwag, wg wzoru zawartego w umowie.

Adres wykonania dostawy wraz z wniesieniem wg listy dostaw

- * Wykonawca składając ofertę zobowiązany jest do podania nazwy producenta, modelu oraz symbolu proponowanego przedmiotu zamówienia.
 ** Niepotrzebne skreślić – pozostawić jedną z alternatywnych odpowiedzi.

ZDJĘCIE POGLĄDOWE:

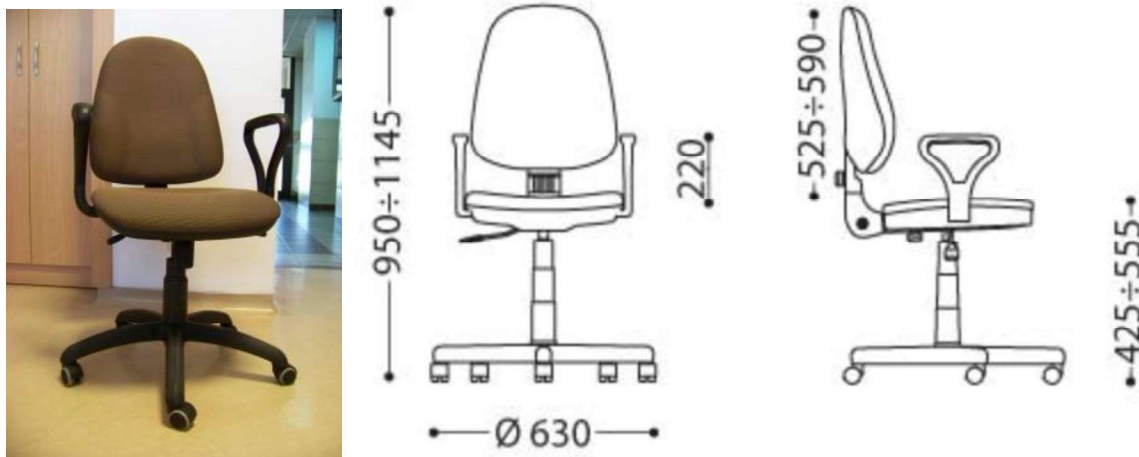

Krzesła komputerowe studenckie (400szt.) adresy dostawy:

- 30 szt. ZDS-1O ul. Madalińskiego 39/43 02-544 Warszawa tel.022 849 12 10
- 100 szt. ZDS-2 ul. Nowoursynowska 161E 02-787 Warszawa tel. 22 593 30 20
- 50 szt. ZDS-3 ul. Nowoursynowska 161A 02-787 Warszawa tel. 22 593 30 30
- 80 szt. ZDS-4 ul. Nowoursynowska 161A 02-787 Warszawa tel. 22 593 30 40
- 50 szt. ZDS-5 ul. Nowoursynowska 161G 02-787 Warszawa tel. 22 593 30 50
- 90 szt. ZDS-1L ul. Nowoursynowska 161L 02-787 Warszawa tel. 22 593 30 70

Kalkulacja ceny ofertowej dla Zadania nr 7 – – Krzesło komputerowe do pokoi studenckich (ZDS-1, 2, 3, 4, 5)

L.p.	Przedmiot zamówienia	Ilość (szt.)	Cena jednostkowa netto w zł	Wartość netto w zł	VAT %	Wartość VAT w zł	Wartość brutto w zł
1	2	3	4	5=3x4	6	7=5x6	8=5+7
1.	Krzesło komputerowe do pokoi studenckich (ZDS-1, 2, 3, 4, 5)	400	272,00	108 800,00	23	25 024,00	133 824,00
2.	RAZEM			108 800,00	X	25 024,00	133 824,00

Oświadczam(y), iż zapoznałem(liśmy) się z treścią i wymaganiami powyższego opisu przedmiotu zamówienia dla Zadania nr 1, pozycja nr 1 – w pełni go akceptuję(emy) oraz oferuję(emy) za cenę wskazaną w formularzu ofertowym uwzględniającą wymagania opisu.

Sokołów Podlaski (*miejsowość*), dnia 03.10.2023 r.

Podpis elektroniczny lub podpis zaufany albo podpis osobisty w postaci elektronicznej.

Poz. nr 2 – Fotele do recepcji i biur (ZDS-1, 2, 3, 4, 5, 6) – 22 szt.

PRODUCENT/MODEL/SYMBOL (WYKONAWCA ZOBOWIĄZANY JEST DO PODANIA NAZWY PRODUCENTA, MODELU ORAZ SYMBOLU PROPONOWANEGO PRZEDMIOTU ZAMÓWIENIA)		PRODUCENT/MODEL/SYMBOL* P.P.U.H. "TECHNET", Fotel gabinetowy FM-4/5	
LP.	PARAMETR TECHNICZNY	WYMAGANE PRZEZ ZAMAWIAJĄCEGO	OFEROWANE PRZEZ WYKONAWCĘ
(1)	(2)	(3)	(4)
1.	Przeznaczenie do długiej pracy 24/7	TAK	TAK/NIE**
2.	Udźwig do 150kg	TAK	TAK/NIE**
3.	Fotel obrotowy z płynną regulacją wysokości siedziska za pomocą podnośnika pneumatycznego, z mechanizmem TILT, z blokadą ruchu oparcia	TAK	TAK/NIE**
4.	Teleskop gazowy	TAK	TAK/NIE**
5.	Regulowana wysokość siedziska w zakresie 460-560mm (±30mm)	TAK	TAK/NIE**
6.	Podłokietniki stałe wykonane z tworzywa sztucznego lub metalowe z tapicerowanymi nakładkami w kolorze czarnym, integralny element oparcia	TAK	TAK/NIE**
7.	Oparcie i siedzisko pokryte pianką PU, tapicerowane	TAK	TAK/NIE**
8.	Oparcie wyprofilowane z wyraźnym podparciem na część lędźwiową	TAK	TAK/NIE**
9.	Podstawa pięcioramienna, metalowa	TAK	TAK/NIE**
10.	Wymiary <ul style="list-style-type: none"> • wysokość całkowita od podłoża 1100-1300 mm (±40mm) • szerokość całkowita 700 mm (±30mm) • szerokość samego siedziska 530 mm (±30mm) • głębokość samego siedziska 490 mm (±30mm) 	TAK	TAK/NIE**

	<ul style="list-style-type: none"> • szerokość całkowita 700 mm (± 30mm) • wysokość podłokietników 210 mm (± 30mm) • średnica podstawy 700 mm (± 30mm) • szerokość zagłówka 220mm (± 20mm) • wysokość zagłówka 80mm (± 20mm) 		
11.	Wymagane atesty/badania w j.polskim potwierdzające: odporność na ścieranie min. 20 000 cykli Martindale'a	TAK	TAK/NIE**
12.	Tkanina bardzo wytrzymała, gęstość min. 390g/m ² (poliamid, wełna, len)	TAK	TAK/NIE**
13.	Kółka w podstawie do powierzchni twardych	TAK	TAK/NIE**
13.	Dostawa z montażem i wniesieniem	TAK	TAK/NIE**
14.	OKRES GWARANCJI	24 miesiące	TAK/NIE**

DODATKOWE WYMAGANIA ZAMAWIAJĄCEGO	
Warunki dostawy: dostawa, wniesienie, montaż oraz instalacja w siedzibie Zamawiającego w dni powszednie w godz. 8-16.	
Zamawiający dołącza zdjęcie poglądowe fotela do biura i recepcji	
Zamawiający nie dopuszcza żadnych wad dostarczonych mebli. Wykonawca zobowiązuje się dostarczyć Zamawiającemu wyłącznie wyroby fabrycznie nowe, wolne od wad, oryginalnie zapakowane.	
Do oferty Wykonawca ma dołączyć: atest/badanie w j. polskim potwierdzające parametry wymagane przez Zamawiającego dot. tkaniny z użytej do wykonania fotela -odporność na ścieranie	
Wykonawca zobowiązuje się uzgodnić z osobą wymienioną w zał. nr 4 „Odbiorcy – lista jednostek Zamawiającego”, nie później niż 5 dni od podpisania umowy – koloru zaoferowanych mebli.	
Wykonawca zobowiązany jest do pisemnego zgłoszenia gotowości wykonania prac - 3 dni przed przystąpieniem do prac, osobie wskazanej w zał. nr 4 „Odbiorcy – lista jednostek Zamawiającego”.	
Wykonawca zobowiązuje się do wykonania: prac : wniesienia, montażu nowych mebli w ciągu 2 dni roboczych.	

Warunkiem niezbędnym do wystawienia faktury przez Wykonawcę jest bezusterkowy protokolarny odbiór końcowy jakościowy i ilościowy, podpisany przez obie strony bez uwag, wg wzoru zawartego w umowie.

Adres wykonania dostawy wraz z wniesieniem wg listy dostaw

* Wykonawca składając ofertę zobowiązany jest do podania nazwy producenta, modelu oraz symbolu proponowanego przedmiotu zamówienia.

** Niepotrzebne skreślić – pozostawić jedną z alternatywnych odpowiedzi.

ZDJĘCIE POGLĄDOWE:



Fotele do biur i recepcji (22szt.) adresy dostawy:

- 3 szt. ZDS-1O ul. Madalińskiego 39/43 02-544 Warszawa tel.022 849 12 10
- 5 szt. ZDS-2 ul. Nowoursynowska 161E 02-787 Warszawa tel. 22 593 30 20
- 2 szt. ZDS-3 ul. Nowoursynowska 161A 02-787 Warszawa tel. 22 593 30 30
- 5 szt. ZDS-4 ul. Nowoursynowska 161A 02-787 Warszawa tel. 22 593 30 40
- 4 szt. ZDS-5 ul. Nowoursynowska 161G 02-787 Warszawa tel. 22 593 30 50
- 1 szt. ZDS-6 ul. Leśna 5 95-063 Rogów tel.46 874 80 49
- 2 szt. ZDS-1L ul. Nowoursynowska 161L 02-787 Warszawa tel. 22 593 30 70

Kalkulacja ceny ofertowej dla Zadania nr 7 – Fotele do recepcji i biur (ZDS-1,2,3,4,5, 7)

L.p.	Przedmiot zamówienia	Ilość (szt.)	Cena jednostkowa netto w zł	Wartość netto w zł	VAT %	Wartość VAT w zł	Wartość brutto w zł
1	2	3	4	$5=3 \times 4$	6	$7=5 \times 6$	$8=5+7$
1.	Fotele do recepcji i biur (ZDS-1, 2, 3, 4, 5, 6)	22	560,00	12 320,00	23	2 833,60	15 153,60
2.	RAZEM			12 320,00	X	2 833,60	15 153,60

Oświadczam(y), iż zapoznałem(liśmy) się z treścią i wymaganiami powyższego opisu przedmiotu zamówienia dla Zadania nr 1, pozycja nr 1 – w pełni go akceptuję(emy) oraz oferuję(emy) za cenę wskazaną w formularzu ofertowym uwzględniającą wymagania opisu.

Sokołów Podlaski(miejscowość), dnia 03.10.2023 r.

Podpis elektroniczny lub podpis zaufany albo podpis osobisty w postaci elektronicznej.



Signed by /
Podpisano przez:

Tomasz Stanisław
Byszewski

Date / Data:
2023-10-03 13:35

Załącznik nr 2 do umowy nr 98/SGGW/2023 stanowiącej załącznik nr 4 do niniejszej SWZ – protokół dostawy

NR SPRAWY: SZP.250.25.2023

Dostawa mebli dla Szkoły Głównej Gospodarstwa Wiejskiego w Warszawie

PROTOKÓŁ DOSTAWY DOTYCZY UMOWY NR 98/SGGW/2023

W dniu dzisiejszym dostarczono do Szkoły Głównej Gospodarstwa Wiejskiego w Warszawie niżej wymienione artykuły:

Lp.	Nazwa produktu (nazwa producenta, itp.)	Ilość opakowań	Uwagi
1.			
2.			
3.			
...			
...			

- 1) Powyższy asortyment dostarczony został w stanie nieuszkodzonym i zgodnie ze specyfikacją dostarczoną do umowy nr 98/SGGW/2023
- 2) Dostarczone artykuły są fabrycznie zapakowane przez producenta, nieuszkodzone
- 3) Zamawiający dokonał odbioru wszystkich wymienianych powyżej artykułów.

....., dnia

.....
(Upoważniony pracownik Wykonawcy)

.....
(Upoważniony przedstawiciel SGGW)

Podpis elektroniczny lub podpis zaufany albo podpis osobisty w postaci elektronicznej

Dane identyfikacyjne formularza ofertowego

Numer wersji formularza ofertowego: 1

Data udostępnienia formularza ofertowego: 2023-09-21

I. Dane podstawowe

Nazwa zamówienia/umowy ramowej: Dostawa mebli dla Szkoły Głównej Gospodarstwa Wiejskiego w Warszawie

Identyfikator postępowania: ocds-148610-ed410b65-57a4-11ee-9aa3-96d3b4440790

Numer referencyjny postępowania: SZP.250.25.2023

Rodzaj oferty: Oferta

II. Zamawiający

Nazwa (firma) zamawiającego: SZKOŁA GŁÓWNA GOSPODARSTWA WIEJSKIEGO W WARSZAWIE

Oddział zamawiającego: Sekcja Zamówień Publicznych

Krajowy numer identyfikacyjny: REGON 000001784

II.1 Zamawiający Adres

Ulica: ul. Nowoursynowska 166

Miejscowość: Warszawa

Kod pocztowy: 02-787

Województwo: Mazowieckie

Kraj: Polska

III. Wykonawca

Nazwa (firma) wykonawcy: Przedsiębiorstwo Produkcyjno Usługowo Handlowe "TECHNET"
Tomasz Byszewski

Krajowy numer identyfikacyjny: REGON 710252373

Status Wykonawcy: Mikroprzedsiębiorstwo

III.1 Wykonawca Adres

Ulica: Ząbkowska 17A

Miejscowość: Sokołów Podlaski

Kod pocztowy: 08-300

Województwo: mazowieckie

Kraj: Polska

Telefon: 25 781 28 57

Faks:

Adres poczty elektronicznej: biuro@technet-meble.pl

Adres strony internetowej
wykonawcy:

III.2 Wykonawca dane osoby reprezentującej

Czy wykonawca jest reprezentowany przez pełnomocnika: TAK NIE

Dane osoby reprezentującej (imię i nazwisko, podstawa reprezentacji - pełnomocnictwo, KRS, umowa spółki, inne): Tomasz Byszewski właściciel

III.3 Wykonawca Osoba do kontaktu

Dane osoby do kontaktu (imię i nazwisko, email, telefon): Tomasz Byszewski, biuro@technet-meble.pl, 577 792 871

IV. Oświadczenia

Oświadczenie wykonawcy o spełnieniu obowiązku informacyjnego z art. 13 lub 14 Rozporządzenia Parlamentu Europejskiego i Rady 2016/679. (Klauzula RODO): TAK NIE

Treść oświadczenia*:

Oświadczam, że wypełniłem obowiązki informacyjne przewidziane w art. 13 lub art. 14 RODO wobec osób fizycznych, od których dane osobowe bezpośrednio lub pośrednio pozyskałem w celu ubiegania się o udzielenie zamówienia publicznego w niniejszym postępowaniu.

Wykonawca załącza do oferty oświadczenie o braku podstaw wykluczenia: TAK

Wykonawca załącza do oferty przedmiotowe środki dowodowe: TAK NIE

Przedmiotowe środki dowodowe:

ZADANIE 7 POZ.NR 1 - Krzesło komputerowe do pokoi studenckich (ZDS-1,2,3,4,5, 7) – 400 szt
Wymagane atesty/badania w j. polskim 

Informacje dodatkowe:

1) Zamawiający żąda, by wykonawca złożył wraz z ofertą następujące, przedmiotowe środki dowodowe:
a) Dotyczy ZADANIE 1 POZ. NR 2 - Ergonomiczne krzesło biurowe obrotowe dla BWM –6 szt. Wymagany atest wytrzymałości. b) Dotyczy ZADANIE 7 POZ.NR 1 - Krzesło komputerowe do pokoi studenckich (ZDS-1,2,3,4,5, 7) – 400 szt Wymagane atesty/badania w j. polskim potwierdzające: odporność na ścieranie min. 50 000 cykli Martindale'a c) Dotyczy ZADANIE 7 POZ.NR 2 - Fotele do recepcji i biur (ZDS-1, 2, 3, 4, 5, 6) – 22 szt. Wymagane atesty/badania w j. polskim potwierdzające: odporność na ścieranie min. 20 000 cykli Martindale'a d) Dotyczy ZADANIA 9, POZ. NR 1 - Meble do wyposażenia pokoi dla pracowników Kwestury • Lp. 1: – Fotel tapicerowany tkaniną z włókna 100% poliester, gramatura min. 320g/m² z atestami: higienicznym, trudnopalności EN 1021:1:2 lub równoważne, ścieralności min. 180 000 cykli (PN-EN ISO 12947-2) , odporności na piling 5 (EN ISO 12945-2), odporność barwy na tarcie 4-5 (PN EN 14465:2005), oznaczenie formaldehydu (PN-EN ISO 14184-1), odporność barwy na działanie potu – 5 (PN-EN ISO 105-E04), odporność barwy na rozpuszczalniki organiczne 5 (PN-EN ISO) lub równoważne. – Fotel produkowany w oparciu o zintegrowany system zarządzania określony w normach ISO 9001:2015 ISO 14001:2015 ISO 45001:2018 lub równoważne. (jakość, środowisko, bezpieczeństwo i higiena pracy) potwierdzone dołączonymi certyfikatami, wystawionymi przez

niezależną, akredytowaną jednostkę uprawnioną do wydawania tego rodzaju zaświadczeń. Jako jednostkę akredytowaną uznaje się każdą jednostkę badawczą i certyfikującą posiadającą akredytację krajowego ośrodka certyfikującego – w przypadku Polski jest to Polskie Centrum Akredytacji (PCA), w przypadku certyfikatów wystawionych przez kraj zrzeszony w Unii Europejskiej, jako jednostkę akredytowaną uznaje się każdą jednostkę badawczą i certyfikującą posiadającą akredytację odpowiednika PCA w tym kraju.

- Lp. 2: – Oparcie krzesła posiada membranę o parametrach nie gorszych niż: Skład: 66% Poliester , 34 % Poliamid; Ścieralność: 90 000 cykli Martindale wg PN-EN ISO 12947-2:2017; Trudnopalność wg PN-EN ISO 12947-2:2017-2; Odporność na światło 7 wg EN ISO 105-B02; Gramatura 210 g/m² lub równoważne. – Siedzisko tapicerowane tkaniną o parametrach nie gorszych: Ścieralność: 150 000 cykli Martindale; Trudnopalność według normy BN EN 1021/1-2, Crib 5; Odporność na pilling: 5; Skład: poliester 92% +Acryl 8%; Gramatura: 250 g/m²; Odporność na światło: 6 lub równoważne. – Wyniki badań zgodności z normą PN-EN 1728:2012, 16139:2013_07, PN EN 1022:2007 lub równoważne w zakresie wymiarów, wymagań wytrzymałościowych oraz bezpiecznych rozwiązań konstrukcyjnych. Opinie winny być wystawione przez niezależne certyfikowane laboratorium badawcze. Potwierdzenie dokumentami parametrów tapicerki.
- Lp. 3: – Fotel tapicerowany tkaniną o udokumentowanych parametrach nie gorszych niż: Ścieralność: 70 tys. cykli Martindale; Trudnopalność: EN 1021-1:2006, EN 1021-2:2006, BS 7176:2007, BS 5852:2006 (CRIB 5) lub równoważne; Odporność na światło: 7 (EN ISO105:B02:2014 lub równoważna); Gramatura: 250g/m²; Skład: 100% poliester Trevira CS – Wyniki badań zgodności z normą PN-EN 1728:2012, 16139:2013_07, PN EN 1022:2007 lub równoważne w zakresie wymiarów, wymagań wytrzymałościowych oraz bezpiecznych rozwiązań konstrukcyjnych. Opinie winny być wystawione przez niezależne certyfikowane laboratorium badawcze. Potwierdzenie dokumentami parametrów tapicerki.
- Lp. 4 – Lp. 19; Lp. 21; Lp. 23-Lp. 25; Lp. 27: – Płyta użyta do

produkcji mebla laminowana, impregnowanym laminatem, trójwarstwowa, atestowana - musi posiadać atest na higieniczność zgodny z normą E1-EN-PN14322 lub równoważne. • Lp. 22: – Siedzisko tapicerowane tkaniną o parametrach nie gorszych niż: Skład - 100% Xtreme FR. (ognioodporny poliester); Gramatura - 310 gr / m₂ +/- 5%; Odporność na światło - EN ISO 105 B02: 1996 6 lub równoważne; Odporność na ścieranie - 100 000 cykli Martindale, BS EN 14465 – BS EN ISO 12947-2 lub równoważne; Odporność ogniowa - DIN EN 1021: 1994-01 Part 1, DIN EN 1021: 1994-01 Part 2,; BS 5852 P2 CRIB 5, NF-P-92-503 M1 / DIN 4102 B1 lub równoważne. – Oparcie tapicerowane siatką o parametrach nie gorszych niż: Skład - 100% Poliester; Gramatura - 350 gr / m₂ +/- 5%; Odporność na światło - UNI EN ISO 105 B02 6+; Odporność na ścieranie - 50 000 cykli Martindale, UNI EN ISO 12947; Odporność ogniowa - DIN EN 1021: 1994-01 Part 1, DIN EN 1021: 1994-01 Part 2 lub równoważne.

Deklaracja Wykonawcy:

Atesty na ścieralność tkaniny-ZADANIE 7 POZ.NR 1 -
Krzesło komputerowe do
pokoju studenckich (ZDS-1,2,3,4,5, 7) – 400 szt 

V. Zamówienie zastrzeżone

Nie dotyczy

VI. Tajemnica przedsiębiorstwa

Oferta zawiera tajemnicę przedsiębiorstwa: TAK NIE

Informacje stanowiące tajemnicę przedsiębiorstwa zawarte są w następujących dokumentach (załącznikach do oferty):

Uzasadnienie zastrzeżenia informacji jako tajemnicy przedsiębiorstwa zawarte jest w następującym dokumencie (załączniku do oferty):

VII. Katalog elektroniczny

Wykonawca załącza do oferty katalog elektroniczny: TAK NIE

VIII. Kryteria oceny ofert

Część 2

Kod waluty: PLN

Rodzaj kryterium: Cena

Cena*: 1,#R PLN

Wartość słownie: trzynaście tysięcy sto dziewięćdziesiąt jeden zł 75/100

Rodzaj kryterium: Kryterium jakościowe - inne.

Termin realizacji zamówienia*: 20,00

Część 3

Kod waluty: PLN

Rodzaj kryterium: Cena

Cena*: 867,15 PLN

Wartość słownie: osiemset sześćdziesiąt siedem zł 15/100

Rodzaj kryterium: Kryterium jakościowe - inne.

Termin realizacji zamówienia*: 20,00

Część 4

Kod waluty: PLN

Rodzaj kryterium: Cena

Cena*: 1,#R PLN

Wartość słownie: dwa tysiące dwadzieścia dziewięć zł 50/100

Rodzaj kryterium: Kryterium jakościowe - inne.

Termin realizacji zamówienia*: 20,00

Część 7

Kod waluty: PLN

Rodzaj kryterium: Cena

Cena*: 1,#R PLN

Wartość słownie: sto czterdzieści osiem tysięcy dziewięćset siedemdziesiąt siedem zł 60/100

Rodzaj kryterium: Kryterium jakościowe - inne.

Termin realizacji zamówienia*: 20,00

IX. Obowiązek podatkowy

Wybór ofert będzie prowadził do powstania u zamawiającego obowiązku podatkowego: TAK NIE

Nazwa i wartość towaru lub usługi, której dostawa lub świadczenie będzie prowadzić do powstania obowiązku podatkowego: _____

X. Sposób realizacji zamówienia

Nie dotyczy

XII. Lista załączników

Lista załączników: 1. Oświadczenie o braku podstaw do wykluczenia
2. Formularze kalkulacyjne, opisy
3. Środki dowodowe-atesty na tkanine do zad.7



Signed by /
Podpisano przez:

Tomasz Stanisław
Byszewski

Date / Data:
2023-10-03 14:30

Załącznik nr 4 do umowy nr 98/SGGW/2023**NR SPRAWY: SZP.250.25.2023****Dostawa mebli dla Szkoły Głównej Gospodarstwa Wiejskiego w Warszawie****Odbiorcy – lista jednostek wewnętrznych Zamawiającego.****Wykaz jednostek zamawiających poszczególne przedmioty zamówienia wraz z wykazem osób odpowiedzialnych za realizację zamówienia:****ZADANIE 2 - Fotele biurowe dla Biuro Projektów Strukturalnych i Transferu Technologii****POZ. 1: Fotele biurowe –13 szt.**

Adres wykonania dostawy wraz z pracami wniesienia, montażu, instalacji oraz wyniesienia mebli z meblowanych pomieszczeń: Szkoła Główna Gospodarstwa Wiejskiego w Warszawie,
02-787 Warszawa, ul. Nowoursynowska 166 bud. 2, POKÓJ 1.
Bartosz Budzynowski, bartosz_budzynowski@sggw.edu.pl, Tel.: (22) 59 356-64

DANE DO REALIZACJI ZAMÓWIENIA		
DOSTAWA	Nazwa	Biuro Projektów Strukturalnych i Transferu Technologii
	Budynek	2,8
	Ulica	Nowoursynowska 166
	Kod + miasto	02-787 Warszawa
	Pokój	Bud. 2 pok. 1, bud. 8 pok. 118
	Piętro	Bud. 2 parter, bud. 8 p.1
	Czy jest winda ?	TAK
Godziny dostaw	9-16	
Czy można w innych godzinach wcześniej lub później ?	NIE	
Osoba odpowiedzialna za odbiór towaru	Imię i Nazwisko	Bartosz Budzynowski
	Telefon	22 59 35 664
	Telefon komórkowy	
	Mail	bartosz_budzynowski@sggw.edu.pl
Osoba zastępująca	Imię i Nazwisko	Michał Roguski
	Telefon	
	Telefon komórkowy	605452184
	Mail	michał_roguski@sggw.edu.pl

ZADANIE 3 - Zakup krzesła dla Sekcji Socjalnej

POZ. 1 – Zakup krzesła –1 szt.

Adres wykonania dostawy wraz z pracami wniesienia, montażu, instalacji oraz wyniesienia mebli z meblowanych pomieszczeń: Szkoła Główna Gospodarstwa Wiejskiego w Warszawie,

02-787 Warszawa, ul. Nowoursynowska 166 bud. 10 POKÓJ 21

mgr Dorota Tęcza-Dziemdziela, e mail: drota_tecza_dziemdziela@sggw.edu.pl, Tel.: (22) 59 31345

DANE DO REALIZACJI ZAMÓWIENIA		
DOSTAWA	Nazwa	Sekcja Socjalna
	Budynek	10
	Ulica	Nowoursynowska 166
	Kod + miasto	02-787 Warszawa
	Pokój	21
	Piętro	Parter
	Czy jest winda ?	Nie
Godziny dostaw	8.00-15.30	
Czy można w innych godzinach wcześniej lub później ?	7:30-15:30	
Osoba odpowiedzialna za odbiór towaru	Imię i Nazwisko	Barbara Zakrzewska
	Telefon	(22) 59 313-40
	Telefon komórkowy	
	Mail	barbara_zakrzewska@sggw.edu.pl
Osoba zastępująca	Imię i Nazwisko	Dorota Tęcza-Dziemdziela
	Telefon	(22)59 313-45
	Telefon komórkowy	
	Mail	dorota_tecza_dziemdziela@sggw.edu.pl

ZADANIE 4 - Meble biurowe – fotele i biurka dla Chóru SGGW

POZ. 1 – Fotele dla Chóru SGGW –2 szt.

Adres wykonania dostawy wraz z pracami wniesienia, montażu, instalacji oraz wyniesienia mebli z meblowanych pomieszczeń: Szkoła Główna Gospodarstwa Wiejskiego w Warszawie,

02-787 Warszawa, ul. Nowoursynowska 166 bud 8, POKÓJ 103

dr Paweł Choina, e mail: pawel_choina@sggw.edu.pl, Tel.: 606 683 488

POZ. 2 – Biurko dla Chóru SGGW –1 szt..

Adres wykonania dostawy wraz z pracami wniesienia, montażu, instalacji oraz wyniesienia mebli z meblowanych pomieszczeń: Szkoła Główna Gospodarstwa Wiejskiego w Warszawie,

02-787 Warszawa, ul. Nowoursynowska 166 bud 8, POKÓJ 103

dr Paweł Choina, e mail: pawel_choina@sggw.edu.pl, Tel.: 606 683 488

DANE DO REALIZACJI ZAMÓWIENIA		
DOSTAWA	Nazwa	Chór SGGW
	Budynek	Nr 8
	Ulica	Nowoursynowska 166
	Kod + miasto	02-787 Warszawa
	Pokój	103
	Piętro	I
	Czy jest winda ?	Dźwig dla niepełnosprawnych
Godziny dostaw	Po uzgodnieniu telefonicznym	
Czy można w innych godzinach wcześniej lub później ?	tak	
Osoba odpowiedzialna za odbiór towaru	Imię i Nazwisko	Paweł Choina
	Telefon	
	Telefon komórkowy	+48 606 683 488
	Mail	pawel_choina@sggw.edu.pl
Osoba zastępująca	Imię i Nazwisko	Katarzyna Mykietyn
	Telefon	
	Telefon komórkowy	+48 504 986 209
	Mail	katarzyna_mykietyn@sggw.edu.pl

ZADANIE 7 - Krzesło komputerowe do pokoi studenckich (ZDS-1, 2, 3, 4, 5) dla Administracja Domów i Stołówek Studenckich

POZ. 1 – Krzesło komputerowe do pokoi studenckich (ZDS-1,2,3,4,5, 7) – 400 szt.

- 30 szt. ZDS-1O ul. Madalińskiego 39/43 02-544 Warszawa tel.022 849 12 10
- 100 szt. ZDS-2 ul. Nowoursynowska 161E 02-787 Warszawa tel. 22 593 30 20
- 50 szt. ZDS-3 ul. Nowoursynowska 161A 02-787 Warszawa tel. 22 593 30 30
- 80 szt. ZDS-4 ul. Nowoursynowska 161A 02-787 Warszawa tel. 22 593 30 40
- 50 szt. ZDS-5 ul. Nowoursynowska 161G 02-787 Warszawa tel. 22 593 30 50
- 90 szt. ZDS-1L ul. Nowoursynowska 161L 02-787 Warszawa tel. 22 593 30 70

inż. Małgorzata Chyziak, e mail: malgorzata_chyziak@sggw.edu.pl., Tel.: (22) 59 330 05

POZ. 2 – Fotele do recepcji i biur (ZDS-1, 2, 3, 4, 5, 6) – 22 szt.

- 3 szt. ZDS-1O ul. Madalińskiego 39/43 02-544 Warszawa tel.022 849 12 10
- 5 szt. ZDS-2 ul. Nowoursynowska 161E 02-787 Warszawa tel. 22 593 30 20
- 2 szt. ZDS-3 ul. Nowoursynowska 161A 02-787 Warszawa tel. 22 593 30 30
- 5 szt. ZDS-4 ul. Nowoursynowska 161A 02-787 Warszawa tel. 22 593 30 40
- 4 szt. ZDS-5 ul. Nowoursynowska 161G 02-787 Warszawa tel. 22 593 30 50
- 1 szt. ZDS-6 ul. Leśna 5 95-063 Rogów tel.46 874 80 49
- 2 szt. ZDS-1L ul. Nowoursynowska 161L 02-787 Warszawa tel. 22 593 30 70

ZDS-1 LIMBA

DANE DO REALIZACJI ZAMÓWIENIA		
90szt. krzesła komputerowe studenckie + 2 szt. fotel do biura		
DOSTAWA	Nazwa	ZDS-1 LIMBA
	Budynek	LIMBA
	Ulica	Ul. Nowoursynowska 161 L
	Kod + miasto	02-787 Warszawa
	Pokój	
	Piętro	Magazyn -1
	Czy jest winda ?	TAK
Godziny dostaw	8-16	
Czy można w innych godzinach wcześniej lub później ?	NIE	
Osoba odpowiedzialna za odbiór towaru	Imię i Nazwisko	Barbara Lesiak
	Telefon	22 59 330 70
	Telefon komórkowy	-
	Mail	Zds1@sggw.edu.pl
Osoba zastępująca	Imię i Nazwisko	Anna Buczyńska
	Telefon	22 59 330 74
	Telefon komórkowy	-
	Mail	Zds1@sggw.edu.pl

ZDS-1 OAZA

DANE DO REALIZACJI ZAMÓWIENIA		
30 szt. krzesła komputerowe studenckie + 3 szt. fotele do biur i recepcji		
DOSTAWA	Nazwa	ZDS-1 OAZA
	Budynek	
	Ulica	Ul. Madalińskiego 39/43
	Kod + miasto	02-544 Warszawa
	Pokój	
	Piętro	Magazyn -1
	Czy jest winda ?	NIE
Godziny dostaw	8-16	
Czy można w innych godzinach	NIE	

wcześniej lub później ?		
Osoba odpowiedzialna za odbiór towaru	Imię i Nazwisko	Barbara Lesiak
	Telefon	22 59 330 70
	Telefon komórkowy	-
	Mail	Zds1@sggw.edu.pl
Osoba zastępująca	Imię i Nazwisko	Anna Buczyńska
	Telefon	22 59 33 074
	Telefon komórkowy	-
	Mail	Zds1@sggw.edu.pl

ZDS-2

DANE DO REALIZACJI ZAMÓWIENIA		
100 szt. krzesła komputerowe studenckie + 5 szt. fotele do biur i recepcji		
DOSTAWA	Nazwa	ZDS-2 EDEN
	Budynek	EDEN
	Ulica	Ul. Nowoursynowska 161E
	Kod + miasto	02-544 Warszawa
	Pokój	
	Piętro	Magazyn -1
	Czy jest winda ?	NIE
Godziny dostaw	8-16	
Czy można w innych godzinach wcześniej lub później ?	NIE	
Osoba odpowiedzialna za odbiór towaru	Imię i Nazwisko	Monika Wiśniewska
	Telefon	22 59 330 20
	Telefon komórkowy	-
	Mail	Zds2@sggw.edu.pl
Osoba zastępująca	Imię i Nazwisko	Marzanna Dutkowska
	Telefon	22 59 330 23
	Telefon komórkowy	-
	Mail	Zds2@sggw.edu.pl

ZDS-3 ADARA

DANE DO REALIZACJI ZAMÓWIENIA		
50 szt. krzesła komputerowe studenckie + 2 szt. fotele do biur i recepcji		
	Nazwa	ZDS-3 ADARA
	Budynek	ADARA

DOSTAWA	Ulica	Ul. Nowoursynowska 161A
	Kod + miasto	02-787 Warszawa
	Pokój	
	Piętro	Magazyn -1
	Czy jest winda ?	NIE
Godziny dostaw	8-16	
Czy można w innych godzinach wcześniej lub później ?	NIE	
Osoba odpowiedzialna za odbiór towaru	Imię i Nazwisko	Magdalena Ostas-Brykała
	Telefon	22 59 330 30
	Telefon komórkowy	-
	Mail	Zds3@sggw.edu.pl
Osoba zastępująca	Imię i Nazwisko	Joanna Mroczkowska
	Telefon	22 59 330 33
	Telefon komórkowy	-
	Mail	Zds3@sggw.edu.pl

ZDS-4 DENDRYT

DANE DO REALIZACJI ZAMÓWIENIA		
80 szt. krzesła komputerowe studenckie + 5 szt. fotele do biur i recepcji		
DOSTAWA	Nazwa	ZDS-4 DENDRYT
	Budynek	DENDRYT
	Ulica	Ul. Nowoursynowska 161D
	Kod + miasto	02-787 Warszawa
	Pokój	
	Piętro	Magazyn -1
	Czy jest winda ?	NIE
Godziny dostaw	8-16	
Czy można w innych godzinach wcześniej lub później ?	NIE	
Osoba odpowiedzialna za odbiór towaru	Imię i Nazwisko	Ewa Cieplak
	Telefon	22 59 330 40
	Telefon komórkowy	-
	Mail	Zds4@sggw.edu.pl
	Imię i Nazwisko	Dorota Grzegorzówka
	Telefon	22 59 330 43

Osoba zastępująca	Telefon komórkowy	-
	Mail	Zds4@sggw.edu.pl

ZDS-5 GRAND

DANE DO REALIZACJI ZAMÓWIENIA		
50 szt. krzesła komputerowe studenckie + 4 szt. fotele do biur i recepcji		
DOSTAWA	Nazwa	ZDS-5 GRAND
	Budynek	GRAND
	Ulica	Ul. Nowoursynowska 161G
	Kod + miasto	02-787 Warszawa
	Pokój	
	Piętro	Magazyn -1
	Czy jest winda ?	NIE
Godziny dostaw	8-16	
Czy można w innych godzinach wcześniej lub później ?	NIE	
Osoba odpowiedzialna za odbiór towaru	Imię i Nazwisko	Grażyna Korec
	Telefon	22 59 330 50
	Telefon komórkowy	-
	Mail	Zds5@sggw.edu.pl
Osoba zastępująca	Imię i Nazwisko	Urszula Basińska
	Telefon	22 59 330 53
	Telefon komórkowy	-
	Mail	Zds5@sggw.edu.pl

ZDS-6 JODEŁKA

DANE DO REALIZACJI ZAMÓWIENIA		
1 szt. fotel do biura		
DOSTAWA	Nazwa	ZDS-6 JODEŁKA
	Budynek	JODEŁKA
	Ulica	Ul. Leśna 5
	Kod + miasto	95-063 ROGÓW
	Pokój	
	Piętro	Magazyn -1
	Czy jest winda ?	NIE
Godziny dostaw	8-15	
Czy można w innych godzinach	NIE	

wcześniej lub później ?		
Osoba odpowiedzialna za odbiór towaru	Imię i Nazwisko	Bożena Wasilewska
	Telefon	46 874 80 20
	Telefon komórkowy	-
	Mail	Zds6@sggw.edu.pl
Osoba zastępująca	Imię i Nazwisko	Ewa Pramka
	Telefon	46 874 80 49
	Telefon komórkowy	-
	Mail	Zds6@sggw.edu.pl

**Nadawca:**

06-2490-0005-0000-4500-2584-1458

NUMER RACHUNKU NADAWCY

PRZEDSIĘBIORSTWO Produkcyjno Usługowo Handlowe TECHNET Tomasz Byszewsk

NAZWA NADAWCY

Ząbkowska 17A, 08-300 Sokołów Podlaski

ADRES NADAWCY

Odbiorca:

77-1240-6003-1111-0000-4942-8931

NUMER RACHUNKU ODBIORCY

SGGW WARSZAWA

NAZWA ODBIORCY

02-787 W-wa ul.Nowoursynowska 166

ADRES ODBIORCY

Szczegóły przelewu:

Kwota:

8 253,30 PLN

Tytuł płatności:

Zabezp. należytego wyk. umowy nr. s
prawy .SZP.250.25.2023 dostawa me
bli do SGGW W-wa

Rodzaj przelewu:

Przelew krajowy

Data płatności:

05-12-2023

Data księgowania:

05-12-2023

Numer referencyjny:

1#ADMzONOQAD8Ib2WNoGma

Niniejszy dokument został wygenerowany elektronicznie i nie wymaga podpisu ani stempla. Dokument sporządzony na podstawie art. 7 Ustawy Prawo Bankowe (Dz. U. Nr 140 z 1997 roku, poz. 939 z późniejszymi zmianami).