

Nr Sprawy: SZP.250.13.2021

UMOWA NR 88/SGGW/2021  
zawarta w Warszawie w dniu 27.10. 2021 pomiędzy:

Szkołą Główną Gospodarstwa Wiejskiego w Warszawie przy ul. Nowoursynowskiej 166, 02-787 Warszawa, zwaną w dalszej treści umowy „Zamawiającym”, reprezentowaną przez:

- dr inż. Władysława W. Skarżyńskiego – Kanclerza SGGW,  
- przy kontrasygnacie finansowej – Kwestor SGGW – mgr Anna Kamińska,

a

firmą KOMA R. Kozakiewicz Sp.j. z siedzibą w Radomiu przy ul. Chorzowska 3 lokal 3, 26-600 RADOM, NIP 7962775363, REGON 140940312, wpisaną do rejestru przedsiębiorców pod numerem KRS 0000278284, zwaną w dalszej treści umowy „Wykonawcą”, reprezentowaną przez:

Pana Rafała Kozakiewicza – Wspólnika,  
zwanymi dalej łącznie „Stronami

## §1 PODSTAWA PRAWNA

Na podstawie przeprowadzonego postępowania o udzielenie zamówienia publicznego, zgodnie z ustawą z dnia 11 września 2019r. Prawo zamówień publicznych ( Dz.U. z 2019 r. poz.2019 ze zm.), w trybie **podstawowym bez negocjacji**, Zamawiający zleca, a Wykonawca przyjmuje do realizacji przedmiot zamówienia określony w § 3.

## §2 OŚWIADCZENIA

1. Wykonawca oświadcza, że jest uprawniony do prowadzenia działalności gospodarczej w zakresie objętym przedmiotem niniejszej Umowy.
2. Wykonawca oświadcza, że posiada odpowiednie możliwości osobowe i techniczne, konieczne dla realizacji zamówienia będącego przedmiotem niniejszej Umowy oraz znajduje się w sytuacji finansowej i ekonomicznej zapewniającej wykonanie niniejszej Umowy.
3. Zamawiający oświadcza, że posiada Numer Identyfikacji Podatkowej NIP **5250007425** oraz REGON **000001784**.
4. Wykonawca oświadcza, że posiada Numer Identyfikacji Podatkowej NIP **7962775363** oraz REGON 140940312, i jest /nie jest<sup>1</sup> czynnym podatnikiem VAT.

## §3 PRZEDMIOT UMOWY

1. Przedmiot zamówienia stanowi **Dostawa mebli dla Szkoły Głównej Gospodarstwa Wiejskiego w Warszawie** w trakcie trwania niniejszej Umowy **odpowiednio dla Zadania: 3, 6** o cechach określonych w załączniku nr 1 do Umowy – Opisem przedmiotu zamówienia wraz z kalkulacją ceny ofertowej odpowiednio:
  - dla Zadania 3: Meble dla Ludowego Zespołu artystycznego PROMNI,
  - dla Zadania 6: Meble dla Działu Administrowania Zasobami Użytkownika: biurka, szafy, kontenerki, podstawki, zwanym w dalszej treści Umowy **meblami**.

2. Miejscem dostawy i wydania, jak również miejscem odbioru faktur jest Szkoła Główna Gospodarstwa Wiejskiego w Warszawie, ul. Nowoursynowska 166, 02-787 Warszawa.
3. Zamawiający zastrzega sobie prawo do ograniczenia przedmiotu umowy w zakresie rzeczowym i ilościowym do max 75 % podstawowej wartości przedmiotu zamówienia.

#### §4 TERMIN REALIZACJI UMOWY

1. Sprzedaż i dostawa przedmiotu zamówienia, o którym mowa w § 3 ust. 1 nastąpi w terminie odpowiednio:
  - dla **Zadania 3: 20 dni** od daty podpisania umowy;
  - dla **Zadania 6: 20 dni** od daty podpisania umowy;
2. Za dzień realizacji przedmiotu zamówienia uznany będzie dzień, w którym Wykonawca zakończy realizację dostaw wszystkich zamówionych przez Zamawiającego mebli.
3. W celu potwierdzenia należytej realizacji przedmiotu zamówienia Strony zobowiązują się do podpisania protokołu dostawy według wzoru stanowiącego załącznik nr 2 do Umowy.

#### §5 WYNAGRODZENIE WYKONAWCY

1. Za realizację przedmiotu zamówienia Zamawiający zobowiązuje się zapłacić Wykonawcy wynagrodzenie określone w formularzu ofertowym stanowiącym załącznik nr 3 do niniejszej umowy zawartym w ofercie z dnia 23.07.2021r. w wysokości:
  - **Zadanie 3: 25 800,00 PLN netto** (słownie: dwadzieścia pięć tysięcy osiemset złotych 00/100) plus należny podatek VAT 5 934,00 PLN, co łącznie czyni cenę **31 734,00 PLN brutto** (słownie: trzydzieści jeden tysięcy siedemset trzydzieści cztery złotych 00/100);
  - **Zadanie 6: 5 900,00 PLN netto** (słownie: pięć tysięcy dziewięćset złotych 00/100) plus należny podatek VAT 1 357,00 PLN, co łącznie czyni cenę **7 257,00 PLN brutto** (słownie: siedem tysięcy dwieście pięćdziesiąt siedem złotych 00/100);
2. Warunkiem niezbędnym do wystawienia faktury przez Wykonawcę jest protokolarny odbiór końcowy jakościowy i ilościowy, podpisany przez obie strony, wg wzoru zawartego w umowie.
3. Wynagrodzenie określone w ust. 1 będzie liczone według cen jednostkowych podanych w załączniku nr 3 do niniejszej Umowy (opis przedmiotu zamówienia i kalkulacja ceny ofertowej).
4. Wykonawcy przysługuje wynagrodzenie wyłącznie za faktycznie dostarczone meble z zastrzeżeniem nieprzekraczalności kwoty, o której mowa w ust. 1.
5. Poza wynagrodzeniem, o którym mowa w ust 1 powyżej, Wykonawcy nie przysługuje żadne inne lub dodatkowe wynagrodzenie z tytułu realizacji przedmiotu umowy.

#### §6 WARUNKI DOSTAWY

1. Przedmiot zamówienia zostanie dostarczony zgodnie z postanowieniami niniejszej Umowy.
2. Zamawiający nie dopuszcza żadnych wad cięcia płyt wiórowych laminowanych (wyszczerbienia, ukruszenia, nierówne cięcie itp.) pod rygorem nieodebrania mebli z winy Wykonawcy.
3. Wykonawca zobowiązuje się dostarczyć Zamawiającemu wyłącznie wyroby fabrycznie nowe, wolne od wad, oryginalnie zapakowane.
4. Wykonawca zobowiązuje się do wykonania pomiarów w celu dokonania ewentualnych drobnych korekt.
5. Wykonawca zobowiązuje się uzgodnić z osobą wymienioną w zał. nr 4 do umowy „Odbiorcy – lista jednostek wewnętrznych Zamawiającego”, nie później niż **5 dni od**

- podpisania umowy** – koloru zaoferowanych mebli na podstawie zaprezentowanego przez siebie wzornika.
6. Wykonawca zobowiązany jest do pisemnego zgłoszenia gotowości wykonania prac - **3 dni przed przystąpieniem** do prac, osobie wskazanej w zał. nr 4 do umowy „Odbiorcy – lista wewnętrznych jednostek Zamawiającego”.
  7. Wykonawca zobowiązuje się do wykonania prac związanych z wyniesieniem mebli z meblowanych pomieszczeń oraz dostawy, wniesienia, montażu nowych mebli w ciągu:
    - dla Zadania 3: **3 dni roboczych**,
    - dla Zadania 6: **1 dnia roboczego**.
  8. Do dostarczonych mebli dołączona będzie dokumentacja w języku polskim umożliwiająca wykorzystanie wszystkich możliwości technicznych sprzętu.
  9. Wykonawca zobowiązuje się uzgodnić z osobą wymienioną w zał. nr 4 do niniejszej Umowy „Odbiorcy - lista jednostek” termin każdej dostawy z wyprzedzeniem co najmniej 3 dniowym.
  10. Zamawiający, bez jakichkolwiek roszczeń finansowych ze strony Wykonawcy z tym związanych, może odmówić przyjęcia dostawy w całości lub części, jeżeli:
    - a) termin dostawy nie był z nim uprzednio uzgodniony;
    - b) przedmiot zamówienia nie będzie oryginalnie zapakowany i oznaczony zgodnie z obowiązującymi przepisami;
    - c) pracownicy Wykonawcy odmówią rozładunku i złożenia dostarczanych w miejscu znajdującym się w siedzibie Zamawiającego i wskazanym przez osobę wymienioną w załączniku nr 4 do niniejszej umowy „Odbiorcy – lista jednostek wewnętrznych Zamawiającego.”
  11. Dokonanie dostawy zostanie potwierdzone protokołem odbioru ilościowego podpisanym przez obydwie Strony, wystawionego przez Wykonawcę potwierdzonego przez Zamawiającego.
  12. Wszelkie dokumenty dotyczące dostaw (protokoły) przygotowuje Wykonawca.

## §7 GWARANCJA

1. Wykonawca udzieli **24 – miesięcznej gwarancji** na przedmiot umowy, o którym mowa w § 3 niniejszej umowy.
2. Bieg terminu gwarancji przedmiotu zamówienia rozpoczyna się w dniu dokonania przez Zamawiającego odbioru.
3. Serwis gwarancyjny świadczony będzie w miejscach używania dostarczonych mebli w siedzibie Zamawiającego.
4. Wykonawca zobowiązuje się do usunięcia wady, awarii, bądź usterki sprzętu, lub dostarczenia wyrobu zastępczego, w terminie 48 godzin od chwili zawiadomienia telefonicznego i faksem lub pocztą elektroniczną o uszkodzeniach lub niesprawności danego przedmiotu umowy.
5. W przypadku niemożności usunięcia wad w powyższym terminie Wykonawca zobowiązany jest na czas naprawy użyć równorzędny wyrób zastępczy o nie gorszych parametrach, a jeśli tego nie wykona, Zamawiający dokona najmu takiego wyrobu na koszt Wykonawcy.
6. Wykonawca zobowiązuje się do wymiany sprzętu na nowy, wolny od wad, jeżeli w terminie 14 dni od daty zgłoszenia wady, awarii lub usterki nie może zrealizować naprawy gwarancyjnej lub jeżeli trzykrotnie nastąpiła wada, awaria lub usterka tego samego podzespołu. Wymiana sprzętu nastąpi w ciągu 7 dni od dnia upływu terminu naprawy gwarancyjnej lub w ciągu 14 dni od dnia zgłoszenia wady, awarii lub usterki –

powtarzającej się dla danego podzespołu po raz trzeci. Sprzęt dostarczony na wymianę musi być fabrycznie nowy, a jego parametry techniczne muszą być nie gorsze od parametrów sprzętu podlegającego wymianie.

7. Wszelkie koszty związane z naprawami gwarancyjnymi oraz przeglądami koniecznymi do zachowania jej ciągłości ponosi Wykonawca.
8. W przypadku rozbieżności pomiędzy warunkami gwarancji zawartymi w kartach gwarancyjnych, a zapisami umowy Strony wiążą postanowienia niniejszej Umowy.

#### **§8 WARUNKI PŁATNOŚCI**

1. Płatność wynagrodzenia należnego Wykonawcy za zrealizowaną dostawę nastąpi przelewem na konto podane w ust. 2 poniżej, w terminie 30 dni od daty otrzymania przez Zamawiającego faktury do której dołączone będą kopie protokołu odbioru.
2. Płatności, o których mowa w niniejszym paragrafie dokonywane będą w formie przelewu bankowego na rachunek Wykonawcy:  
Bank - **PKO BP**  
Odbiorca - **KOMA R. Kozakiewicz Sp.j.**  
Nr konta - **68 1020 4317 0000 5102 0150 1535**
3. Za dzień zapłaty uważa się dzień obciążenia rachunku bankowego Zamawiającego.
4. Koszty obsługi bankowej powstałe poza bankiem Zamawiającego pokrywa Wykonawca.

#### **§9 KARY UMOWNE**

1. Zamawiający może żądać od Wykonawcy zapłaty następujących kar umownych:
  - a) za zwłokę w dostawie przedmiotu zamówienia – kary w wysokości 0,2% wartości brutto kwoty określonej w § 5 ust. 1 umowy za każdy dzień zwłoki w dostawie;
  - b) za niedotrzymanie przez Wykonawcę terminów: napraw, dostarczenia wyrobu zastępczego, wymiany wyrobu na nowy, wolny od wad – kary w wysokości 0,2% wartości brutto kwoty określonej w § 5 ust. 1 umowy za każdy dzień zwłoki w należyтым wykonywaniu Umowy;
  - c) za odstąpienie od umowy przez którąkolwiek ze Stron z przyczyn leżących po stronie Wykonawcy – 10% wynagrodzenia Wykonawcy brutto określonego w sposób wskazany w § 5 ust. 1.
2. W razie niezrealizowania dostawy w terminie, o którym mowa w § 4 niniejszej umowy, Zamawiający może wezwać pisemnie Wykonawcę do spełnienia świadczenia w terminie nie krótszym niż 5 dni od dnia wezwania. Po bezskutecznym upływie tego terminu Zamawiający ma prawo odstąpić od umowy w terminie 30 dni. W przypadku skorzystania przez Zamawiającego z prawa do wezwania mają zastosowanie postanowienia ust 1 lit a). Po bezskutecznym upływie wyznaczonego terminu mają zastosowanie postanowienia ust.1 lit c).
3. Wykonawca zobowiązuje się do zapłaty kary umownej w terminie 7 dni od daty otrzymania wezwania do zapłaty / noty obciążeniowej wystawionej przez Zamawiającego, z zastrzeżeniem ust. 5 poniżej.
4. Łączna maksymalna wysokość kar umownych, których Zamawiający może dochodzić od Wykonawcy wynosi 20% wartości brutto kwoty określonej w § 5 ust. 1 umowy.
5. Zamawiający może dokonać potrącenia naliczonych i należnych mu kar z płatności faktur wystawionych przez Wykonawcę.
6. Strony zastrzegają sobie prawo dochodzenia na zasadach ogólnych odszkodowań przewyższających wysokość kar umownych.

## §10 POUFNOŚĆ

1. Strony niniejszej Umowy zobowiązują się w czasie jej trwania oraz po jej rozwiązaniu lub wygaśnięciu do zachowania poufności co do informacji, o których dowiedziały się w związku z wykonywaniem niniejszej Umowy oraz informacji technicznych, technologicznych, ekonomicznych, finansowych, handlowych prawnych i organizacyjnych dotyczących drugiej Strony, niezależnie od formy przekazania tych informacji i ich źródła, o ile bezwzględnie obowiązujące przepisy nie stanowią inaczej. Informacje te stanowią informacje poufne.
2. Klauzulą poufności nie są objęte informacje uzyskane w trakcie toczącego się postępowania o udzielenie zamówienia publicznego oraz informacje mogące stanowić podstawę do wystawienia referencji dla Wykonawcy.
3. Informacje poufne mogą być ujawnione na żądanie sądu, prokuratury, policji, organów administracji państwowej w związku z ich uprawnieniami ustawowymi.

## §11 ZAWIADOMIENIA

1. Jakiegokolwiek zawiadomienia lub notyfikacje dokonywane na podstawie niniejszej Umowy mogą być doręczone osobiście, za pomocą kuriera, listu poleconego za potwierdzeniem odbioru na adres siedziby każdej ze Stron podane w preambule Umowy .
2. Strony poniżej wskazują swoich reprezentantów do wykonywania niniejszej Umowy , w tym podpisywania protokołów oraz dokonywania na roboczo uzgodnień w trakcie jej trwania nie ingerujących w treść zawartej Umowy :

a) Zamawiający:

- dla Zadania nr 3:

mgr Radosław Puszyło, [promni@sggw.edu.pl](mailto:promni@sggw.edu.pl) , tel.: (22) 59 31420; 697-901-758

- dla Zadania nr 6:

mgr Aneta Więcek, [skrzynka\\_dazu@sggw.edu.pl](mailto:skrzynka_dazu@sggw.edu.pl) , tel.: (22) 59 31334

b) Wykonawca:

Robert Kozakiewicz, [biuro@meblekoma.pl](mailto:biuro@meblekoma.pl) , tel.: 665 336 332

## §12 ODPOWIEDZIALNOŚĆ

1. Wykonawca będzie odpowiedzialny za całość szkód poniesionych przez Zamawiającego z powodu niewykonania lub nienależytego wykonania Umowy przez Wykonawcę.
2. Za szkody powstałe na majątku Zamawiającego w czasie dostaw, dokonane przez Wykonawcę, lub jego pracowników odpowiada Wykonawca. Wartość szkód zostanie oszacowana przez Zamawiającego i potrącona z rachunku wystawionego przez Wykonawcę.
3. Żadna ze Stron nie będzie odpowiadała za niewykonanie swoich zobowiązań wynikających z niniejszej Umowy, jeżeli spowodowane zostały „Siłą wyższą”. „Siła wyższa“ oznacza wydarzenie nieprzewidywalne i poza kontrolą Strony, występujące po podpisaniu Umowy, a uniemożliwiające wypełnienie obowiązków Strony. Wydarzenia takie mogą obejmować w szczególności: wojny, pożary, powodzie, embarga przewozowe, strajki oraz oficjalne decyzje organów władzy państwowej. W sytuacji „Siły wyższej” strony poinformują się natychmiast o jej zaistnieniu i w dobrej wierze rozpatrzą możliwości realizacji bądź rozwiązania Umowy.

## §13 SPORY

1. Wszelkie spory między Stronami mogące wynikać w trakcie realizacji niniejszej Umowy powinny być rozwiązywane bez zbędnej zwłoki drogą negocjacji między Stronami.
2. W przypadku niepowodzenia tych negocjacji, zaistniałe spory będzie rozstrzygał sąd właściwy dla siedziby Zamawiającego.

## § 14 ODSTĄPIENIE OD UMOWY

1. Zamawiający może odstąpić od umowy:
  - 1) w terminie 30 dni od dnia powzięcia wiadomości o zaistnieniu istotnej zmiany okoliczności powodującej, że wykonanie umowy nie leży w interesie publicznym, czego nie można było przewidzieć w chwili zawarcia umowy, lub dalsze wykonywanie umowy może zagrozić podstawowemu interesowi bezpieczeństwa państwa lub bezpieczeństwu publicznemu;
  - 2) jeżeli zachodzi co najmniej jedna z następujących okoliczności:
    - a) dokonano zmiany umowy z naruszeniem art. 454 i art. 455 ustawy,
    - b) wykonawca w chwili zawarcia umowy podlegał wykluczeniu na podstawie art. 108 ustawy,
    - c) Trybunał Sprawiedliwości Unii Europejskiej stwierdził, w ramach procedury przewidzianej w art. 258 Traktatu o funkcjonowaniu Unii Europejskiej, że Rzeczpospolita Polska uchybiła zobowiązaniom, które ciążyą na niej na mocy Traktatów, dyrektywy 2014/24/UE, dyrektywy 2014/25/UE i dyrektywy 2009/81/WE, z uwagi na to, że zamawiający udzielił zamówienia z naruszeniem prawa Unii Europejskiej.
2. W przypadku, o którym mowa w ust. 1 pkt 2 lit. a, zamawiający odstępuje od umowy w części, której zmiana dotyczy.
3. W przypadkach, o których mowa w ust. 1, wykonawca może żądać wyłącznie wynagrodzenia należnego z tytułu wykonania części umowy.
4. Ponadto, oprócz przypadków wymienionych w Kodeksie Cywilnym, Zamawiającemu przysługuje prawo odstąpienia od umowy w następujących przypadkach:
  - 1) Wykonawca zaniechał realizacji umowy, a w szczególności nie rozpoczął realizacji przedmiotu umowy przez okres dłuższy niż 7 dni,
  - 2) Wykonawca nie wykona któregokolwiek z obowiązków określonych w umowie, po zażądaniu przez Zamawiającego spełnienia takiego zobowiązania i wyznaczeniu mu dodatkowego terminu, w szczególności nie dokona dostawy zgodnie ze swoją ofertą, bądź też nie wykonuje Umowy w terminach w niej określonych,
  - 3) Wykonawca opóźnia się ze spełnieniem świadczenia tak dalece, iż niemożliwe jest wykonanie zamówienia w terminie.
5. Oświadczenie odstąpienia od Umowy może być złożone w terminie 60 dni od dnia powzięcia informacji o zdarzeniach uzasadniających prawo do odstąpienia i powinno zawierać uzasadnienie, z zastrzeżeniem ust. 1 pkt 1, który przewiduje 30-dniowy termin na odstąpienie od Umowy.
6. Odstąpienie od Umowy powinno nastąpić w formie pisemnej pod rygorem nieważności takiego oświadczenia.



## §15 RODO – Klauzula Informacyjna

Zgodnie z art. 13 ust. 1 i 2 oraz art. 14 rozporządzenia Parlamentu Europejskiego i Rady (UE) 2016/679 z dnia 27 kwietnia 2016 r. w sprawie ochrony osób fizycznych w związku z przetwarzaniem danych osobowych i w sprawie swobodnego przepływu takich danych oraz uchylenia dyrektywy 95/46/WE (ogólne rozporządzenie o ochronie danych) (Dz. Urz. UE L 119 z 04.05.2016, str. 1), dalej „RODO”, informuję, że:

- 1) administratorem Pani/Pana danych osobowych jest Szkoła Główna Gospodarstwa Wiejskiego w Warszawie, ul. Nowoursynowska 166, 02-787 Warszawa;
- 2) Administrator wyznaczył Inspektora Ochrony Danych, z którym można skontaktować się pod adresem email: [iod@sggw.edu.pl](mailto:iod@sggw.edu.pl) ;
- 3) Dane osobowe wykonawcy będą przetwarzane na podstawie art. 6 ust. 1 lit. c RODO oraz na podstawie przepisów ustawy z dnia 11 września 2019 r. Prawo zamówień publicznych (Dz. U. z 2019 r. poz. 2019 ze zm.), „ustawa Pzp”; w celu związanym z postępowaniem o udzielenie zamówienia publicznego, o którym mowa w preambule, zawarciem niniejszej umowy oraz jej realizacją oraz na podstawie art. 6 ust. 1 lit. f RODO. W przypadku przetwarzania danych osobowych na podstawie art. 6 ust. 1 lit. f) RODO za prawnie uzasadniony interes Administratora uznaje się:
  - a) ustalenie lub dochodzenie przez Administratora roszczeń cywilnoprawnych wynikających z realizacji niniejszej Umowy, a także obrona przed takimi roszczeniami;
  - b) weryfikacja danych osobowych w publicznych rejestrach.
- 4) Odbiorcami Pani/Pana danych osobowych będą osoby lub podmioty upoważnione zgodnie z przepisami prawa powszechnie obowiązującego, którym udostępniona zostanie dokumentacja postępowania, w tym w szczególności w oparciu o art. 18 oraz art. 74 ustawy Pzp. Odbiorcami państwa danych będą: podmioty i organy, którym Administrator jest zobowiązany lub upoważniony udostępnić dane osobowe na podstawie powszechnie obowiązujących przepisów prawa, oraz podmioty, które na podstawie stosownych umów przetwarzają dane osobowe powierzone do przetwarzania przez Administratora w związku z realizacją usług gwarantujących należyte wykonanie niniejszej Umowy;
- 5) Pani/Pana dane osobowe będą przechowywane, zgodnie z art. 78 ustawy Pzp, przez okres 4 lat od dnia zakończenia postępowania o udzielenie zamówienia, a jeżeli czas trwania umowy przekracza 4 lata, okres przechowywania obejmuje cały czas trwania umowy. W przypadku zawarcia i realizacji umowy obejmuje również okres niezbędny do zabezpieczenia ewentualnych roszczeń wynikających z umowy, chyba, że przepisy szczegółowe stanowią inaczej;
- 6) Obowiązek podania przez Panią/Pana danych osobowych bezpośrednio Pani/Pana dotyczących jest wymogiem ustawowym określonym w przepisach ustawy Pzp w związku z art. 6 ust. 1 lit. c RODO związanym z udziałem w postępowaniu o udzielenie zamówienia publicznego; konsekwencje niepodania określonych danych wynikają z ustawy Pzp;
- 7) W odniesieniu do Pani/Pana danych osobowych decyzje nie będą podejmowane w sposób zautomatyzowany, stosowanie do art. 22 RODO;
- 8) posiada Pani/Pan:
  - na podstawie art. 15 RODO prawo dostępu do danych osobowych Pani/Pana dotyczących;
  - na podstawie art. 16 RODO prawo do sprostowania Pani/Pana danych osobowych \*\*;
  - na podstawie art. 18 RODO prawo żądania od administratora ograniczenia przetwarzania danych osobowych z zastrzeżeniem przypadków, o których mowa w art. 18 ust. 2 RODO \*\*\*;

- prawo do wniesienia skargi do Prezesa Urzędu Ochrony Danych Osobowych, gdy uzna Pani/Pan, że przetwarzanie danych osobowych Pani/Pana dotyczących narusza przepisy RODO;
- prawo do wniesienia sprzeciwu wobec przetwarzania danych osobowych, który administrator przetwarza na podstawie art. 6 ust. 1 lit. f RODO w związku z treścią pkt 3) i 5);
- 9) nie przysługuje Pani/Panu:
  - w związku z art. 17 ust. 3 lit. b, d lub e RODO prawo do usunięcia danych osobowych;
  - prawo do przenoszenia danych osobowych, o którym mowa w art. 20 RODO;
  - na podstawie art. 21 RODO, prawo sprzeciwu, wobec przetwarzania danych osobowych, gdyż podstawą prawną przetwarzania Pani/Pana danych osobowych jest art. 6 ust. 1 lit. c RODO.

## §16 POSTANOWIENIA KOŃCOWE

1. Niniejsza umowa podlega prawu polskiemu.
2. Wykonawca bez pisemnej zgody Zamawiającego pod rygorem nieważności nie może powierzyć wykonania umowy osobie trzeciej, ani przenieść na nią swoich wierzytelności wynikających z Umowy.
3. Poszczególne tytuły zastosowano w niniejszej Umowie jedynie dla jej przejrzystości i nie mają wpływu na jej interpretację.
4. Wszelkie zmiany niniejszej umowy wymagają formy pisemnej podpisanej przez Strony pod rygorem nieważności, za wyjątkiem zmian dotyczących osób wskazanych w § 11 ust. 2 . które mogą być dokonywane w trakcie realizacji Umowy przez Strony na roboczo i nie będą stanowić zmiany niniejszej Umowy
5. Zamawiający dopuszcza możliwość zmiany Umowy w następujących przypadkach:
  - a) w zakresie przedmiotu zamówienia, jeżeli zmiany są korzystne dla Zamawiającego albo zaszły okoliczności, których nie można było przewidzieć w chwili zawarcia umowy, w szczególności siła wyższa lub inne niemożliwe do przewidzenia okoliczności towarzyszące realizacji dostawy , nie leżące po stronie Wykonawcy jak np. zaprzestanie produkcji zaoferowanego asortymentu, o ile produkt zastępczy spełnia co najmniej wszystkie minimalne wymagania postawione w treści SWZ,
  - b) w zakresie terminu realizacji, jeżeli zaszły okoliczności, których nie można było przewidzieć w chwili zawarcia umowy, nie leżące po stronie Wykonawcy, a zmiana jest konieczna do należytego wykonania umowy,
  - c) w zakresie wynagrodzenia w przypadku ustawowej zmiany stawek podatku od towarów i usług – wówczas zmiana będzie obowiązywała od momentu, w którym weszły w życie przepisy wprowadzające nową stawkę podatku VAT..
6. Warunkiem wprowadzenia zmian określonych w ust. 5 jest podpisanie przez obie Strony Umowy pisemnego aneksu. Strona wnioskująca o zmianę, powinna powiadomić drugą Stronę o konieczności zmiany Umowy w terminie 14 dni od daty wystąpienia okoliczności uzasadniających tą zmianę, na piśmie lub w formie elektronicznej e-mailem, wraz z uzasadnieniem. Druga Strona powinna w ciągu kolejnych 14 dni wystosować odpowiedź na wniosek Strony wnioskującej, o którym mowa w zdaniu poprzedzającym. W przypadku braku odpowiedzi uznaje się, iż Strona nie wyraziła woli do dokonania zmiany Umowy.
7. Zmiany, o których mowa w ust. 5 i 6 nie mogą modyfikować ogólnego charakteru Umowy.
8. Strony pozostają związane ofertą z dnia 23.07.2021r.
9. Umowa wchodzi w życie z dniem podpisania jej przez upoważnionych przedstawicieli Stron.



10. Umowę sporządzono w dwóch jednobrzmiących egzemplarzach, po jednym dla każdej ze Stron.

**Załączniki:**

1. Opis przedmiotu zamówienia wraz z kalkulacją ceny ofertowej,
2. Wzór protokołu dostawy,
3. Formularz ofertowy,
4. Odbiorcy lista jednostek wewnętrznych Zamawiającego.

2021-10-27

**KOMA**  
R. Kozłowski Spółka Jawna  
26-600 Radom, ul. Chorzowska 3 lok. 3  
tel./fax: 48 263 28 81, tel.kom. 665 336 332  
NIP: 7962775363

(pieczęć i podpisy osób  
reprezentujących Wykonawcę)

**KANCLERZ**  
Szkoły Głównej Gospodarstwa Wiejskiego  
w Warszawie

/ Dr inż. Władysław W. Skarżyński /

(pieczęć i podpisy osób  
reprezentujących Zamawiającego)

Kontrasygndata finansowa  
z-ca Kanclerza SGGW  
Kwester SGGW  
mgr Anna Kamińska

**RADCA PRAWNY**

Mariusz Bielega

GLÓWNY SPECJALISTA  
ds. PODATKOWYCH  
Kwester SGGW w Warszawie  
mgr Anna Lubecka /

Zamówiono zgodnie z art. 117 ust. 1 pkt. 1  
ustawy Prawo zam. publ. i umową nr .....  
Nr ewid. zamówienia ..... poz. ....  
Data .....  
Potwierdzam merytoryczną prawidłowość w  
zgodzie z ustawą Prawo zamówień publicznych

Handwritten text, possibly a signature or date, located in the upper left quadrant of the page.

Handwritten text, possibly a signature or date, located in the middle left quadrant of the page.

WADA PRAWNY

Przystąpił

Handwritten text in a rectangular box at the bottom left, possibly a signature or official stamp.

Załącznik nr 1 do wzoru umowy nr 88/566W/2021 z dnia 2021-10-27 stanowiącej załącznik nr 5 do niniejszej SWZ – opis przedmiotu zamówienia wraz z kalkulacją ceny ofertowej.

NR SPRAWY: SZP.250.13.2021

Załącznik nr 1 do wzoru umowy, stanowiący załącznik nr 5.3 do niniejszej SWZ – Opis przedmiotu zamówienia wraz z kalkulacją ceny ofertowej.

Numer zadania	Zadanie nr 3
Nazwa zadania	Meble dla LZA PROMNI

Poz. nr 1 – Szafa główna – 1 szt.

PRODUCENT/MODEL/SYMBOL (WYKONAWCA ZOBOWIĄZANY JEST DO PODANIA NAZWY PRODUCENTA, MODELU ORAZ SYMBOLU PROPONOWANEGO PRZEDMIOTU ZAMÓWIENIA)		PRODUCENT/MODEL/SYMBOL* Szafa ( mebel na wymiar), KOMA Spj.....
Lp	PARAMETRY TECHNICZNE	WYMAGANE PRZEZ ZAMAWIAJĄCEGO I OFEROWANE PRZEZ WYKONAWCĘ
I.	PARAMETRY TECHNICZNE	
1.	Wymiarach 400 cm ( 4 x 100cm ) szerokość x 237 cm wysokość x 60 cm głębokość	TAK
2.	Drzwi przesuwne z lustrem na 2 skrzydłach ( łącznie 200 cm szerokości powierzchni lustrzanej), pozostałe drzwi drewniane	TAK
3.	Dostawka do szafy o wymiarach 50 x 237 x 60 z drzwiami na zawiasach z drewna i uchwytem do otwierania	TAK
4.	Wnętrze szaf wg załączonego projektu zawierający półki, szuflady z systemem domykania, drążki do wieszania ubrań	TAK
5.	Obudowa szafy: - płyta wiórowa, płyta pilśniowa, tworzywo ABS, tworzywo polipropylenowe; Drzwi: - rama drzwi: płyta pilśniowa, krawędź z tworzywa - panel drzwi: płyta pilśniowa	TAK
6.	Samozamykające zawiasy	TAK
7.	Części główne: stal, powłoka niklowa Części plastikowe: tworzywo acetalowe	TAK
8.	Drążek: stal, przeciwkorozyjna fosforanowa powłoka, epoksydowa/poliestrowa powłoka proszkowa; Szuflada: płyta wióra, folia papierowa, krawędź z tworzywa; Dno szuflady: płyta pilśniowa, farba akrylowa Wysuwana taca	TAK

	Front szuflady: lite drewno liściaste, folia melaminowa Bok szuflady: płyta pilśniowa, folia melaminowa Tył szuflady/Dno szuflady: płyta pilśniowa Półka: płyta wiórowa	
9.	Kolor jasny do ustalenia z palety kolorów dostępnych u wykonawcy	TAK
10.	Półki z możliwością aranżacji – zmiana wysokości obsadzenia, swobodna możliwość montażu lub demontażu.	TAK
11.	OKRES GWARANCJI	24 miesiące
<b>II.</b>	<b>DODATKOWE WYMAGANIA ZAMAWIAJĄCEGO</b>	
1.	Warunki dostawy: dostawa, niesienie, montaż oraz instalacja w siedzibie Zamawiającego w dni powszednie w godz. 8-16	
2.	Zamawiający dołącza 2 zdjęcia poglądowe projektowe – Wykonawca zobowiązuje się do wykonania pomiarów w celu dokonania ewentualnych drobnych korekt.	
3.	Zamawiający nie dopuszcza żadnych wad dostarczonych mebli. Wykonawca zobowiązuje się dostarczyć Zamawiającemu wyłącznie wyroby fabrycznie nowe, wolne od wad, oryginalnie zapakowane.	
4.	Wykonawca zobowiązuje się uzgodnić z osobą wymienioną w zał. nr 4 do umowy „Odbiorcy – lista jednostek wewnętrznych Zamawiającego”, nie później niż <b>5 dni</b> od podpisania umowy – koloru zaoferowanych mebli na podstawie zaprezentowanego przez siebie wzornika.	
5.	Wykonawca zobowiązany jest do pisemnego zgłoszenia gotowości wykonania prac – <b>3 dni</b> przed przystąpieniem do prac, osobie wskazanej w zał. nr 4 do umowy „Odbiorcy – lista jednostek wewnętrznych Zamawiającego”.	
6.	Przed dostawą nowych mebli, Wykonawca zobowiązany jest do wyniesienia starych mebli z meblowanych pomieszczeń do miejsca znajdującego się w tym samym budynku lub przy budynku, wskazanego przez Zamawiającego.	
7.	Wykonawca zobowiązuje się do wykonania: prac związanych z wyniesieniem mebli z meblowanych pomieszczeń oraz dostawy, wniesienia, montaż nowych mebli w ciągu <b>3 dnia</b> roboczych.	
8.	Warunkiem niezbędnym do wystawienia faktury przez Wykonawcę jest protokolarny odbiór końcowy jakościowy i ilościowy, podpisany przez obie strony, wg zał. nr 2 do umowy „Wzór protokołu dostawy”.	
9.	Adres wykonania dostawy wraz z pracami wniesienia, montażu, instalacji oraz wyniesienia mebli z meblowanych pomieszczeń: Szkoła Główna Gospodarstwa Wiejskiego w Warszawie, DA IKAR SGGW ul. Nowoursynowska 166, bud. DA IKAR , p. 116, 02-787 Warszawa	

*\*wykonawca składając ofertę zobowiązany jest do podania nazwy producenta, modelu oraz symbolu proponowanego przedmiotu zamówienia.*

**ZDJECIA POGLĄDOWE PROJEKTOWE:**



**Poz. nr 2 – Szafa wolnostojąca z nadstawką – 1 szt.**

<b>PRODUCENT/MODEL/SYMBOL</b> (WYKONAWCA ZOBOWIĄZANY JEST DO PODANIA NAZWY PRODUCENTA, MODELU ORAZ SYMBOLU PROPOWANEGO PRZEDMIOTU ZAMÓWIENIA)		<b>PRODUCENT/MODEL/SYMBOL*</b> <b>Szafa wolnostojąca z nadstawką</b> <b>(mebel na wymiar) KOMA Spj .....</b>
<b>Lp</b>	<b>PARAMETRY TECHNICZNE</b>	<b>WYMAGANE PRZEZ ZAMAWIAJĄCEGO I OFEROWANE PRZEZ WYKONAWCĘ</b>
<b>I.</b>	<b>PARAMETRY TECHNICZNE</b>	



1.	O wymiarach łącznych 120 cm szerokość x 240 cm wysokość x 60 cm głębokość	TAK
2.	Rozmieszczenie półek, drążków wg projektu	TAK
3.	Kolor jasny do ustalenia z palety kolorów dostępnych u wykonawcy	TAK
4.	Montaż szafy wykonany we wskazanym pomieszczeniu przez zamawiającego	TAK
5.	OKRES GWARANCJI	24 miesiące
<b>II.</b>	<b>DODATKOWE WYMAGANIA ZAMAWIAJĄCEGO</b>	
1.	Warunki dostawy: dostawa, niesienie, montaż oraz instalacja w siedzibie Zamawiającego w dni powszednie w godz. 8-16	
2.	Zamawiający dołącza 2 zdjęcia poglądowe projektowe – Wykonawca zobowiązuje się do wykonania pomiarów w celu dokonania ewentualnych drobnych korekt.	
3.	Zamawiający nie dopuszcza żadnych wad dostarczonych mebli. Wykonawca zobowiązuje się dostarczyć Zamawiającemu wyłącznie wyroby fabrycznie nowe, wolne od wad, oryginalnie zapakowane.	
4.	Wykonawca zobowiązuje się uzgodnić z osobą wymienioną w zał. nr 4 do umowy „Odbiorcy – lista jednostek wewnętrznych Zamawiającego”, nie później niż <b>5 dni</b> od podpisania umowy – koloru zaoferowanych mebli na podstawie zaprezentowanego przez siebie wzornika.	
5.	Wykonawca zobowiązany jest do pisemnego zgłoszenia gotowości wykonania prac – <b>3 dni</b> przed przystąpieniem do prac, osobie wskazanej w zał. nr 4 do umowy „Odbiorcy – lista jednostek wewnętrznych Zamawiającego”.	
6.	Przed dostawą nowych mebli, Wykonawca zobowiązany jest do wyniesienia starych mebli z meblowanych pomieszczeń do miejsca znajdującego się w tym samym budynku lub przy budynku, wskazanego przez Zamawiającego.	
7.	Wykonawca zobowiązuje się do wykonania: prac związanych z wyniesieniem mebli z meblowanych pomieszczeń oraz dostawy, wniesienia, montaż nowych mebli w ciągu <b>3 dnia</b> roboczych.	
8.	Warunkiem niezbędnym do wystawienia faktury przez Wykonawcę jest protokolarny odbiór końcowy jakościowy i ilościowy, podpisany przez obie strony, wg zał. nr 2 do umowy „Wzór protokołu dostawy”.	
9.	Adres wykonania dostawy wraz z pracami wniesienia, montażu, instalacji oraz wyniesienia mebli z meblowanych pomieszczeń: Szkoła Główna Gospodarstwa Wiejskiego w Warszawie, DA IKAR SGGW ul. Nowoursynowska 166, bud. DA IKAR, p. 116, 02-787 Warszawa	

*\*wykonawca składając ofertę zobowiązany jest do podania nazwy producenta, modelu oraz symbolu proponowanego przedmiotu zamówienia.*

**ZDJĘCIE POGLĄDOWE:**



**Poz. nr 3 – Szafka wolnostojąca – 1 szt.**

<b>PRODUCENT/MODEL/SYMBOL</b> (WYKONAWCA ZOBOWIĄZANY JEST DO PODANIA NAZWY PRODUCENTA, MODELU ORAZ SYMBOLU PROPONOWANEGO PRZEDMIOTU ZAMÓWIENIA)		<b>PRODUCENT/MODEL/SYMBOL*</b> Szafka wolnostojąca(mebel na wymiar) KOMA Spj.....
Lp	PARAMETRY TECHNICZNE	WYMAGANE PRZEZ ZAMAWIAJĄCEGO I OFEROWANE PRZEZ WYKONAWCĘ
<b>I.</b>	<b>PARAMETRY TECHNICZNE</b>	
1.	O wymiarach 80 cm x 60 cm, h=85 cm	TAK
2.	Zamykana, drzwi na zawiasach z uchwytyami,	TAK
3.	Wnętrze: półka pozioma dzieląca wnętrze szafki na pół	TAK
4.	Nóżki h=12 cm	TAK
5.	kolor jasny do ustalenia z palety kolorów	TAK

	dostępnych u wykonawcy	
6.	Montaż szafki wykonany we wskazanym pomieszczeniu przez Zamawiającego	TAK
7.	OKRES GWARANCJI	24 miesiące
<b>II.</b>	<b>DODATKOWE WYMAGANIA ZAMAWIAJĄCEGO</b>	
1.	Warunki dostawy: dostawa, niesienie, montaż oraz instalacja w siedzibie Zamawiającego w dni powszednie w godz. 8-16	
2.	Zamawiający dołącza 2 zdjęcia poglądowe projektowe – Wykonawca zobowiązuje się do wykonania pomiarów w celu dokonania ewentualnych drobnych korekt.	
3.	Zamawiający nie dopuszcza żadnych wad dostarczonych mebli. Wykonawca zobowiązuje się dostarczyć Zamawiającemu wyłącznie wyroby fabrycznie nowe, wolne od wad, oryginalnie zapakowane.	
4.	Wykonawca zobowiązuje się uzgodnić z osobą wymienioną w zał. nr 4 do umowy „Odbiorcy – lista jednostek wewnętrznych Zamawiającego”, nie później niż <b>5 dni</b> od podpisania umowy – koloru zaoferowanych mebli na podstawie zaprezentowanego przez siebie wzornika.	
5.	Wykonawca zobowiązany jest do pisemnego zgłoszenia gotowości wykonania prac – <b>3 dni</b> przed przystąpieniem do prac, osobie wskazanej w zał. nr 4 do umowy „Odbiorcy – lista jednostek wewnętrznych Zamawiającego”.	
6.	Przed dostawą nowych mebli, Wykonawca zobowiązany jest do wyniesienia starych mebli z meblowanych pomieszczeń do miejsca znajdującego się w tym samym budynku lub przy budynku, wskazanego przez Zamawiającego.	
7.	Wykonawca zobowiązuje się do wykonania: prac związanych z wyniesieniem mebli z meblowanych pomieszczeń oraz dostawy, wniesienia, montaż nowych mebli w ciągu <b>3 dni</b> roboczych.	
8.	Warunkiem niezbędnym do wystawienia faktury przez Wykonawcę jest protokolarny odbiór końcowy jakościowy i ilościowy, podpisany przez obie strony, wg zał. nr 2 do umowy „Wzór protokołu dostawy”.	
9.	Adres wykonania dostawy wraz z pracami wniesienia, montażu, instalacji oraz wyniesienia mebli z meblowanych pomieszczeń: Szkoła Główna Gospodarstwa Wiejskiego w Warszawie, DA IKAR SGGW ul. Nowoursynowska 166, bud. DA IKAR, p. 116, 02-787 Warszawa	

*\*wykonawca składając ofertę zobowiązany jest do podania nazwy producenta, modelu oraz symbolu proponowanego przedmiotu zamówienia.*

**ZDJĘCIE POGLĄDOWE:**



**Poz. nr 4 – Zabudowa szafy korytarza DA IKAR, przy pomieszczeniu nr 116 – 1 kpl.**

<b>PRODUCENT/MODEL/SYMBOL</b> (WYKONAWCA ZOBOWIĄZANY JEST DO PODANIA NAZWY PRODUCENTA, MODELU ORAZ SYMBOLU PROPONOWANEGO PRZEDMIOTU ZAMÓWIENIA)		<b>PRODUCENT/MODEL/SYMBOL*</b> Zabudowa szafy korytarza( mebel na wymiar) KOMA Spj.....
Lp	PARAMETRY TECHNICZNE	WYMAGANE PRZEZ ZAMAWIAJĄCEGO I OFEROWANE PRZEZ WYKONAWCĘ
<b>I.</b>	<b>PARAMETRY TECHNICZNE</b>	
1.	Wymiary: szerokość 202 cm x 140 cm, wysokość 320 cm.	TAK
2.	Drzwi przesuwane z możliwością zamknięcia na zamek →←←	TAK
3.	Pawlacz na od wysokości 210 cm do sufitu wg projektu, podzielony na 3 zamykane komory	TAK
4.	Dodatkowo wewnątrz zabudowy 3 kotwy mocujące do poprowadzenia pasów zabezpieczających materiały przed przesuwaniem wewnątrz szafy.	TAK
5.	Pas o długości 5m	TAK
6.	OKRES GWARANCJI	24 miesiące
<b>II.</b>	<b>DODATKOWE WYMAGANIA ZAMAWIAJĄCEGO</b>	
1.	Warunki dostawy: dostawa, niesienie, montaż oraz instalacja w siedzibie Zamawiającego w dni powszednie w godz. 8-16	
2.	Zamawiający dołącza 2 zdjęcia poglądowe projektowe – Wykonawca zobowiązuje się do wykonania pomiarów w celu dokonania ewentualnych drobnych korekt.	
3.	Zamawiający nie dopuszcza żadnych wad dostarczonych mebli. Wykonawca	

	zobowiązuje się dostarczyć Zamawiającemu wyłącznie wyroby fabrycznie nowe, wolne od wad, oryginalnie zapakowane.
4.	Wykonawca zobowiązuje się uzgodnić z osobą wymienioną w zał. nr 4 do umowy „Odbiorcy – lista jednostek wewnętrznych Zamawiającego”, nie później niż <b>5 dni</b> od podpisania umowy – koloru zaoferowanych mebli na podstawie zaprezentowanego przez siebie wzornika.
5.	Wykonawca zobowiązany jest do pisemnego zgłoszenia gotowości wykonania prac – <b>3 dni</b> przed przystąpieniem do prac, osobie wskazanej w zał. nr 4 do umowy „Odbiorcy – lista jednostek wewnętrznych Zamawiającego”.
6.	Przed dostawą nowych mebli, Wykonawca zobowiązany jest do wyniesienia starych mebli z meblowanych pomieszczeń do miejsca znajdującego się w tym samym budynku lub przy budynku, wskazanego przez Zamawiającego.
7.	Wykonawca zobowiązuje się do wykonania: prac związanych z wyniesieniem mebli z meblowanych pomieszczeń oraz dostawy, wniesienia, montaż nowych mebli w ciągu <b>3 dni</b> roboczych.
8.	Warunkiem niezbędnym do wystawienia faktury przez Wykonawcę jest protokolarny odbiór końcowy jakościowy i ilościowy, podpisany przez obie strony, wg zał. nr 2 do umowy „Wzór protokołu dostawy”.
9.	Adres wykonania dostawy wraz z pracami wniesienia, montażu, instalacji oraz wyniesienia mebli z meblowanych pomieszczeń: Szkoła Główna Gospodarstwa Wiejskiego w Warszawie, KORYTARZ DA IKAR SGGW ul. Nowoursynowska 166, bud. DA IKAR , przy p. 116, 02-787 Warszawa

*\*wykonawca składając ofertę zobowiązany jest do podania nazwy producenta, modelu oraz symbolu proponowanego przedmiotu zamówienia.*

#### ZDJĘCIE POGLĄDOWE PROJEKTOWE:

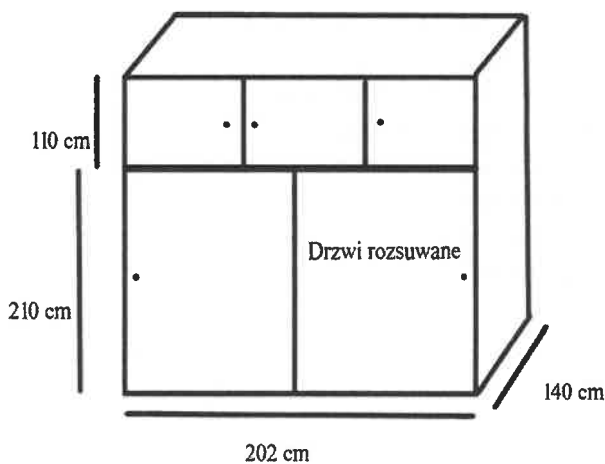

**Poz. nr 5 – Stolik – 2 szt.**



PRODUCENT/MODEL/SYMBOL (WYKONAWCA ZOBOWIĄZANY JEST DO PODANIA NAZWY PRODUCENTA, MODELU ORAZ SYMBOLU PROPONOWANEGO PRZEDMIOTU ZAMÓWIENIA)		PRODUCENT/MODEL/SYMBOL* Stolik KOMA Spj.....
Lp	PARAMETRY TECHNICZNE	WYMAGANE PRZEZ ZAMAWIAJĄCEGO I OFEROWANE PRZEZ WYKONAWCĘ
<b>I. PARAMETRY TECHNICZNE</b>		
1.	O wymiarach 105 cm x 100 cm, h=76,5 cm	TAK
2.	Z dodatkową półką dolną na wysokości 30 cm od podłoża	TAK
3.	Materiał: płyta pilśniowa	TAK
4.	Wytrzymała konstrukcja z nośnością min. 80-100 kg	TAK
5.	OKRES GWARANCJI	24 miesiące
<b>II. DODATKOWE WYMAGANIA ZAMAWIAJĄCEGO</b>		
1.	Warunki dostawy: dostawa, niesienie, montaż oraz instalacja w siedzibie Zamawiającego w dni powszednie w godz. 8-16	
2.	Zamawiający dołącza zdjęcie poglądowe..	
3.	Zamawiający nie dopuszcza żadnych wad dostarczonych mebli. Wykonawca zobowiązuje się dostarczyć Zamawiającemu wyłącznie wyroby fabrycznie nowe, wolne od wad, oryginalnie zapakowane.	
4.	Wykonawca zobowiązuje się uzgodnić z osobą wymienioną w zał. nr 4 do umowy „Odbiorcy – lista jednostek wewnętrznych Zamawiającego”, nie później niż 5 dni od podpisania umowy – koloru zaoferowanych mebli na podstawie zaprezentowanego przez siebie wzornika.	
5.	Wykonawca zobowiązany jest do pisemnego zgłoszenia gotowości wykonania prac – 3 dni przed przystąpieniem do prac, osobie wskazanej w zał. nr 4 do umowy „Odbiorcy – lista jednostek wewnętrznych Zamawiającego”.	
6.	Przed dostawą nowych mebli, Wykonawca zobowiązany jest do wyniesienia starych mebli z meblowanych pomieszczeń do miejsca znajdującego się w tym samym budynku lub przy budynku, wskazanego przez Zamawiającego.	
7.	Wykonawca zobowiązuje się do wykonania: prac związanych z wyniesieniem mebli z meblowanych pomieszczeń oraz dostawy, wniesienia, montaż nowych mebli w ciągu 3 dni roboczych.	
8.	Warunkiem niezbędnym do wystawienia faktury przez Wykonawcę jest protokolarny odbiór końcowy jakościowy i ilościowy, podpisany przez obie strony, wg zał. nr 2 do umowy „Wzór protokołu dostawy”.	
9.	Adres wykonania dostawy wraz z pracami wniesienia, montażu, instalacji oraz wyniesienia mebli z meblowanych pomieszczeń: Szkoła Główna Gospodarstwa Wiejskiego w Warszawie, DA IKAR SGGW ul. Nowoursynowska 166, bud. DA IKAR, p. 116, 02-787 Warszawa	

*\*wykonawca składając ofertę zobowiązany jest do podania nazwy producenta, modelu oraz symbolu proponowanego przedmiotu zamówienia.*

**ZDJĘCIE POGLĄDOWE:**



**Poz. nr 6 – Regał magazynowy – 1 szt.**

<b>PRODUCENT/MODEL/SYMBOL</b> (WYKONAWCA ZOBOWIĄZANY JEST DO PODANIA NAZWY PRODUCENTA, MODELU ORAZ SYMBOLU PROPONOWANEGO PRZEDMIOTU ZAMÓWIENIA)		<b>PRODUCENT/MODEL/SYMBOL*</b> ...Regał magazynowy Waran .....
Lp	PARAMETRY TECHNICZNE	WYMAGANE PRZEZ ZAMAWIAJĄCEGO I OFEROWANE PRZEZ WYKONAWCĘ
<b>I.</b>	<b>PARAMETRY TECHNICZNE</b>	
1.	Wymiary: wysokość: 200 cm szerokość: 100 cm głębokość: 50 cm 1200 kg nośności	TAK
2.	Ilość półek: 6	TAK
3.	Nośność półki: 200 kg	TAK
4.	Wykończenie: ocynk	TAK
5.	Rodzaj półki: płyta MDF	TAK
6.	Sposób montażu: skręcany	TAK
7.	grubość nogi: 0,8 mm grubość blachy półki: 0,8 mm	TAK
8.	Stabilna i bardzo wytrzymała konstrukcja odpowiednio zabezpieczona przed korozją galwaniczną powłoką cynkową	TAK
9.	OKRES GWARANCJI	24 miesiące
<b>II.</b>	<b>DODATKOWE WYMAGANIA ZAMAWIAJĄCEGO</b>	

1.	Warunki dostawy: dostawa, niesienie, montaż oraz instalacja w siedzibie Zamawiającego w dni powszednie w godz. 8-16
2.	Zamawiający dołącza zdjęcie poglądowe.
3.	Zamawiający nie dopuszcza żadnych wad dostarczonych mebli. Wykonawca zobowiązuje się dostarczyć Zamawiającemu wyłącznie wyroby fabrycznie nowe, wolne od wad, oryginalnie zapakowane.
4.	Wykonawca zobowiązuje się uzgodnić z osobą wymienioną w zał. nr 4 do umowy „Odbiorcy – lista jednostek wewnętrznych Zamawiającego”, nie później niż <b>5 dni</b> od podpisania umowy – koloru zaoferowanych mebli na podstawie zaprezentowanego przez siebie wzornika.
5.	Wykonawca zobowiązany jest do pisemnego zgłoszenia gotowości wykonania prac – <b>3 dni</b> przed przystąpieniem do prac, osobie wskazanej w zał. nr 4 do umowy „Odbiorcy – lista jednostek wewnętrznych Zamawiającego”.
6.	Przed dostawą nowych mebli, Wykonawca zobowiązany jest do wyniesienia starych mebli z meblowanych pomieszczeń do miejsca znajdującego się w tym samym budynku lub przy budynku, wskazanego przez Zamawiającego.
7.	Wykonawca zobowiązuje się do wykonania: prac związanych z wyniesieniem mebli z meblowanych pomieszczeń oraz dostawy, wniesienia, montaż nowych mebli w ciągu <b>3 dnia</b> roboczych.
8.	Warunkiem niezbędnym do wystawienia faktury przez Wykonawcę jest protokolarny odbiór końcowy jakościowy i ilościowy, podpisany przez obie strony, wg zał. nr 2 do umowy „Wzór protokołu dostawy”.
9.	Adres wykonania dostawy wraz z pracami wniesienia, montażu, instalacji oraz wyniesienia mebli z meblowanych pomieszczeń: Szkoła Główna Gospodarstwa Wiejskiego w Warszawie, DA IKAR SGGW ul. Nowoursynowska 166, bud. DA IKAR, p. 116, 02-787 Warszawa

*\*wykonawca składając ofertę zobowiązany jest do podania nazwy producenta, modelu oraz symbolu proponowanego przedmiotu zamówienia.*

**ZDJĘCIE POGLĄDOWE:**



**Poz. nr 7 – Stół krojczy – 1 szt.**

<b>PRODUCENT/MODEL/SYMBOL</b>		
<b>(WYKONAWCA ZOBOWIĄZANY JEST DO PODANIA NAZWY PRODUCENTA, MODELU ORAZ SYMBOLU PROPONOWANEGO PRZEDMIOTU ZAMÓWIENIA)</b>		<b>PRODUCENT/MODEL/SYMBOL*</b> Samex Stół krojczy Ocean Sk 180
<b>Lp</b>	<b>PARAMETRY TECHNICZNE</b>	<b>WYMAGANE PRZEZ ZAMAWIAJĄCEGO I OFEROWANE PRZEZ WYKONAWCĘ</b>
<b>I.</b>	<b>PARAMETRY TECHNICZNE</b>	
1.	Konstrukcja ramy stołu bezpieczna i stabilna dźwigarowe węzły montażowe zapewniające lekkość i wysoką sztywność	TAK
2.	Błat stołu krojczego z utwardzoną powierzchnią oraz obramowaniem mocną taśmą PCV, która zabezpiecza brzegi stołu	TAK
3.	Modułowa konstrukcja pozwalająca na złożenie dowolnej długości stołu i ewentualny montaż opcjonalnego wyposażenia	TAK
4.	Montaż stołu wykonany we wskazanym pomieszczeniu przez Zamawiającego	TAK
5.	Szerokość: 182 cm długość: 320 cm	TAK
6.	Wytrzymała półka dolna o długości 300 cm i nośności min. 100 kg	TAK

7.	Kółka jezdne z hamulcem kłamry do łagowania 10 szt.	TAK
8.	OKRES GWARANCJI	24 miesiące
<b>II.</b>	<b>DODATKOWE WYMAGANIA ZAMAWIAJĄCEGO</b>	
1.	Warunki dostawy: dostawa, niesienie, montaż oraz instalacja w siedzibie Zamawiającego w dni powszednie w godz. 8-16	
2.	Zamawiający dołącza zdjęcia poglądowe.	
3.	Zamawiający nie dopuszcza żadnych wad dostarczonych mebli. Wykonawca zobowiązuje się dostarczyć Zamawiającemu wyłącznie wyroby fabrycznie nowe, wolne od wad, oryginalnie zapakowane.	
4.	Wykonawca zobowiązuje się uzgodnić z osobą wymienioną w zał. nr 4 do umowy „Odbiorcy – lista jednostek wewnętrznych Zamawiającego”, nie później niż <b>5 dni</b> od podpisania umowy – koloru zaoferowanych mebli na podstawie zaprezentowanego przez siebie wzornika.	
5.	Wykonawca zobowiązany jest do pisemnego zgłoszenia gotowości wykonania prac – <b>3 dni</b> przed przystąpieniem do prac, osobie wskazanej w zał. nr 4 do umowy „Odbiorcy – lista jednostek wewnętrznych Zamawiającego”.	
6.	Przed dostawą nowych mebli, Wykonawca zobowiązany jest do wyniesienia starych mebli z meblowanych pomieszczeń do miejsca znajdującego się w tym samym budynku lub przy budynku, wskazanego przez Zamawiającego.	
7.	Wykonawca zobowiązuje się do wykonania: prac związanych z wyniesieniem mebli z meblowanych pomieszczeń oraz dostawy, wniesienia, montaż nowych mebli w ciągu <b>3 dni</b> roboczych.	
8.	Warunkiem niezbędnym do wystawienia faktury przez Wykonawcę jest protokolarny odbiór końcowy jakościowy i ilościowy, podpisany przez obie strony, wg zał. nr 2 do umowy „Wzór protokołu dostawy”.	
9.	Adres wykonania dostawy wraz z pracami wniesienia, montażu, instalacji oraz wyniesienia mebli z meblowanych pomieszczeń: Szkoła Główna Gospodarstwa Wiejskiego w Warszawie, DA IKAR SGGW ul. Nowoursynowska 166, bud. DA IKAR, p. 116, 02-787 Warszawa	

*\*wykonawca składając ofertę zobowiązany jest do podania nazwy producenta, modelu oraz symbolu proponowanego przedmiotu zamówienia.*

**ZDJĘCIA POGLĄDOWE:**



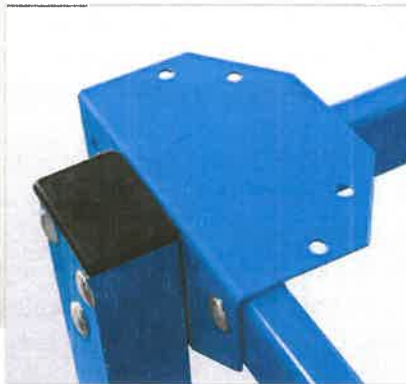

**Poz. nr 8 – Stelaż do wieszania ubrań – 2 szt.**

<b>PRODUCENT/MODEL/SYMBOL</b> (WYKONAWCA ZOBOWIĄZANY JEST DO PODANIA NAZWY PRODUCENTA, MODELU ORAZ SYMBOLU PROPOWANEGO PRZEDMIOTU ZAMÓWIENIA)		<b>PRODUCENT/MODEL/SYMBOL*</b> <b>...Stelaż do wieszania ubrań, KOMA</b> <b>Spj .....</b>
<b>Lp</b>	<b>PARAMETRY TECHNICZNE</b>	<b>WYMAGANE PRZEZ ZAMAWIAJĄCEGO I OFEROWANE PRZEZ WYKONAWCĘ</b>
<b>I.</b>	<b>PARAMETRY TECHNICZNE</b>	
1.	Wykonany z rury chromowanej ( materiał chrom, metal ) o średnicy min. 25 mm i sytemu złączek	TAK
2.	Mocowany na stałe do ściany	TAK
3.	Posiadający możliwość regulacji wysokości poprzeczek za pomocą dołączonego do regału klucza	TAK
4.	Solidna i wytrzymała konstrukcja o udźwigu	TAK

	min. 100kg	
5.	Wymiary: szerokość: 200 cm głębokość: 40 cm wysokość: 180 - 200 cm	TAK
6.	OKRES GWARANCJI	24 miesiące
<b>II.</b>	<b>DODATKOWE WYMAGANIA ZAMAWIAJĄCEGO</b>	
1.	Warunki dostawy: dostawa, niesienie, montaż oraz instalacja w siedzibie Zamawiającego w dni powszednie w godz. 8-16	
2.	Zamawiający dołącza zdjęcia poglądowe – Wykonawca zobowiązuje się do wykonania pomiarów w celu dokonania ewentualnych drobnych korekt.	
3.	Zamawiający nie dopuszcza żadnych wad dostarczonych mebli. Wykonawca zobowiązuje się dostarczyć Zamawiającemu wyłącznie wyroby fabrycznie nowe, wolne od wad, oryginalnie zapakowane.	
4.	Wykonawca zobowiązuje się uzgodnić z osobą wymienioną w zał. nr 4 do umowy „Odbiorcy – lista jednostek wewnętrznych Zamawiającego”, nie później niż <b>5 dni</b> od podpisania umowy – koloru zaoferowanych mebli na podstawie zaprezentowanego przez siebie wzornika.	
5.	Wykonawca zobowiązany jest do pisemnego zgłoszenia gotowości wykonania prac – <b>3 dni</b> przed przystąpieniem do prac, osobie wskazanej w zał. nr 4 do umowy „Odbiorcy – lista jednostek wewnętrznych Zamawiającego”.	
6.	Przed dostawą nowych mebli, Wykonawca zobowiązany jest do wyniesienia starych mebli z meblowanych pomieszczeń do miejsca znajdującego się w tym samym budynku lub przy budynku, wskazanego przez Zamawiającego.	
7.	Wykonawca zobowiązuje się do wykonania: prac związanych z wyniesieniem mebli z meblowanych pomieszczeń oraz dostawy, wniesienia, montaż nowych mebli w ciągu <b>3 dni</b> roboczych.	
8.	Warunkiem niezbędnym do wystawienia faktury przez Wykonawcę jest protokółarny odbiór końcowy jakościowy i ilościowy, podpisany przez obie strony, wg zał. nr 2 do umowy „Wzór protokołu dostawy”.	
9.	Adres wykonania dostawy wraz z pracami wniesienia, montażu, instalacji oraz wyniesienia mebli z meblowanych pomieszczeń: Szkoła Główna Gospodarstwa Wiejskiego w Warszawie, DA IKAR SGGW ul. Nowoursynowska 166, bud. DA IKAR, p. 116, 02-787 Warszawa	

*\*wykonawca składając ofertę zobowiązany jest do podania nazwy producenta, modelu oraz symbolu proponowanego przedmiotu zamówienia.*

**ZDJECIA POGLĄDOWE:**

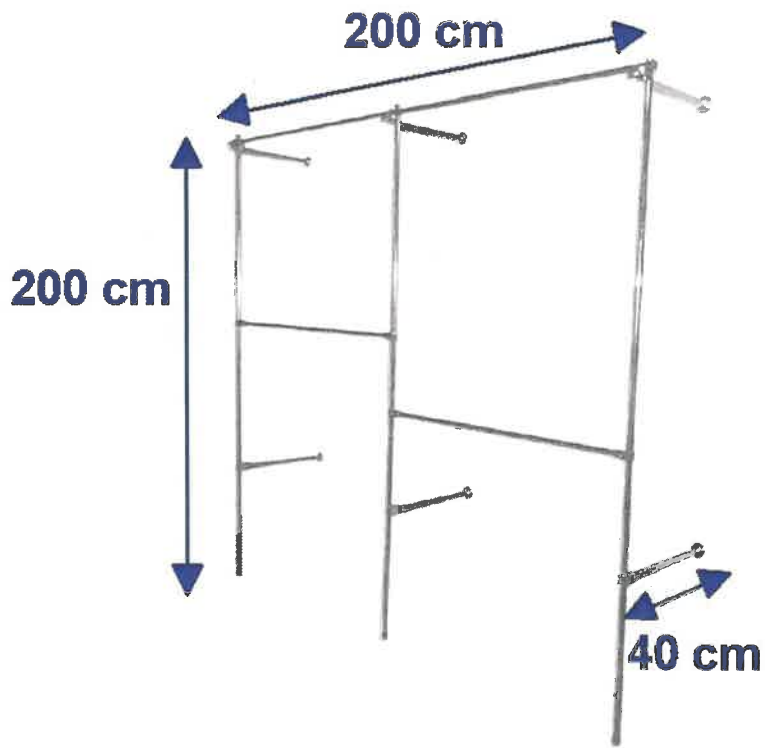

### Kalkulacja ceny ofertowej dla Zadania nr 3 – Meble dla LZA PROMNI.

L.p.	Przedmiot zamówienia	Ilość (szt.)	Cena jednostkowa netto w zł	Wartość netto w zł	VAT %	Wartość VAT w zł	Wartość brutto w zł
1	2	3	4	5=3x4	6	7=5x6	8=5+7
1.	Szafa główna	1 szt.	8000	8000	23	1840	9840
2.	Szafa wolnostojąca z nadstawką	1 szt.	1300	1300	23	299	1599
3.	Szafka wolnostojąca	1 szt.	300	300	23	69	369
4.	Zabudowa szafy korytarza DA IKAR, przy pomieszczeniu nr 116	1 kpl.	6000	6000	23	1380	7380
5.	Stolik	2 szt.	400	800	23	184	984
6.	Regał magazynowy	1 szt.	800	800	23	184	984
7.	Stół krojczy	1 szt.	7000	7000	23	1380	8610
8.	Stelaż do wieszania ubrań	2 szt.	800	1600	23	368	1968
9.	RAZEM			25800	X	5934	31734

Oświadczam(y), iż zapoznałem(liśmy) się z treścią i wymaganiami powyższego opisu przedmiotu zamówienia dla Zadania nr 3, pozycja nr 1, 2, 3, 4, 5, 6, 7, 8 – w pełni go akceptuję(emy) oraz oferuję(emy) za cenę wskazaną w formularzu ofertowym uwzględniającą wymagania opisu.

Radom. (miejsowość), 2021



Signed by /  
 podpisano przez:  
 Robert Józef  
 Kozakiewicz

Podpis elektroniczny lub podpis osobisty w postaci elektronicznej.

Date / Data  
 07-21 14:35



Załącznik nr 1 do wzoru umowy nr 88/556w/2021... z dnia 2021-10-27 stanowiącej załącznik nr 5 do niniejszej SWZ – opis przedmiotu zamówienia wraz z kalkulacją ceny ofertowej.

NR SPRAWY: SZP.250.13.2021

Załącznik nr 1 do wzoru umowy, stanowiący załącznik nr 5.6 do niniejszej SWZ – Opis przedmiotu zamówienia wraz z kalkulacją ceny ofertowej.

Numer zadania	Zadanie nr 6
Nazwa zadania	Meble dla DAZU: biurka, szafy, kontenerki, podstawki.

Poz. nr 1 – Biurko: lewe – 1 szt.

PRODUCENT/MODEL/SYMBOL (WYKONAWCA ZOBOWIĄZANY JEST DO PODANIA NAZWY PRODUCENTA, MODELU ORAZ SYMBOLU PROPONOWANEGO PRZEDMIOTU ZAMÓWIENIA)		PRODUCENT/MODEL/SYMBOL* Biurko lewe, KOMA spj
Lp	PARAMETRY TECHNICZNE	WYMAGANE PRZEZ ZAMAWIAJĄCEGO I OFEROWANE PRZEZ WYKONAWCĘ
<b>I.</b>	<b>PARAMETRY TECHNICZNE</b>	
1.	Model: lewe	TAK
2.	Długość: 1800 – 2000 mm Wysokość: 720 – 755 mm Szerokość: 1100 -1200 mm	TAK
3.	Kolor blatu: buk	TAK
4.	Kolor stelaża: szary	TAK
5.	Materiał blatu: laminat	TAK
6.	Materiał podstawy: stal	TAK
7.	Otwory do poprowadzenia okablowania: 1 z prawej strony	TAK
8.	OKRES GWARANCJI	24 miesiące
<b>II.</b>	<b>DODATKOWE WYMAGANIA ZAMAWIAJĄCEGO</b>	
1.	Warunki dostawy: dostawa, niesienie, montaż oraz instalacja w siedzibie Zamawiającego w dni powszednie w godz. 8-16	
2.	Zamawiający dołącza zdjęcie poglądowe.	
3.	Zamawiający nie dopuszcza żadnych wad dostarczonych mebli. Wykonawca zobowiązuje się dostarczyć Zamawiającemu wyłącznie wyroby fabrycznie nowe, wolne od wad, oryginalnie zapakowane.	



4.	Wykonawca zobowiązuje się uzgodnić z osobą wymienioną w zał. nr 4 „Odbiorcy – lista jednostek wewnętrznych Zamawiającego”, nie później niż <b>5 dni</b> od podpisania umowy – koloru zaoferowanych mebli na podstawie zaprezentowanego przez siebie wzornika.
5.	Wykonawca zobowiązany jest do pisemnego zgłoszenia gotowości wykonania prac – <b>3 dni</b> przed przystąpieniem do prac, osobie wskazanej w zał. nr 4 „Odbiorcy – lista jednostek wewnętrznych Zamawiającego”.
6.	Przed dostawą nowych mebli, Wykonawca zobowiązany jest do wyniesienia starych mebli z meblowanych pomieszczeń do miejsca znajdującego się w tym samym budynku lub przy budynku, wskazanego przez Zamawiającego.
7.	Wykonawca zobowiązuje się do wykonania: prac związanych z wyniesieniem mebli z meblowanych pomieszczeń oraz dostawy, wniesienia, montaż nowych mebli w ciągu <b>1 dnia</b> roboczego.
8.	Warunkiem niezbędnym do wystawienia faktury przez Wykonawcę jest protokolarny odbiór końcowy jakościowy i ilościowy, podpisany przez obie strony, wg wzoru zawartego w umowie.
9.	Adres wykonania dostawy wraz z pracami wniesienia, montażu, instalacji oraz wyniesienia mebli z meblowanych pomieszczeń: Szkoła Główna Gospodarstwa Wiejskiego w Warszawie, ul. Nowoursynowska 166, bud. 10, p.37, 02-787 Warszawa

*\*wykonawca składając ofertę zobowiązany jest do podania nazwy producenta, modelu oraz symbolu proponowanego przedmiotu zamówienia.*

### III. ZDJĘCIE POGLĄDOWE:

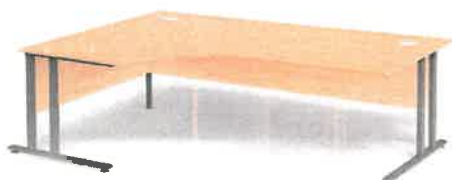

#### Poz. nr 2 – Biurko: prawe – 1 szt

PRODUCENT/MODEL/SYMBOL (WYKONAWCA ZOBOWIĄZANY JEST DO PODANIA NAZWY PRODUCENTA, MODELU ORAZ SYMBOLU PROPONOWANEGO PRZEDMIOTU ZAMÓWIENIA)		PRODUCENT/MODEL/SYMBOL* ...Biurko prawe, KOMA Spj...
Lp	PARAMETRY TECHNICZNE	WYMAGANE PRZEZ ZAMAWIAJĄCEGO I OFEROWANE PRZEZ WYKONAWCĘ
I.	PARAMETRY TECHNICZNE	
1.	Model: prawe	TAK
2.	Długość: 1800 – 2000 mm Wysokość: 720 – 755 mm Szerokość: 1100 -1200 mm	TAK

3.	Kolor blatu: buk	TAK
4.	Kolor stelaża: szary	TAK
5.	Materiał blatu: laminat	TAK
6.	Materiał podstawy: stal	TAK
7.	Otwory do poprowadzenia okablowania: 1 z lewej strony	TAK
8.	OKRES GWARANCJI - minimum	24 miesiące
<b>II.</b>	<b>DODATKOWE WYMAGANIA ZAMAWIAJĄCEGO</b>	
1.	Warunki dostawy: dostawa, niesienie, montaż oraz instalacja w siedzibie Zamawiającego w dni powszednie w godz. 8-16	
2.	Zamawiający dołącza zdjęcie poglądowe.	
3.	Zamawiający nie dopuszcza żadnych wad dostarczonych mebli. Wykonawca zobowiązuje się dostarczyć Zamawiającemu wyłącznie wyroby fabrycznie nowe, wolne od wad, oryginalnie zapakowane.	
4.	Wykonawca zobowiązuje się uzgodnić z osobą wymienioną w zał. nr 4 „Odbiorcy – lista jednostek wewnętrznych Zamawiającego”, nie później niż <b>5 dni</b> od podpisania umowy – koloru zaoferowanych mebli na podstawie zaprezentowanego przez siebie wzornika.	
5.	Wykonawca zobowiązany jest do pisemnego zgłoszenia gotowości wykonania prac – <b>3 dni</b> przed przystąpieniem do prac, osobie wskazanej w zał. nr 4 „Odbiorcy – lista jednostek wewnętrznych Zamawiającego”.	
6.	Przed dostawą nowych mebli, Wykonawca zobowiązany jest do wyniesienia starych mebli z meblowanych pomieszczeń do miejsca znajdującego się w tym samym budynku lub przy budynku, wskazanego przez Zamawiającego.	
7.	Wykonawca zobowiązuje się do wykonania: prac związanych z wyniesieniem mebli z meblowanych pomieszczeń oraz dostawy, wniesienia, montaż nowych mebli w ciągu <b>1 dnia</b> roboczego.	
8.	Warunkiem niezbędnym do wystawienia faktury przez Wykonawcę jest protokolarny odbiór końcowy jakościowy i ilościowy, podpisany przez obie strony, wg wzoru zawartego w umowie.	
9.	Adres wykonania dostawy wraz z pracami wniesienia, montażu, instalacji oraz wyniesienia mebli z meblowanych pomieszczeń: Szkoła Główna Gospodarstwa Wiejskiego w Warszawie, ul. Nowoursynowska 166, bud. 10, p.37, 02-787 Warszawa	

*\*wykonawca składając ofertę zobowiązany jest do podania nazwy producenta, modelu oraz symbolu proponowanego przedmiotu zamówienia.*

### III. ZDJĘCIE POGLĄDOWE:

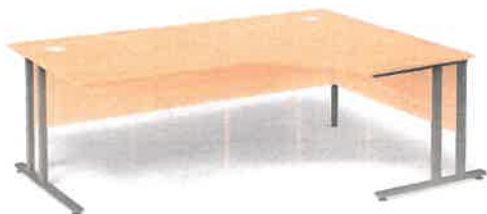

**Poz. nr 3 – Kontenerki – 3 szt.**

<b>PRODUCENT/MODEL/SYMBOL</b> (WYKONAWCA ZOBOWIĄZANY JEST DO PODANIA NAZWY PRODUCENTA, MODELU ORAZ SYMBOLU PROPONOWANEGO PRZEDMIOTU ZAMÓWIENIA)		<b>PRODUCENT/MODEL/SYMBOL*</b> <b>Kontenerek, KOMA Spj</b>
Lp.	PARAMETRY TECHNICZNE	WYMAGANE PRZEZ ZAMAWIAJĄCEGO I OFEROWANE PRZEZ WYKONAWCĘ
<b>I.</b>	<b>PARAMETRY TECHNICZNE</b>	
1.	Wysokość: 590 - 600 mm Szerokość: 400 - 430 mm Głębokość: 580 - 600 mm	TAK
2.	Kolor: buk (2 szt.), grusza (1 szt.)	TAK
3.	Materiał: laminat	TAK
4.	Ilość szuflad: 3 równej wielkości	TAK
5.	Prowadnice stalowe	TAK
6.	Centralny zamek zamykający wszystkie szuflady	TAK
7.	Uchwyty szuflad w kolorze aluminium	Tak
8.	Cztery koła skrętne	Tak
9.	OKRES GWARANCJI	24 miesiące
<b>II.</b>	<b>DODATKOWE WYMAGANIA ZAMAWIAJĄCEGO</b>	
1.	Warunki dostawy: dostawa, niesienie, montaż oraz instalacja w siedzibie Zamawiającego w dni powszednie w godz. 8-16	
2.	Zamawiający dołącza zdjęcie poglądowe.	

3.	Zamawiający nie dopuszcza żadnych wad dostarczonych mebli. Wykonawca zobowiązuje się dostarczyć Zamawiającemu wyłącznie wyroby fabrycznie nowe, wolne od wad, oryginalnie zapakowane.
4.	Wykonawca zobowiązuje się uzgodnić z osobą wymienioną w zał. nr 4 „Odbiorcy – lista jednostek wewnętrznych Zamawiającego”, nie później niż <b>5 dni</b> od podpisania umowy – koloru zaoferowanych mebli na podstawie zaprezentowanego przez siebie wzornika.
5.	Wykonawca zobowiązany jest do pisemnego zgłoszenia gotowości wykonania prac – <b>3 dni</b> przed przystąpieniem do prac, osobie wskazanej w zał. nr 4 „Odbiorcy – lista jednostek wewnętrznych Zamawiającego”.
6.	Przed dostawą nowych mebli, Wykonawca zobowiązany jest do wyniesienia starych mebli z meblowanych pomieszczeń do miejsca znajdującego się w tym samym budynku lub przy budynku, wskazanego przez Zamawiającego.
7.	Wykonawca zobowiązuje się do wykonania: prac związanych z wyniesieniem mebli z meblowanych pomieszczeń oraz dostawy, wniesienia, montaż nowych mebli w ciągu <b>1 dnia</b> roboczego.
8.	Warunkiem niezbędnym do wystawienia faktury przez Wykonawcę jest protokolarny odbiór końcowy jakościowy i ilościowy, podpisany przez obie strony, wg wzoru zawartego w umowie.
9.	Adres wykonania dostawy wraz z pracami wniesienia, montażu, instalacji oraz wyniesienia mebli z meblowanych pomieszczeń: Szkoła Główna Gospodarstwa Wiejskiego w Warszawie, ul. Nowoursynowska 166, bud. 10, p.37, 02-787 Warszawa

*\*wykonawca składając ofertę zobowiązany jest do podania nazwy producenta, modelu oraz symbolu proponowanego przedmiotu zamówienia.*

### III. ZDJĘCIE POGLĄDOWE:



#### Poz. nr 4 – Szafa biurowa – 1 szt.

PRODUCENT/MODEL/SYMBOL (WYKONAWCA ZOBOWIĄZANY JEST DO PODANIA NAZWY PRODUCENTA, MODELU ORAZ SYMBOLU PROPONOWANEGO PRZEDMIOTU ZAMÓWIENIA)		PRODUCENT/MODEL/SYMBOL* Szafa biurowa „KOMA Spj...
Lp	PARAMETRY TECHNICZNE	WYMAGANE PRZEZ ZAMAWIAJĄCEGO I OFEROWANE PRZEZ WYKONAWCĘ
I.	PARAMETRY TECHNICZNE	
1.	Wysokość: 1780 - 2000 mm Szerokość: 800 - 1000 mm Głębokość: 310 - 500 mm	TAK

2.	Kolor korpusu: buk	TAK
3.	Materiał: laminat	TAK
4.	Ilość półek: 4 lub 5 (wliczając podstawę szafy) w równych odległościach; odległość między półkami min. 37 cm	TAK
5.	Typ zamka: zamek na klucz	TAK
6.	Drzwi uchylne	TAK
7.	Uchwyty w kolorze aluminium	TAK
8.	Podstawa: cokół	TAK
10.	OKRES GWARANCJI	24 miesiące
<b>II.</b>	<b>DODATKOWE WYMAGANIA ZAMAWIAJĄCEGO</b>	
1.	Warunki dostawy: dostawa, niesienie, montaż oraz instalacja w siedzibie Zamawiającego w dni powszednie w godz. 8-16	
2.	Zamawiający dołącza zdjęcie poglądowe.	
3.	Zamawiający nie dopuszcza żadnych wad dostarczonych mebli. Wykonawca zobowiązuje się dostarczyć Zamawiającemu wyłącznie wyroby fabrycznie nowe, wolne od wad, oryginalnie zapakowane.	
4.	Wykonawca zobowiązuje się uzgodnić z osobą wymienioną w zał. nr 4 „Odbiorcy – lista jednostek wewnętrznych Zamawiającego”, nie później niż <b>5 dni</b> od podpisania umowy – koloru zaoferowanych mebli na podstawie zaprezentowanego przez siebie wzornika.	
5.	Wykonawca zobowiązany jest do pisemnego zgłoszenia gotowości wykonania prac – <b>3 dni</b> przed przystąpieniem do prac, osobie wskazanej w zał. nr 4 „Odbiorcy – lista jednostek wewnętrznych Zamawiającego”.	
6.	Przed dostawą nowych mebli, Wykonawca zobowiązany jest do wyniesienia starych mebli z meblowanych pomieszczeń do miejsca znajdującego się w tym samym budynku lub przy budynku, wskazanego przez Zamawiającego.	
7.	Wykonawca zobowiązuje się do wykonania: prac związanych z wyniesieniem mebli z meblowanych pomieszczeń oraz dostawy, wniesienia, montaż nowych mebli w ciągu <b>1 dnia</b> roboczego.	
8.	Warunkiem niezbędnym do wystawienia faktury przez Wykonawcę jest protokolarny odbiór końcowy jakościowy i ilościowy, podpisany przez obie strony, wg wzoru zawartego w umowie.	
9.	Adres wykonania dostawy wraz z pracami wniesienia, montażu, instalacji oraz wyniesienia mebli z meblowanych pomieszczeń: Szkoła Główna Gospodarstwa Wiejskiego w Warszawie, ul. Nowoursynowska 166, bud. 10, p.37, 02-787 Warszawa	

*\*wykonawca składając ofertę zobowiązany jest do podania nazwy producenta, modelu oraz symbolu proponowanego przedmiotu zamówienia.*

### III. ZDJĘCIE POGLĄDOWE:



Poz. nr 5 – Podstawa pod monitor – 2 szt.

PRODUCENT/MODEL/SYMBOL (WYKONAWCA ZOBOWIĄZANY JEST DO PODANIA NAZWY PRODUCENTA, MODELU ORAZ SYMBOLU PROPONOWANEGO PRZEDMIOTU ZAMÓWIENIA)		PRODUCENT/MODEL/SYMBOL* BEWOOD podstawa pod monitor	
Lp	PARAMETRY TECHNICZNE	WYMAGANE PRZEZ ZAMAWIAJĄCEGO I OFEROWANE PRZEZ WYKONAWCĘ	
I.	PARAMETRY TECHNICZNE		
1.	Długość: 53 cm Szerokość: 24 cm Wysokość: 10 cm	TAK	TAK
2.	Materiał: sklejka	TAK	TAK
3.	Zaokrąglone brzegi	TAK	TAK
4.	OKRES GWARANCJI	24 miesiące	
II.	DODATKOWE WYMAGANIA ZAMAWIAJĄCEGO		
1.	Warunki dostawy: dostawa, niesienie, montaż oraz instalacja w siedzibie Zamawiającego w dni powszednie w godz. 8-16		
2.	Zamawiający dołącza zdjęcie poglądowe.		
3.	Zamawiający nie dopuszcza żadnych wad dostarczonych mebli. Wykonawca zobowiązuje się dostarczyć Zamawiającemu wyłącznie wyroby fabrycznie nowe, wolne od wad, oryginalnie zapakowane.		
4.	Wykonawca zobowiązuje się uzgodnić z osobą wymienioną w zał. nr 4 „Odbiorcy – lista jednostek wewnętrznych Zamawiającego”, nie później niż <b>5 dni</b> od podpisania umowy – koloru zaoferowanych mebli na podstawie zaprezentowanego przez siebie wzornika.		
5.	Wykonawca zobowiązany jest do pisemnego zgłoszenia gotowości wykonania prac – <b>3 dni</b> przed przystąpieniem do prac, osobie wskazanej w zał. nr 4 „Odbiorcy – lista jednostek wewnętrznych Zamawiającego”.		
6.	Przed dostawą nowych mebli, Wykonawca zobowiązany jest do wyniesienia starych mebli z meblowanych pomieszczeń do miejsca znajdującego się w tym samym		



	budynku lub przy budynku, wskazanego przez Zamawiającego.
7.	Wykonawca zobowiązuje się do wykonania: prac związanych z wyniesieniem mebli z meblowanych pomieszczeń oraz dostawy, wniesienia, montaż nowych mebli w ciągu <b>1 dnia</b> roboczego.
8.	Warunkiem niezbędnym do wystawienia faktury przez Wykonawcę jest protokół odbiór końcowy jakościowy i ilościowy, podpisany przez obie strony, wg wzoru zawartego w umowie.
9.	Adres wykonania dostawy wraz z pracami wniesienia, montażu, instalacji oraz wyniesienia mebli z meblowanych pomieszczeń: Szkoła Główna Gospodarstwa Wiejskiego w Warszawie, ul. Nowoursynowska 166, bud. 10, p.37, 02-787 Warszawa

*\*wykonawca składając ofertę zobowiązany jest do podania nazwy producenta, modelu oraz symbolu proponowanego przedmiotu zamówienia.*

### III. ZDJĘCIE POGLĄDOWE:



#### Kalkulacja ceny ofertowej dla Zadania nr 6 – Meble dla DAZU.

L.p.	Przedmiot zamówienia	Ilość (szt.)	Cena jednostkowa netto w zł	Wartość netto w zł	VAT %	Wartość VAT w zł	Wartość brutto w zł
1	2	3	4	5=3x4	6	7=5x6	8=5+7
1.	Biurko: lewe	1 szt.	1200	1200	23	276	1476
2.	Biurko: prawe	1 szt.	1200	1200	23	276	1476
3.	Kontenerki	3 szt.	400	1200	23	276	1476
4.	Szafa biurowa	1 szt.	700	700	23	161	861
5.	Podstawa pod monitor	2 szt.	800	1600	23	368	1968
6.	<b>RAZEM</b>			5900	X	1357	7257

Oświadczam(y), iż zapoznałem(liśmy) się z treścią i wymaganiami powyższego opisu przedmiotu zamówienia dla Zadania nr 6, pozycja nr 1, 2, 3, 4, 5 – w pełni go akceptuję(emy) oraz oferuję(emy) za cenę wskazaną w formularzu ofertowym uwzględniającą wymagania opisu.

Radom..... (miejsowość), dnia ...20 07 2021.... r.

***Podpis elektroniczny lub podpis zaufany albo podpis osobisty w postaci elektronicznej.***



Signed by /  
Podpisano przez:

Robert Józef  
Kozakiewicz

Date / Data: 2021-  
07-21 14:37

Załącznik nr 2 do wzoru umowy nr 88/SGGW/2021 z dnia ..... 2021 -10- 27

NR SPRAWY: SZP.250.13.2021

**PROTOKÓŁ DOSTAWY  
DOTYCZY UMOWY NR 88/SGGW/2021**

W dniu dzisiejszym dostarczono do Szkoły Głównej Gospodarstwa Wiejskiego w Warszawie ..... niżej wymienione artykuły:

L.p.	Nazwa produktu (nazwa producenta, itp.)	Ilość opakowań	Uwagi
------	---	----------------	-------

- 1) Powyższy asortyment dostarczony został w stanie nieuszkodzonym i zgodnie ze specyfikacją dołączoną do umowy nr 88/SGGW/2021
- 2) Dostarczone artykuły są fabrycznie zapakowane przez producenta, nieuszkodzone.
- 3) Zamawiający dokonał odbioru wszystkich wymienionych powyżej artykułów.

....., dnia .....

.....

.....

(upoważniony pracownik Wykonawcy) (upoważniony przedstawiciel SGGW)

Podpis elektroniczny lub podpis zaufany albo podpis osobisty w postaci elektronicznej.



Załącznik nr 1 do SWZ – wzór formularza ofertowego  
NR SPRAWY: SZP.250.13.2021

Dane Wykonawcy (-ów):

nazwa: KOMA R.Kozakiewicz Spj  
adres: 26-600 Radom, Chorzowska 3 lokal 3  
email: biuro@meblekoma.pl  
ePuap: /76031902477/domyslna

Działając w imieniu wymienionego powyżej wykonawcy(ów) oferuję(emy) realizację na rzecz zamawiającego zamówienia publicznego na:

**Dostawa mebli dla Szkoły Głównej Gospodarstwa Wiejskiego  
w Warszawie**

OŚWIADCZAM(Y), ŻE:

1. zapoznałem się z treścią SWZ dla niniejszego zamówienia,
2. akceptuję w pełni i bez zastrzeżeń postanowienia: SWZ oraz wzoru umowy dla niniejszego zamówienia, wyjaśnień do SWZ oraz jej zmian,
3. ~~ZADANIE 1 - Dostawa wkładów materacowych do łóżek dla Administracja Domów i Stołówek Studenckich:~~

~~a) Kryterium cena:~~

~~cena mojej (naszej) oferty za realizację niniejszego zamówienia wynosi .....~~  
~~.....(netto) ..... PLN~~  
~~(słownie: .....złotych) plus~~  
~~nałeczny podatek VAT w wysokości ..... PLN, co czyni łącznie cenę~~  
~~brutto ..... PLN~~  
~~(słownie: .....~~  
~~..... złotych);~~

~~b) Kryterium termin realizacji zamówienia:~~

~~Termin realizacji zamówienia wynosi ..... dni (należy określić w pełnych dniach),~~  
~~licząc od dnia podpisania umowy.~~

4. ~~ZADANIE 2 - Fotele do recepcji oraz krzesła komputerowe do pokoi studenckich dla Administracja Domów i Stołówek Studenckich:~~

~~a) Kryterium cena:~~

~~cena mojej (naszej) oferty za realizację niniejszego zamówienia wynosi .....~~  
~~.....(netto) ..... PLN~~  
~~(słownie: .....złotych) plus~~  
~~nałeczny podatek VAT w wysokości ..... PLN, co czyni łącznie cenę~~

brutto..... PLN

(słownie.....  
..... złotych),

**b) Kryterium termin realizacji zamówienia:**

Termin realizacji zamówienia wynosi ..... dni (należy określić w pełnych dniach), licząc od dnia podpisania umowy.

**5. ZADANIE 3 - Meble dla Ludowego Zespołu Artystycznego PROMNI.**

**a) Kryterium cena:**

cena mojej (naszej) oferty za realizację niniejszego zamówienia wynosi ...25 800..... (netto) PLN (słownie: .dwadzieścia pięć tysięcy osiemset zł .....złotych) plus należny podatek VAT w wysokości .5934. PLN, co czyni łącznie cenę brutto.....31 734 ..PLN (słownie.....trzydzieści jeden tysięcy siedemset trzydzieści cztery zł .. złotych),

**b) Kryterium termin realizacji zamówienia:**

Termin realizacji zamówienia wynosi 20.... dni (należy określić w pełnych dniach), licząc od dnia podpisania umowy.

**6. ZADANIE 4 - Meble dla Sekcji Socjalnej: biurka, szafa wisząca oraz kontenerki.**

**a) Kryterium cena:**

cena mojej (naszej) oferty za realizację niniejszego zamówienia wynosi ....3200.....(netto) PLN (słownie: ..trzy tysiące dwieście.....złotych) plus należny podatek VAT w wysokości ....736.... PLN, co czyni łącznie cenę brutto..3936 .PLN (słownie.....trzy tysiące dziewięćset trzydzieści sześć..... złotych),

**b) Kryterium termin realizacji zamówienia:**

Termin realizacji zamówienia wynosi 20.... dni (należy określić w pełnych dniach), licząc od dnia podpisania umowy.

**7. ZADANIE 5 - Meble dla Działu Gosp. nr 2: szafa na dokumenty i aneks kuchenny.**

**a) Kryterium cena:**

cena mojej (naszej) oferty za realizację niniejszego zamówienia wynosi ....4400.....(netto) PLN (słownie: .cztery tysiące czterysta zł.....złotych) plus należny podatek VAT w wysokości ..1012.. PLN, co czyni łącznie cenę brutto..5412...PLN (słownie....pięć tysięcy czterysta dwanaście..... złotych),

**b) Kryterium termin realizacji zamówienia:**

Termin realizacji zamówienia wynosi 20. dni (należy określić w pełnych dniach), licząc od dnia podpisania umowy.

**8. ZADANIE 6 - Meble dla Działu Administrowania Zasobami Użytkowymi: biurka, szafy, kontenerki, podstawki.**

**a) Kryterium cena:**

cena mojej (naszej) oferty za realizację niniejszego zamówienia wynosi ...5900.....(netto) PLN (słownie: ..pięć tysięcy dziewięćset zł

...złotych) plus należny podatek VAT w wysokości ...1357.... PLN, co czyni łącznie cenę brutto....7257....PLN (słownie..siedem tysięcy dwieście pięćdziesiąt siedem..... złotych),

**b) Kryterium termin realizacji zamówienia:**

Termin realizacji zamówienia wynosi ...20. dni (należy określić w pełnych dniach), licząc od dnia podpisania umowy.

**9. ZADANIE 7 - Meble dla Biura Spraw Osobowych: biurka, regały, szafy, kontenerki.**

**a) Kryterium cena:**

cena mojej (naszej) oferty za realizację niniejszego zamówienia wynosi .7900..... (netto) PLN (słownie: .....siedem tysięcy dziewięćset ....złotych) plus należny podatek VAT w wysokości 1817 PLN, co czyni łącznie cenę brutto....9717 PLN (słownie.....dziewięć tysięcy siedemset siedemnaście ..... złotych),

**b) Kryterium termin realizacji zamówienia:**

Termin realizacji zamówienia wynosi ...20. dni (należy określić w pełnych dniach), licząc od dnia podpisania umowy.

**10. ZADANIE 8 - Meble dla II LKE: stół i krzesła konferencyjne.**

**a) Kryterium cena:**

cena mojej (naszej) oferty za realizację niniejszego zamówienia wynosi .....6200..... (netto) PLN (słownie: ...sześć tysięcy dwieście zł .....złotych) plus należny podatek VAT w wysokości ...1426.. PLN, co czyni łącznie cenę brutto...7626.....PLN (słownie.....siedem tysięcy sześćset dwadzieścia sześć..... złotych),

**b) Kryterium termin realizacji zamówienia:**

Termin realizacji zamówienia wynosi 20. dni (należy określić w pełnych dniach), licząc od dnia podpisania umowy.

~~11. ZADANIE 9 - Meble dla jednostek: fotele, siedziska, krzesła:~~

~~a) Kryterium cena:~~

~~cena mojej (naszej) oferty za realizację niniejszego zamówienia wynosi .....(netto) PLN (słownie: .....złotych) plus należny podatek VAT w wysokości ..N, co czyni łącznie cenę brutto.....PLN (słownie....tysiąc czterysta siedemdziesiąt sześć..... złotych);~~

~~b) Kryterium termin realizacji zamówienia:~~

~~Termin realizacji zamówienia wynosi ..... dni (należy określić w pełnych dniach); licząc od dnia podpisania umowy.~~

**12. ZADANIE 10 -Meble dla Kwestury: szafka kuchenna.**

**a) Kryterium cena:**

cena mojej (naszej) oferty za realizację niniejszego zamówienia wynosi ....1200.....(netto) PLN (słownie: ..tysiąc dwieście..złotych) plus należny podatek VAT w wysokości 276... PLN, co czyni łącznie cenę



brutto.1476.....PLN (słownie...tysiąc czterysta siedemdziesiąt sześć..... złotych),

**b) Kryterium termin realizacji zamówienia:**

Termin realizacji zamówienia wynosi ...20dni (należy określić w pełnych dniach), licząc od dnia podpisania umowy.

13. składam(y) niniejszą ofertę we własnym imieniu / jako wykonawca w ofercie wspólnej,
14. Oświadczam, iż jestem związany ofertą do terminu wskazanego w SWZ.
10. Oświadczam, iż podany w mojej ofercie adres e-mailowy jest właściwy do komunikowania się z Zamawiającym.
11. Oświadczam, że wypełniłem obowiązki informacyjne przewidziane w art. 13 i/lub w art. 14 (*ew. wykreślić niewłaściwe*) Rozporządzenia Parlamentu Europejskiego i Rady (UE) 2016/679 z dnia 27.04.2016 r. w sprawie ochrony osób fizycznych w związku z przetwarzaniem danych osobowych i w sprawie swobodnego przepływu takich danych oraz uchylenia dyrektywy 95/46/WE, zwanego RODO wobec osób fizycznych, od których dane osobowe bezpośrednio lub pośrednio pozyskaliśmy w celu ubiegania się o udzielenie zamówienia publicznego w niniejszym postępowaniu. Wszelkie dane osobowe wskazane przeze mnie w treści jakichkolwiek dokumentów złożonych w celu ubiegania się o udzielenie zamówienia publicznego w niniejszym postępowaniu pozyskałem i przetwarzam zgodnie z powszechnie obowiązującymi przepisami prawa. Zobowiązuję się do przekazania w imieniu Zamawiającego wszystkim osobom, których dane osobowe udostępniłem Zamawiającemu w celu ubiegania się o udzielenie zamówienia publicznego w prowadzonym postępowaniu oraz w związku z zawarciem umowy i jej realizacją, informacji, o których mowa w art. 14 RODO, chyba, że ma zastosowanie co najmniej jedno z wyłączeń, o których mowa w art. 14 ust. 5 RODO oraz na etapie ubiegania się o udzielenie zamówienia publicznego zobowiązuje się składać Zamawiającemu stosowne oświadczenie o wypełnieniu wyżej wskazanego obowiązku, a na etapie zawarcia i realizacji umowy zobowiązuje się każdorazowo poinformować Zamawiającego o wypełnianiu tego obowiązku.
12. Oświadczam, że wybór naszej oferty ~~będzie/nie będzie~~\*\* prowadził do powstania u Zamawiającego obowiązku podatkowego zgodnie z przepisami o podatku od towarów i usług w myśl art. 225 ustawy Pzp.  
\*\*niepotrzebne skreślić. Jeśli ten punkt nie zostanie wypełniony przez Wykonawcę, Zamawiający uznaje, że wybór oferty Wykonawcy nie będzie prowadził do powstania u Zamawiającego obowiązku podatkowego zgodnie z przepisami o podatku od towarów i usług w myśl art. 225 ustawy Pzp. W przypadku, zaznaczenia, że wybór oferty będzie prowadził do powstania u Zamawiającego obowiązku podatkowego wykonawca obowiązany jest wskazać:
  - nazwę (rodzaj) towaru lub usługi, których dostawa lub świadczenie będą prowadziły do powstania obowiązku podatkowego,
  - wskazania wartości towaru lub usługi objętego obowiązkiem podatkowym zamawiającego, bez kwoty podatku;
  - wskazania stawki podatku od towarów i usług, która zgodnie z wiedzą wykonawcy, będzie miała zastosowanie.
13. Informuję, iż prowadzona działalność klasyfikuje się jako: **Mikroprzedsiębiorstwo/Male** ~~przedsiębiorstwo/Średnie~~ **przedsiębiorstwo** (*niepotrzebne skreślić*). Informacja niezbędna do celów statystycznych Urzędu Zamówień Publicznych zgodnie z zaleceniami Komisji Europejskiej.

**Mikroprzedsiębiorstwo** - przedsiębiorstwo, które zatrudnia mniej niż 10 osób i którego roczny obrót lub roczna suma bilansowa nie przekracza 2 milionów EURO.

**Małe przedsiębiorstwo** – przedsiębiorstwo, które zatrudnia mniej niż 50 osób i którego roczny obrót lub roczna suma bilansowa nie przekracza 10 milionów EURO.

**Średnie przedsiębiorstwo** - przedsiębiorstwo, które nie jest mikroprzedsiębiorstwem ani małym przedsiębiorstwem i które zatrudnia mniej niż 250 osób i którego roczny obrót nie przekracza 50 milionów EURO lub roczna suma bilansowa nie przekracza 43 milionów EURO.

14. PODWYKONAWCY:

Oświadczam, że<sup>1</sup>:

- a) przedmiot zamówienia wykonamy siłami własnymi;  
b) ~~powierzymy następującym podwykonawcom realizację następujących części zamówienia:~~

Lp.	Nazwa (firma) podwykonawcy	Część (zakres) przedmiotu zamówienia powierzony podwykonawcy

- c) ~~powołujemy się na zasoby niżej wymienionych podmiotów w celu wykazania spełnienia warunków udziału w postępowaniu, o których mowa w SWZ, na zasadach określonych w art. 118 ustawy Pzp.~~

Lp.	Nazwa (firma) podwykonawcy	Udostępnione zasoby

15. Niniejszym ~~wskazuję, iż~~ następujące informacje stanowią tajemnicę przedsiębiorstwa w rozumieniu przepisów ustawy z dnia 16 kwietnia 1993 r. o zwalczaniu nieuczciwej konkurencji (Dz. U. z 2019 r. poz. 1010 i 1649):

Lp.	Oznaczenie rodzaju (nazwy) informacji

.....(miejsce)  Signed by /  
Podpisano przez:  
.....Robert Józef Kozakiewicz.....r.  
**Podpis elektroniczny lub autograf podpisany osobiście w postaci elektronicznej.**  
07-21 14:33

1 Niepotrzebne skreślić. W przypadku nie skreślenia którejs z pozycji i nie wypełnienia tabeli w pozycji b) lub c) - Zamawiający uzna, odpowiednio, że Wykonawca nie zamierza powierzyć wykonania żadnej części zamówienia podwykonawcom i Wykonawca nie polega na zasobach podwykonawcy (innego podmiotu) w celu wykazania spełniania warunków udziału w postępowaniu, o których mowa w SWZ.



NR SPRAWY: SZP.250.13.2021

**Odbiorcy – lista jednostek wewnętrznych Zamawiającego.**

Wykaz jednostek zamawiających poszczególne przedmioty zamówienia wraz z wykazem osób odpowiedzialnych za realizację zamówienia:

**ZADANIE 3 – Meble dla LZA PROMNI.**

**poz. 1:**

Szkoła Główna Gospodarstwa Wiejskiego w Warszawie, DA IKAR SGGW  
ul. Nowoursynowska 166, bud. DA IKAR , p. 116, 02-787 Warszawa  
mgr Radosław Puszyło, [promni@sggw.edu.pl](mailto:promni@sggw.edu.pl) , tel.: (22) 59 31420; 697-901-758

**poz. 2:**

Szkoła Główna Gospodarstwa Wiejskiego w Warszawie, DA IKAR SGGW  
ul. Nowoursynowska 166, bud. DA IKAR , p. 116, 02-787 Warszawa  
mgr Radosław Puszyło, [promni@sggw.edu.pl](mailto:promni@sggw.edu.pl) , tel.: (22) 59 31420; 697-901-758

**ZADANIE 6 – Meble dla DAZU: biurka, szafy, kontenerki, podstawki.**

**poz. 1, 2, 3, 4, 5:**

Szkoła Główna Gospodarstwa Wiejskiego w Warszawie,  
ul. Nowoursynowska 166, bud. 10, p.37, 02-787 Warszawa  
mgr Aneta Więcek, [skrzyinka\\_dazu@sggw.edu.pl](mailto:skrzyinka_dazu@sggw.edu.pl) , tel.: (22) 31334

