

KANCLERZ
Szkoły Głównej Gospodarstwa Wiejskiego
w Warszawie

/ Dr inż. Władysław W. Skarżyński /

2021-07-08

(data i podpis kierownika zamawiającego
lub osoby uprawnionej)

Numer sprawy: **SZP.250.13.2021**

SPECYFIKACJA WARUNKÓW ZAMÓWIENIA

/SWZ/

w postępowaniu o udzielenie zamówienia publicznego pn.

Dostawa mebli dla Szkoły Głównej Gospodarstwa Wiejskiego w Warszawie

Rodzaj zamówienia

Dostawy

Wartość zamówienia jest mniejsza niż progi unijne określone na podstawie art. 3 ustawy z dnia 11 września 2019 r. – Prawo zamówień publicznych (Dz. U. z 2019 r., poz. 2019 ze zm.) – dalej jako „ustawa Pzp”, „ustawa” lub „Prawo zamówień publicznych”

I INFORMACJE O ZAMAWIAJĄCYM

Nazwa zamawiającego

Szkoła Główna Gospodarstwa Wiejskiego w Warszawie

Adres

ul. Nowoursynowska 166

Kod pocztowy, miejscowość, województwo

02-787 Warszawa, woj. mazowieckie

Numer telefonu

(22) 59 313 93

Adres strony internetowej prowadzonego postępowania

<https://bip.sggw.edu.pl/zamowienia-publiczne/>

Na wyżej wskazanej stronie internetowej będą udostępniane zmiany i wyjaśnienia treści SWZ oraz inne dokumenty zamówienia bezpośrednio związane z postępowaniem o udzielenie zamówienia.

II TRYB UDZIELENIA ZAMÓWIENIA

1. Postępowanie jest prowadzone w trybie podstawowym bez negocjacji, o którym mowa w art. 275 pkt 1 ustawy Pzp. W odpowiedzi na ogłoszenie o zamówieniu oferty mogą składać wszyscy zainteresowani wykonawcy, a następnie zamawiający wybiera najkorzystniejszą ofertę bez przeprowadzenia negocjacji.

2. Zgodnie z art. 13 ust. 1 i 2 oraz art. 14 rozporządzenia Parlamentu Europejskiego i Rady (UE) 2016/679 z dnia 27 kwietnia 2016 r. w sprawie ochrony osób fizycznych w związku z przetwarzaniem danych osobowych i w sprawie swobodnego przepływu takich danych oraz uchylenia dyrektywy 95/46/WE (ogólne rozporządzenie o ochronie danych) (Dz. Urz. UE L 119 z 04.05.2016, str. 1), dalej „RODO”, informuję, że:

- 1) administratorem Pani/Pana danych osobowych jest Szkoła Główna Gospodarstwa Wiejskiego w Warszawie, ul. Nowoursynowska 166, 02-787 Warszawa;
- 2) Administrator wyznaczył Inspektora Ochrony Danych, z którym można skontaktować się pod adresem email: iod@sggw.edu.pl;
- 3) Dane osobowe wykonawcy będą przetwarzane na podstawie art. 6 ust. 1 lit. c RODO oraz na podstawie przepisów ustawy z dnia 11 września 2019 r. Prawo zamówień publicznych (Dz. U. z 2019 r. poz. 2019 ze zm.), „ustawa Pzp”; w celu związanym z postępowaniem o udzielenie zamówienia publicznego „**Dostawa mebli dla Szkoły Głównej Gospodarstwa Wiejskiego w Warszawie**”, nr sprawy: **SZP.250.13.2021 prowadzonym w trybie podstawowym bez negocjacji**, zawarciem umowy oraz jej realizacją oraz na podstawie art. 6 ust. 1 lit. f RODO. W przypadku przetwarzania danych osobowych na podstawie art. 6 ust. 1 lit. f) RODO za prawnie uzasadniony interes Administratora uznaje się:
 - a) ustalenie lub dochodzenie przez Administratora roszczeń cywilnoprawnych wynikających z realizacji niniejszej Umowy, a także obrona przed takimi roszczeniami;
 - b) weryfikacja danych osobowych w publicznych rejestrach.
- 4) Odbiorcami Pani/Pana danych osobowych będą osoby lub podmioty upoważnione zgodnie z przepisami prawa powszechnie obowiązującego, którym udostępniona zostanie dokumentacja

postępowania, w tym w szczególności w oparciu o art. 18 oraz art. 74 ustawy Pzp. Odbiorcami państwa danych będą: podmioty i organy, którym Administrator jest zobowiązany lub upoważniony udostępnić dane osobowe na podstawie powszechnie obowiązujących przepisów prawa, oraz podmioty, które na podstawie stosownych umów przetwarzają dane osobowe powierzone do przetwarzania przez Administratora w związku z realizacją usług gwarantujących należyte wykonanie niniejszej Umowy;

5) Pani/Pana dane osobowe będą przechowywane, zgodnie z art. 78 ustawy Pzp, przez okres 4 lat od dnia zakończenia postępowania o udzielenie zamówienia, a jeżeli czas trwania umowy przekracza 4 lata, okres przechowywania obejmuje cały czas trwania umowy. W przypadku zawarcia i realizacji umowy obejmuje również okres niezbędny do zabezpieczenia ewentualnych roszczeń wynikających z umowy, chyba, że przepisy szczegółowe stanowią inaczej;

6) Obowiązek podania przez Panią/Pana danych osobowych bezpośrednio Pani/Pana dotyczących jest wymogiem ustawowym określonym w przepisach ustawy Pzp w związku z art. 6 ust. 1 lit. c RODO związanym z udziałem w postępowaniu o udzielenie zamówienia publicznego; konsekwencje niepodania określonych danych wynikają z ustawy Pzp;

7) W odniesieniu do Pani/Pana danych osobowych decyzje nie będą podejmowane w sposób zautomatyzowany, stosowanie do art. 22 RODO;

8) posiada Pani/Pan:

- na podstawie art. 15 RODO prawo dostępu do danych osobowych Pani/Pana dotyczących;
- na podstawie art. 16 RODO prawo do sprostowania Pani/Pana danych osobowych **;
- na podstawie art. 18 RODO prawo żądania od administratora ograniczenia przetwarzania danych osobowych z zastrzeżeniem przypadków, o których mowa w art. 18 ust. 2 RODO ***;
- prawo do wniesienia skargi do Prezesa Urzędu Ochrony Danych Osobowych, gdy uzna Pani/Pan, że przetwarzanie danych osobowych Pani/Pana dotyczących narusza przepisy RODO;
- prawo do wniesienia sprzeciwu wobec przetwarzania danych osobowych, który administrator przetwarza na podstawie art. 6 ust. 1 lit. f RODO w związku z treścią pkt 3) i 5);:

9) nie przysługuje Pani/Panu:

- w związku z art. 17 ust. 3 lit. b, d lub e RODO prawo do usunięcia danych osobowych;
- prawo do przenoszenia danych osobowych, o którym mowa w art. 20 RODO;
- na podstawie art. 21 RODO, prawo sprzeciwu, wobec przetwarzania danych osobowych, gdyż podstawą prawną przetwarzania Pani/Pana danych osobowych jest art. 6 ust. 1 lit. c RODO.

10) Wykonawca ubiegając się o udzielenie zamówienia publicznego jest zobowiązany do wypełnienia wszystkich obowiązków formalno-prawnych związanych z udziałem w postępowaniu. Do obowiązków tych należą m.in. obowiązki wynikające z RODO, w szczególności obowiązek informacyjny przewidziany w art. 13 RODO względem osób fizycznych, których dane osobowe dotyczą i od których dane te wykonawca bezpośrednio pozyskał. Jednakże obowiązek informacyjny wynikający z art. 13 RODO nie będzie miał zastosowania, gdy i w zakresie, w jakim osoba fizyczna, której dane dotyczą, dysponuje już tymi informacjami (vide: art. 13 ust. 4). Ponadto wykonawca będzie musiał wypełnić obowiązek informacyjny wynikający z art. 14 RODO względem osób fizycznych, których dane przekazuje zamawiającemu i których dane pośrednio pozyskał, chyba że ma zastosowanie co najmniej jedno z włączeń, o których mowa w art. 14 ust. 5 RODO. W celu zapewnienia, że wykonawca wypełnił ww. obowiązki informacyjne oraz ochrony prawnie uzasadnionych interesów osoby trzeciej, której dane zostały przekazane w związku z udziałem wykonawcy w postępowaniu, Zamawiający zobowiązuje wykonawcę do złożenia w postępowaniu o udzielenie zamówienia publicznego oświadczenia o wypełnieniu przez niego obowiązków informacyjnych przewidzianych w art. 13 lub art. 14 RODO.

11) **Wzory oświadczeń wymaganych od wykonawcy w zakresie wypełnienia przez niego obowiązków informacyjnych przewidzianych w art. 13 lub art. 14 RODO zostały zawarte w treści formularza ofertowego.**

12) Do spraw nieuregulowanych w SWZ mają zastosowanie przepisy ustawy z 11 września 2019 r. – Prawo zamówień publicznych (Dz.U. z 2019 r. poz. 2019 ze zm.) oraz przepisy RODO.

III OPIS PRZEDMIOTU ZAMÓWIENIA

1. Opis przedmiotu zamówienia cpv:

a) KOD CPV:

39112000-0 - krzesła

39113100-8 - fotele

39143112-4 - materace

39000000-2 - meble (włącznie z biurowymi), wyposażenie, urządzenia domowe (z wyłączeniem oświetlenia) i środki czyszczące

39121100-7 - biurka

39131000-9 - regały biurowe

39111100-4 - siedziska obrotowe

39113700-4 - podnóżki

39151000-5 - meble różne

39130000-2 - meble biurowe

39134000-0 - meble komputerowe

39121000-6 - biurka i stoły

39157000-7 - części mebli

39112000-0 - krzesła

39110000-6 - siedziska, krzesła i produkty z nimi związane, i ich części

39100000-3 - meble

Przedmiotem zamówienia jest: dostawa mebli dla Szkoły Głównej Gospodarstwa Wiejskiego w Warszawie.

2. Inne informacje dotyczące przedmiotu zamówienia:

- a) Zamawiający zastrzega sobie prawo do ograniczenia przedmiotu zamówienia w zakresie rzeczowym i ilościowym do 75% podstawowej wartości przedmiotu zamówienia,
- b) W przypadku powyższego, nie wykorzystania przewidywanego zakresu przedmiotu zamówienia, Wykonawcy nie będzie przysługiwać żadne roszczenie w stosunku do Zamawiającego,
- c) Zamawiający nie dopuszcza żadnych wad dostarczonych mebli. Wykonawca zobowiązuje się dostarczyć Zamawiającemu wyłącznie wyroby fabrycznie nowe, wolne od wad, oryginalnie zapakowane.
- d) Wykonawca zobowiązuje się uzgodnić z osobą wymienioną w zał. nr 4 do umowy „Odbiorcy – lista jednostek wewnętrznych Zamawiającego”, nie później niż **5 dni** od podpisania umowy – koloru zaoferowanych mebli na podstawie zaprezentowanego przez siebie wzornika.
- e) Wykonawca zobowiązany jest do pisemnego zgłoszenia gotowości wykonania prac – 3 dni przed przystąpieniem do prac, osobie wskazanej w zał. nr 4 do umowy „Odbiorcy – lista jednostek wewnętrznych Zamawiającego”.
- f) Przed dostawą nowych mebli, Wykonawca zobowiązany jest do wyniesienia starych mebli z meblowanych pomieszczeń do miejsca znajdującego się w tym samym budynku lub przy budynku, wskazanego przez Zamawiającego.
- g) Wykonawca zobowiązuje się do wykonania: prac związanych z wyniesieniem mebli z meblowanych pomieszczeń oraz dostawy, wniesienia, montaż nowych mebli w ciągu **3 dnia** roboczych.

- h) Warunkiem niezbędnym do wystawienia faktury przez Wykonawcę jest protokolarny odbiór końcowy jakościowy i ilościowy, podpisany przez obie strony, wg zał. nr 2 do umowy „Wzór protokołu dostawy”.
- i) Wykonawca zobowiązuje się do wykonania pomiarów w celu dokonania ewentualnych drobnych korekt w zadaniach: 3, 4, 5.
- j) Zamówienie obejmuje dostawę, wniesienie, montaż oraz instalację mebli do wskazanych przez Zamawiającego miejsc z podziałem na części (zadania):

ZADANIE 1 - Dostawa wkładów materacowych do łóżek dla Administracji Domów i Stołówek Studenckich (ADiSS)

ZADANIE 2 – Fotele do recepcji oraz krzesła komputerowe do pokoi studenckich dla Administracji Domów i Stołówek Studenckich (ADiSS).

ZADANIE 3 – Meble dla Ludowy Zespół Artystyczny PROMNI, (LZA PROMNI).

ZADANIE 4 – Meble dla Sekcji Socjalnej: biurka, szafa wisząca oraz kontenerki.

ZADANIE 5 – Meble dla Działu Gosp. nr 2: szafa na dokumenty i aneks kuchenny.

ZADANIE 6 – Meble dla Działu Administrowania Zasobami Użytkowymi: biurka, szafy, kontenerki, podstawki, (DAZU).

ZADANIE 7 – Meble dla Biura Spraw Osobowych: biurka, regały, szafy, kontenerki, (BSO).

ZADANIE 8 – Meble dla II Lokalnej Komisji Etyki: stół i krzesła konferencyjne (II LKE)

ZADANIE 9 – Meble dla jednostek: fotele, siedziska, krzesła.

ZADANIE 10 – Meble dla Kwestury : szafka kuchenna (KW)

3. Wizja lokalna

- a) Zamawiający **nie przewiduje obowiązku** odbycia przez wykonawcę wizji lokalnej.

IV OPIS CZĘŚCI ZAMÓWIENIA

1. Zamawiający dokonuje podziału zamówienia na części.

a) Oznaczenie części zamówienia:

ZADANIE 1 - Dostawa wkładów materacowych do łóżek dla ADiSS

CPV: 39143112-4

Krótki opis części zamówienia:

Dostawa wkładów materacowych do łóżek dla ADiSS.

Miejsce wykonania części przedmiotu zamówienia:

Siedziba Zamawiającego.

Inne informacje dotyczące części zamówienia:

Szczegółowy opis przedmiotu zamówienia zawiera załącznik nr **5.1 do SWZ**.

b) Oznaczenie części zamówienia:

ZADANIE 2 – Fotele do recepcji oraz krzesła komputerowe do pokoi studenckich dla ADiSS.

CPV: 39112000-0; 39113100-8

Krótki opis części zamówienia:

Dostawa foteli do recepcji oraz krzesła komputerowych do pokoi studenckich dla ADiSS.

Miejsce wykonania części przedmiotu zamówienia:

Siedziba Zamawiającego.

Inne informacje dotyczące części zamówienia:

Szczegółowy opis przedmiotu zamówienia zawiera **załącznik nr 5.2 do SWZ**.

c) Oznaczenie części zamówienia:

ZADANIE 3 – Meble dla LZA PROMNI.

CPV: 39000000-2

Krótki opis części zamówienia:

Dostawa mebli dla LZA PROMNI.

Miejsce wykonania części przedmiotu zamówienia:

Siedziba Zamawiającego.

Inne informacje dotyczące części zamówienia:

Szczegółowy opis przedmiotu zamówienia zawiera **załącznik nr 5.3 do SWZ**.

d) Oznaczenie części zamówienia:

ZADANIE 4 – Meble dla Sekcji Socjalnej: biurka, szafa wisząca oraz kontenerki.

CPV: 39121100-7; 39131000-9

Krótki opis części zamówienia:

Dostawa mebli dla Sekcji Socjalnej: biurek, szafy wiszącej oraz kontenerków.

Miejsce wykonania części przedmiotu zamówienia:

Siedziba Zamawiającego.

Inne informacje dotyczące części zamówienia:

Szczegółowy opis przedmiotu zamówienia zawiera **załącznik nr 5.4 do SWZ**.

e) Oznaczenie części zamówienia:

ZADANIE 5 – Meble dla Działu Gosp. nr 2: szafa na dokumenty i aneks kuchenny.

CPV: 39151000-5

Krótki opis części zamówienia:

Dostawa mebli dla Działu Gosp. nr 2: szafy na dokumenty i aneksu kuchennego.

Miejsce wykonania części przedmiotu zamówienia:

Siedziba Zamawiającego.

Inne informacje dotyczące części zamówienia:

Szczegółowy opis przedmiotu zamówienia zawiera **załącznik nr 5.5 do SWZ**.

f) Oznaczenie części zamówienia:

ZADANIE 6 – Meble dla DAZU: biurka, szafy, kontenerki, podstawki.

CPV: 39130000-2; 39134000-0

Krótki opis części zamówienia:

Dostawa mebli dla DAZU: biurka, szafy, kontenerki, podstawki.

Miejsce wykonania części przedmiotu zamówienia:

Siedziba Zamawiającego.

Inne informacje dotyczące części zamówienia:

Szczegółowy opis przedmiotu zamówienia zawiera **załącznik nr 5.6 do SWZ**.

g) Oznaczenie części zamówienia:

ZADANIE 7 – Meble dla BSO: biurka, regały, szafy, kontenerki.

CPV: 39121000-6; 39157000-7

Krótki opis części zamówienia:

Dostawa mebli dla BSO: biurka, regały, szafy, kontenerki.

Miejsce wykonania części przedmiotu zamówienia:

Siedziba Zamawiającego.

Inne informacje dotyczące części zamówienia:

Szczegółowy opis przedmiotu zamówienia zawiera **załącznik nr 5.7 do SWZ**.

h) Oznaczenie części zamówienia:

ZADANIE 8 – Meble dla II LKE: stół i krzesła konferencyjne.

CPV: 39121000-6; 39112000-0

Krótki opis części zamówienia:

Dostawa mebli dla II LKE: stół i krzesła konferencyjne.

Miejsce wykonania części przedmiotu zamówienia:

Siedziba Zamawiającego.

Inne informacje dotyczące części zamówienia:

Szczegółowy opis przedmiotu zamówienia zawiera **załącznik nr 5.8 do SWZ**.

i) Oznaczenie części zamówienia:

ZADANIE 9 – Meble dla jednostek: fotele, siedziska, krzesła.

CPV: 39000000-2; 39111100-4; 39113100-8; 39113700-4; 39110000-6; 39113100-8; 39111100-4; 39100000-3

Krótki opis części zamówienia:

Dostawa mebli dla jednostek: fotele, siedziska, krzesła.

Miejsce wykonania części przedmiotu zamówienia:

Siedziba Zamawiającego.

Inne informacje dotyczące części zamówienia:

Szczegółowy opis przedmiotu zamówienia zawiera **załącznik nr 5.9 do SWZ**.

j) Oznaczenie części zamówienia:

ZADANIE 10 – Meble dla KW: szafka kuchenna.

CPV: 39000000-2

Krótki opis części zamówienia:

Dostawa mebli dla KW: szafki kuchennej.

Miejsce wykonania części przedmiotu zamówienia:

Siedziba Zamawiającego.

Inne informacje dotyczące części zamówienia:

Szczegółowy opis przedmiotu zamówienia zawiera **załącznik nr 5.10 do SWZ**.

2. Informacja o liczbie części zamówienia, na którą wykonawca może złożyć ofertę lub maksymalną liczbę części, na które zamówienie może zostać udzielone temu samemu wykonawcy:

1) Oferty można składać w odniesieniu do:

- jednej części zamówienia,
- kilku części zamówienia,
- wszystkich części zamówienia.

2) Maksymalna liczba zadań, na które może zostać udzielone zamówienie temu samemu wykonawcy 10.

V INFORMACJA O PRZEDMIOTOWYCH ŚRODKACH DOWODOWYCH

1. Zamawiający żąda, by wykonawca złożył wraz z ofertą następujące, przedmiotowe środki dowodowe:

Dotyczy ZADANIA 1 poz. 1:

- atest/badanie w j. polskim potwierdzające wymagane parametry użytej do produkcji materaca pianki poliuretanowej
 - typ, sprężystość, gęstość pozorną - 28-30 kg/m³
 - trudnozapalność- atest trudnopalności w języku polskim zgodny z normami BS 5852 lub 1021-2:2014-14
 - higieniczność - atest higieniczny w języku polskim.
- atest/badanie w j. polskim potwierdzające wymagane parametry użytej **tkaniny** do produkcji
 - trudnozapalność – palność materiału do wytwarzania materacy łóżkowych zgodnie z BS EN ISO 12952:1999
 - odporność na ścieranie – min. 45 000 suwów
 - odporność na peeling – min. 4 stopień
 - kategorię przesunięcia nitek na szwie – min. kat. A/A
 - kategorię wytrzymałości na rozciąganie – min. kat B/B
 - kategorię wytrzymałości na rozdzieranie tkaniny – min. kat. b/C

Dotyczy ZADANIA 2 poz. 1:

- atest/badanie w j. polskim potwierdzające parametry wymagane przez Zamawiającego dot. tkaniny z użytej do wykonania fotela
 - odporność na ścieranie – min. 50 000 cykli Martindale'a
 - trudnozapalność – PN-EN 1021-2:2014-12

Dotyczy ZADANIA 2 poz. 2:

- atest/badanie w j. polskim potwierdzające parametry wymagane przez Zamawiającego dot. tkaniny z użytej do wykonania fotela
 - odporność na ścieranie – min. 50 000 cykli Martindale'a
 - trudnozapalność – PN-EN 1021-2:2014-12

2. Zamawiający akceptuje równoważne przedmiotowe środki dowodowe, jeśli potwierdzają, że oferowane świadczenia spełniają określone przez zamawiającego wymagania, cechy lub kryteria.

3. Zamawiający przewiduje uzupełnianie przedmiotowych środków dowodowych. Jeżeli wykonawca nie złożył przedmiotowych środków dowodowych lub złożone przedmiotowe środki dowodowe są niekompletne, zamawiający wzywa do ich złożenia lub uzupełnienia w wyznaczonym terminie.

VI TERMIN WYKONANIA ZAMÓWIENIA

Zamawiający wymaga, aby zamówienie zostało wykonane w terminie 40 dni od dnia podpisania umowy.

Za termin wykonania zamówienia przyjmuje się datę podpisania przez upoważnione osoby ze strony Wykonawcy i Zamawiającego protokołu odbioru końcowego.

VII INFORMACJA O PRZEWIDYWANYCH ZAMÓWIENIACH, O KTÓRYCH MOWA W ART. 214 UST. 1 PKT 7 USTAWY PZP

Zamawiający **nie przewiduje** udzielania zamówień na podstawie art. 214 ust. 1 pkt 7 ustawy Pzp tj. zamówienia polegającego na powtórzeniu podobnych dostaw.

VIII INFORMACJE O OFERTACH WARIANTOWYCH

1. Dopuszcza się złożenie oferty wariantowej NIE TAK

IX INFORMACJE O WARUNKACH UDZIAŁU W POSTĘPOWANIU

1. O udzielenie zamówienia mogą ubiegać się wykonawcy, którzy:

- 1) nie podlegają wykluczeniu;
- 2) spełniają niżej określone warunki udziału w postępowaniu.

2. **Zamawiający nie przewiduje warunków udziału w postępowaniu.**

3. Wykonawcy mogą wspólnie ubiegać się o udzielenie zamówienia zgodnie z art. 58 ustawy. W takim przypadku, wykonawcy ustanawiają pełnomocnika do reprezentowania ich w postępowaniu o udzielenie zamówienia albo reprezentowania w postępowaniu i zawarcia umowy w sprawie zamówienia publicznego.

4. Jeżeli oferta wykonawców, o której mowa w zdaniu poprzedzającym, została wybrana, zamawiający może żądać przed zawarciem umowy w sprawie zamówienia publicznego, kopii umowy regulującej współpracę tych wykonawców.

5. Ocena spełniania warunków udziału w postępowaniu będzie prowadzona na podstawie treści złożonych oświadczeń lub dokumentów wymaganych zgodnie z art. 125 ust. 1 ustawy i rozporządzeniem Ministra Rozwoju, Pracy i Technologii z dnia 23 grudnia 2020 r. w sprawie podmiotowych środków dowodowych oraz innych dokumentów lub oświadczeń jakich może żądać zamawiający od wykonawcy (DZ. U. 2020 r. poz. 2415).

6. Wykonawca może w celu potwierdzenia spełniania warunków udziału w postępowaniu, w stosownych sytuacjach oraz w odniesieniu do konkretnego zamówienia, lub jego części, polegać na zdolnościach technicznych lub zawodowych lub sytuacji finansowej lub ekonomicznej podmiotów udostępniających zasoby, niezależnie od charakteru prawnego łączących go z nimi stosunków prawnych.

7. W odniesieniu do warunków dotyczących wykształcenia, kwalifikacji zawodowych lub doświadczenia wykonawcy mogą polegać na zdolnościach podmiotów udostępniających zasoby, jeśli podmioty te wykonają roboty budowlane lub usługi, do realizacji których te zdolności są wymagane.
8. Wykonawca, który polega na zdolnościach lub sytuacji podmiotów udostępniających zasoby, składa wraz z ofertą, zobowiązanie podmiotu udostępniającego zasoby do oddania mu do dyspozycji niezbędnych zasobów na potrzeby realizacji danego zamówienia lub inny podmiotowy środek dowodowy potwierdzający, że wykonawca realizując zamówienie, będzie dysponował niezbędnymi zasobami tych podmiotów.
9. Zobowiązanie podmiotu udostępniającego zasoby, o którym mowa w ust. 8, potwierdza, że stosunek łączący wykonawcę z podmiotami udostępniającymi zasoby gwarantuje rzeczywisty dostęp do tych zasobów oraz określa w szczególności:
 - 1) zakres dostępnych wykonawcy zasobów podmiotu udostępniającego zasoby;
 - 2) sposób i okres udostępnienia wykonawcy i wykorzystania przez niego zasobów podmiotu udostępniającego te zasoby przy wykonywaniu zamówienia;
 - 3) czy i w jakim zakresie podmiot udostępniający zasoby, na zdolnościach którego wykonawca polega w odniesieniu do warunków udziału w postępowaniu dotyczących wykształcenia, kwalifikacji zawodowych lub doświadczenia, zrealizuje roboty budowlane lub usługi, których wskazane zdolności dotyczą.
10. Zamawiający ocenia, czy udostępniane wykonawcy przez podmioty udostępniające zasoby zdolności techniczne lub zawodowe lub ich sytuacja finansowa lub ekonomiczna, pozwalają na wykazanie przez wykonawcę spełnienia warunków udziału w postępowaniu, o których mowa w art. 112 ust. 2 pkt 3 i 4 ustawy, a także bada, czy nie zachodzą wobec tego podmiotu podstawy wykluczenia, które zostały przewidziane w rozdziale X SWZ.
11. Jeżeli zdolności techniczne lub zawodowe, sytuacja ekonomiczna lub finansowa podmiotu udostępniającego zasoby nie potwierdzają spełnienia przez wykonawcę warunków udziału w postępowaniu lub zachodzą wobec tego podmiotu podstawy wykluczenia, zamawiający żąda, aby wykonawca w terminie określonym przez zamawiającego zastąpił ten podmiot innym podmiotem lub podmiotami albo wykazał, że samodzielnie spełnia warunki udziału w postępowaniu.
12. Wykonawca nie może, po upływie terminu składania ofert powoływać się na zdolności lub sytuację podmiotów udostępniających zasoby, jeżeli na etapie składania ofert nie polegał on w danym zakresie na zdolnościach lub sytuacji podmiotów udostępniających zasoby.

X PODSTAWY WYKLUCZENIA

Zamawiający **wykluczy** z postępowania wykonawców, wobec których zachodzą następujące podstawy wykluczenia:

- 1) wykonawcę będącego osobą fizyczną, którego prawomocnie skazano za przestępstwo:
 - a) udziału w zorganizowanej grupie przestępczej albo związku mającym na celu popełnienie przestępstwa lub przestępstwa skarbowego, o którym mowa w art. 258 Kodeksu karnego,
 - b) handlu ludźmi, o którym mowa w art. 189a Kodeksu karnego,
 - c) o którym mowa w art. 228-230a, art. 250a Kodeksu karnego lub w art. 46 lub art. 48 ustawy z dnia 25 czerwca 2010 r. o sporcie,

- d) finansowania przestępstwa o charakterze terrorystycznym, o którym mowa w art. 165a Kodeksu karnego, lub przestępstwo udaremniania lub utrudniania stwierdzenia przestępnego pochodzenia pieniędzy lub ukrywania ich pochodzenia, o którym mowa w art. 299 Kodeksu karnego,
 - e) o charakterze terrorystycznym, o którym mowa w art. 115 § 20 Kodeksu karnego, lub mające na celu popełnienie tego przestępstwa,
 - f) powierzenia wykonywania pracy małoletniemu cudzoziemcowi, o którym mowa w art. 9 ust. 2 ustawy z dnia 15 czerwca 2012 r. o skutkach powierzania wykonywania pracy cudzoziemcom przebywającym wbrew przepisom na terytorium Rzeczypospolitej Polskiej (Dz. U. poz. 769),
 - g) przeciwko obrotowi gospodarczemu, o których mowa w art. 296-307 Kodeksu karnego, przestępstwo oszustwa, o którym mowa w art. 286 Kodeksu karnego, przestępstwo przeciwko wiarygodności dokumentów, o których mowa w art. 270-277d Kodeksu karnego, lub przestępstwo skarbowe,
 - h) o którym mowa w art. 9 ust. 1 i 3 lub art. 10 ustawy z dnia 15 czerwca 2012 r. o skutkach powierzania wykonywania pracy cudzoziemcom przebywającym wbrew przepisom na terytorium Rzeczypospolitej Polskiej
- lub za odpowiedni czyn zabroniony określony w przepisach prawa obcego;
- 2) jeżeli urzędującego członka jego organu zarządzającego lub nadzorczego, współnika spółki w spółce jawnej lub partnerskiej albo komplementariusza w spółce komandytowej lub komandytowo-akcyjnej lub prokurenta prawomocnie skazano za przestępstwo, o którym mowa w pkt 1;
 - 3) wobec którego wydano prawomocny wyrok sądu lub ostateczną decyzję administracyjną o zaleganiu z uiszczeniem podatków, opłat lub składek na ubezpieczenie społeczne lub zdrowotne, chyba że wykonawca odpowiednio przed upływem terminu do składania wniosków o dopuszczenie do udziału w postępowaniu albo przed upływem terminu składania ofert dokonał płatności należnych podatków, opłat lub składek na ubezpieczenie społeczne lub zdrowotne wraz z odsetkami lub grzywnami lub zawarł wiążące porozumienie w sprawie spłaty tych należności;
 - 4) wobec którego prawomocnie orzeczono zakaz ubiegania się o zamówienia publiczne;
 - 5) jeżeli zamawiający może stwierdzić, na podstawie wiarygodnych przesłanek, że wykonawca zawarł z innymi wykonawcami porozumienie mające na celu zakłócenie konkurencji, w szczególności jeżeli należąc do tej samej grupy kapitałowej w rozumieniu ustawy z dnia 16 lutego 2007 r. o ochronie konkurencji i konsumentów, złożyli odrębne oferty, oferty częściowe lub wnioski o dopuszczenie do udziału w postępowaniu, chyba że wykażą, że przygotowali te oferty lub wnioski niezależnie od siebie;
 - 6) jeżeli, w przypadkach, o których mowa w art. 85 ust. 1 ustawy, doszło do zakłócenia konkurencji wynikającego z wcześniejszego zaangażowania tego wykonawcy lub podmiotu, który należy z wykonawcą do tej samej grupy kapitałowej w rozumieniu ustawy z dnia 16 lutego 2007 r. o ochronie konkurencji i konsumentów, chyba że spowodowane tym zakłócenie konkurencji może być wyeliminowane w inny sposób niż przez wykluczenie wykonawcy z udziału w postępowaniu o udzielenie zamówienia.

XI WYKAZ PODMIOTOWYCH ŚRODKÓW DOWODOWYCH

1. Wykonawca dołącza **do oferty** oświadczenie o niepodleganiu wykluczeniu oraz spełnianiu warunków udziału w postępowaniu w zakresie wskazanym w rozdziale IX SWZ. Oświadczenie to stanowi dowód potwierdzający brak podstaw wykluczenia oraz spełnianie warunków udziału w postępowaniu, na dzień

składania ofert, tymczasowo zastępujący wymagane, na wezwanie, podmiotowe środki dowodowe, wskazane w ust. 5.

2. Oświadczenie składane jest pod rygorem nieważności w formie elektronicznej lub w postaci elektronicznej opatrzonej podpisem zaufanym, lub podpisem osobistym.
3. Oświadczenie składają **odrębnie**:
 - wykonawca/każdy spośród wykonawców wspólnie ubiegających się o udzielenie zamówienia. W takim przypadku oświadczenie potwierdza brak podstaw wykluczenia wykonawcy oraz spełnianie warunków udziału w postępowaniu w zakresie, w jakim każdy z wykonawców wykazuje spełnianie warunków udziału w postępowaniu;
 - podmiot trzeci, na którego potencjał powołuje się wykonawca celem potwierdzenia spełnienia warunków udziału w postępowaniu. W takim przypadku oświadczenie potwierdza brak podstaw wykluczenia podmiotu oraz spełnianie warunków udziału w postępowaniu w zakresie, w jakim podmiot udostępnia swoje zasoby wykonawcy;
4. Zamawiający przed wyborem najkorzystniejszej oferty wezwie wykonawcę, którego oferta została najwyżej oceniona, do złożenia w wyznaczonym terminie, nie krótszym niż 5 dni, aktualnych na dzień złożenia, następujących podmiotowych środków dowodowych:
 - 1) W celu potwierdzenia spełniania przez wykonawcę warunków udziału w postępowaniu dotyczących zdolności do występowania w obrocie gospodarczym:
Zamawiający nie stawia w tym zakresie żadnych wymagań.
 - 2) W celu potwierdzenia spełniania przez wykonawcę warunków udziału w postępowaniu dotyczących kompetencji lub uprawnień do prowadzenia określonej działalności zawodowej:
Zamawiający nie stawia w tym zakresie żadnych wymagań.
 - 3) W celu potwierdzenia spełniania przez wykonawcę warunków udziału w postępowaniu dotyczących sytuacji ekonomicznej lub finansowej:
Zamawiający nie stawia w tym zakresie żadnych wymagań.
 - 4) W celu potwierdzenia spełniania przez wykonawcę warunków udziału w postępowaniu dotyczących zdolności technicznej lub zawodowej:
Zamawiający nie stawia w tym zakresie żadnych wymagań.
5. Zamawiający nie żąda podmiotowych środków dowodowych w celu potwierdzenia braku podstaw do wykluczenia wykonawcy.
6. W przypadku oferty składanej przez Wykonawców ubiegających się wspólnie o udzielenie zamówienia publicznego, dokumenty potwierdzające, że Wykonawca nie podlega wykluczeniu składa każdy z Wykonawców oddzielnie (dotyczy oświadczenia, o którym mowa w ust. 1).
7. **Samooczyszczenie** – w okolicznościach określonych w art. 108 ust. 1 pkt 1, 2 i 5 ustawy wykonawca nie podlega wykluczeniu jeżeli udowodni zamawiającemu, że spełnił **łącznie** następujące przesłanki:
 - 1) naprawił lub zobowiązał się do naprawienia szkody wyrządzonej przestępstwem, wykroczeniem lub swoim nieprawidłowym postępowaniem, w tym poprzez zadośćuczynienie pieniężne;
 - 2) wyczerpująco wyjaśnił fakty i okoliczności związane z przestępstwem, wykroczeniem lub swoim nieprawidłowym postępowaniem oraz spowodowanymi przez nie szkodami, aktywnie współpracując odpowiednio z właściwymi organami, w tym organami ścigania lub zamawiającym;
 - 3) podjął konkretne środki techniczne, organizacyjne i kadrowe, odpowiednie dla zapobiegania dalszym przestępstwom, wykroczeniom lub nieprawidłowemu postępowaniu, w szczególności:
 - a) zerwał wszelkie powiązania z osobami lub podmiotami odpowiedzialnymi za nieprawidłowe postępowanie wykonawcy,

- b) zreorganizował personel,
- c) wdrożył system sprawozdawczości i kontroli,
- d) utworzył struktury audytu wewnętrznego do monitorowania przestrzegania przepisów, wewnętrznych regulacji lub standardów,
- e) wprowadził wewnętrzne regulacje dotyczące odpowiedzialności i odszkodowań za nieprzestrzeganie przepisów, wewnętrznych regulacji lub standardów.

Zamawiający ocenia, czy podjęte przez wykonawcę czynności są wystarczające do wykazania jego rzetelności, uwzględniając wagę i szczególne okoliczności czynu wykonawcy, a jeżeli uzna, że nie są wystarczające, wyklucza wykonawcę.

- 8. Zamawiający żąda od wykonawcy, który polega na zdolnościach lub sytuacji innych podmiotów na zasadach określonych w art. 118 ustawy, przedstawienia w odniesieniu do tych podmiotów dokumentów wymienionych w ust. 1.
- 9. Podmiotowe środki dowodowe oraz inne dokumenty lub oświadczenia składane na potwierdzenie spełniania warunków udziału w postępowaniu oraz braku podstaw wykluczenia, składa się w formie elektronicznej, w postaci elektronicznej opatrzonej podpisem zaufanym lub podpisem osobistym, w formie pisemnej lub w formie dokumentowej, w zakresie i w sposób określony w przepisach wydanych na podstawie art. 70 ustawy tj. w Rozporządzeniu Prezesa Rady Ministrów z dnia 30 grudnia 2020 r. w sprawie sposobu sporządzania i przekazywania informacji oraz wymagań technicznych dla dokumentów elektronicznych oraz środków komunikacji elektronicznej w postępowaniu o udzielenie zamówienia publicznego lub konkursie (Dz.U. z 2020 r. poz. 2452). Szczegółowe informacje zostały zawarte w rozdziale XII SWZ.
- 10. Podmiotowe środki dowodowe, przedmiotowe środki dowodowe oraz inne dokumenty lub oświadczenia, sporządzone w języku obcym przekazuje się wraz z tłumaczeniem na język polski.
- 11. Jeżeli wykonawca nie złożył oświadczenia, o którym mowa w art. 125 ust. 1, podmiotowych środków dowodowych, innych dokumentów lub oświadczeń składanych w postępowaniu lub są one niekompletne lub zawierają błędy, zamawiający wzywa wykonawcę odpowiednio do ich złożenia, poprawienia lub uzupełnienia w wyznaczonym terminie, chyba że:
 - 1) oferta wykonawcy podlega odrzuceniu bez względu na ich złożenie, uzupełnienie lub poprawienie lub
 - 2) zachodzą przesłanki unieważnienia postępowania.

XII INFORMACJE O ŚRODKACH KOMUNIKACJI ELEKTRONICZNEJ, PRZY UŻYCIU KTÓRYCH ZAMAWIAJĄCY BĘDZIE KOMUNIKOWAŁ SIĘ Z WYKONAWCAMI ORAZ INFORMACJE O WYMAGANIACH TECHNICZNYCH I ORGANIZACYJNYCH SPORZĄDZANIA, WYSYŁANIA I ODBIERANIA KORESPONDENCJI ELEKTRONICZNEJ

- 1. Komunikacja w postępowaniu o udzielenie zamówienia, w tym składanie ofert, wymiana informacji oraz przekazywanie dokumentów lub oświadczeń odbywa się przy użyciu środków komunikacji elektronicznej.
- 2. Komunikacja ustna dopuszczalna jest wyłącznie w odniesieniu do informacji, które nie są istotne, w szczególności nie dotyczą ogłoszenia o zamówieniu lub dokumentów zamówienia, ofert, o ile jej treść jest udokumentowana.
- 3. W niniejszym postępowaniu o udzielenie zamówienia komunikacja między Zamawiającym, a Wykonawcami odbywa się przy użyciu miniPortalu <https://miniportal.uzp.gov.pl/>, ePUAPu <https://epuap.gov.pl/wps/portal> oraz poczty elektronicznej.

4. Komunikacja elektroniczna za pomocą poczty elektronicznej nie dotyczy składania ofert oraz dokumentów składanych wraz z ofertą.
5. Zamawiający wyznacza następujące osoby do kontaktu z Wykonawcami: inż. Władysław Sadowski mgr Urszula Konarzewska email: szp@sggw.edu.pl; Informacyjnie: godziny pracy osoby wyznaczonej do kontaktu: codziennie od poniedziałku do piątku z wyłączeniem dni ustawowo wolnych od pracy, w godzinach 8:00-15:00.
6. Wykonawca zamierzający wziąć udział w postępowaniu o udzielenie zamówienia publicznego, musi posiadać konto na ePUAP. Wykonawca posiadający konto na ePUAP ma dostęp do formularzy: złożenia, zmiany, wycofania oferty lub wniosku oraz do formularza do komunikacji.
7. Wymagania techniczne i organizacyjne wysyłania i odbierania dokumentów elektronicznych, elektronicznych kopii dokumentów i oświadczeń oraz informacji przekazywanych przy ich użyciu opisane zostały w Regulaminie korzystania z miniPortalu oraz Regulaminie ePUAP.
8. Za datę przekazania oferty, wniosków, zawiadomień, dokumentów elektronicznych, oświadczeń lub elektronicznych kopii dokumentów lub oświadczeń oraz innych informacji przyjmuje się datę ich przekazania na ePUAP.
9. Identyfikator postępowania dla danego postępowania o udzielenie zamówienia dostępne są na Liście wszystkich postępowań na miniPortalu.
10. Poza składaniem ofert, komunikacja Zamawiającego z Wykonawcami szczególności składanie oświadczeń, wniosków, zawiadomień oraz przekazywanie informacji odbywa się elektronicznie za pośrednictwem dedykowanego formularza dostępnego na ePUAP oraz udostępnionego przez miniPortal (Formularz do komunikacji). We wszelkiej korespondencji związanej z niniejszym postępowaniem Zamawiający i Wykonawcy posługują się numerem ogłoszenia (lub ID postępowania). Zamawiający i Wykonawca mogą również komunikować się za pomocą poczty elektronicznej, email: szp@sggw.edu.pl; (nie dotyczy składania ofert oraz dokumentów składanych wraz z ofertą).
11. Dokumenty elektroniczne, oświadczenia lub elektroniczne kopie dokumentów lub oświadczeń składane są przez Wykonawcę za pośrednictwem Formularza do komunikacji jako załączniki.
12. Sposób i forma sporządzenia dokumentów muszą być zgodne z wymaganiami określonymi w Rozporządzeniu Prezesa Rady Ministrów z dnia 30 grudnia 2020 r. w sprawie sposobu sporządzania i przekazywania informacji oraz wymagań technicznych dla dokumentów elektronicznych oraz środków komunikacji elektronicznej w postępowaniu o udzielenie zamówienia publicznego lub konkursie (Dz.U. z 2020 r. poz. 2452), przepisami wydanymi na podstawie art. 18 ustawy z dnia 17 lutego 2005 r. o informatyzacji działalności podmiotów realizujących zadania publiczne (Dz. U. z 2020 r. poz. 346, 568, 695, 1517 i 2320), a także Rozporządzeniem Ministra Rozwoju, Pracy i Technologii z dnia 23 grudnia 2020 r. w sprawie podmiotowych środków dowodowych oraz innych dokumentów lub oświadczeń jakich może żądać zamawiający od wykonawcy (DZ. U. 2020 r. poz. 2415).

XIII WSKAZANIE OSÓB UPRAWNIONYCH DO POROZUMIEWANIA SIĘ Z WYKONAWCAMI

Osoby uprawnione do porozumiewania się z wykonawcami:

inż. Władysław Sadowski, tel. (22) 59 313 90

mgr Urszula Konarzewska, tel. (22) 59 313 93

XIV WYMAGANIA DOTYCZĄCE WADIUM

- Zamawiający nie wymaga wniesienia wadium

XV TERMIN ZWIĄZANIA OFERTĄ

1. Wykonawca pozostaje związany ofertą **do dnia 21.08.2021r.**
2. Bieg terminu związania ofertą rozpoczyna się wraz z upływem terminu składania ofert.
3. W przypadku gdy wybór najkorzystniejszej oferty nie nastąpi przed upływem terminu związania ofertą, o którym mowa w ust. 1, zamawiający przed upływem terminu związania ofertą, zwraca się jednokrotnie do wykonawców o wyrażenie zgody na przedłużenie tego terminu o wskazywany przez niego okres, nie dłuższy niż 30 dni.
4. Przedłużenie terminu związania ofertą, o którym mowa w ust. 3, wymaga złożenia przez wykonawcę pisemnego oświadczenia o wyrażeniu zgody na przedłużenie terminu związania ofertą.
5. W przypadku gdy zamawiający żąda wniesienia wadium, przedłużenie terminu związania ofertą, o którym mowa w ust. 3, następuje wraz z przedłużeniem okresu ważności wadium albo, jeżeli nie jest to możliwe, z wniesieniem nowego wadium na przedłużony okres związania ofertą.

XVI OPIS SPOSOBU PRZYGOTOWYWANIA OFERT

1. Wykonawca składa ofertę za pośrednictwem miniPortalu - Formularza do złożenia, zmiany, wycofania oferty lub wniosku dostępnego na ePUAP i udostępnionego również na miniPortalu. W formularzu oferty Wykonawca zobowiązany jest podać adres skrzynki ePUAP, na którym prowadzona będzie korespondencja związana z postępowaniem.
2. Oferta wraz z załącznikami musi zostać sporządzona w języku polskim, złożona w postaci elektronicznej oraz podpisana kwalifikowanym podpisem elektronicznym, podpisem osobistym lub podpisem zaufanym pod rygorem nieważności. Złożenie oferty wymaga od wykonawcy zarejestrowania się i zalogowania na miniPortalu. Oferta wymaga zaszyfrowania. Mechanizm szyfrowania ma miejsce bezpośrednio na stronie <https://miniPortal.uzp.gov.pl>. Wykonawca, aby zaszyfrować plik, musi na stronie <https://miniPortal.uzp.gov.pl> odnaleźć niniejsze postępowanie. Po wejściu w jego szczegóły odnajdzie przycisk umożliwiający szyfrowanie. System miniPortal automatycznie zapamiętuje w którym postępowaniu Wykonawca zaszyfrował ofertę. Tak przygotowany plik należy przesłać przez formularz do złożenia, zmiany, wycofania oferty lub wniosku.
3. Oferty, oświadczenia, o których mowa w art. 125 ust. 1 ustawy, podmiotowe środki dowodowe, w tym oświadczenie, o którym mowa w art. 117 ust. 4 ustawy oraz zobowiązanie podmiotu udostępniającego zasoby, o którym mowa w art. 118 ust. 3 ustawy, przedmiotowe środki dowodowe, pełnomocnictwo, dokumenty, o których mowa w art. 94 ust. 2 ustawy, sporządza się w postaci elektronicznej, w formatach danych określonych w przepisach wydanych na podstawie art. 18 ustawy z dnia 17 lutego 2005 r. o informatyzacji działalności podmiotów realizujących zadania publiczne (Dz. U. z 2020 r. poz. 346, 568, 695, 1517 i 2320), z zastrzeżeniem formatów, o których mowa w art. 66 ust. 1 ustawy, z uwzględnieniem rodzaju przekazywanych danych.
4. Informacje, oświadczenia lub dokumenty, inne niż określone w ust. 3, przekazywane w postępowaniu sporządza się w postaci elektronicznej, w formatach danych określonych w przepisach wydanych na podstawie art. 18 ustawy z dnia 17 lutego 2005 r. o informatyzacji działalności podmiotów realizujących zadania publiczne lub jako tekst wpisany bezpośrednio do wiadomości przekazywanej przy użyciu środków komunikacji elektronicznej.
5. W przypadku gdy dokumenty elektroniczne w postępowaniu przekazywane przy użyciu środków komunikacji elektronicznej, zawierają informacje stanowiące tajemnicę przedsiębiorstwa w rozumieniu przepisów ustawy z dnia 16 kwietnia 1993 r. o zwalczaniu nieuczciwej konkurencji (Dz.

U. z 2020 r. poz. 1913), wykonawca, w celu utrzymania w poufności tych informacji, przekazuje je w wydzielonym i odpowiednio oznaczonym pliku.

6. W przypadku przekazywania w postępowaniu dokumentu elektronicznego w formacie poddającym dane kompresji, opatrzenie pliku kwalifikowanym podpisem elektronicznym, podpisem zaufanym lub podpisem osobistym, jest równoznaczne z opatrzeniem wszystkich dokumentów zawartych w tym pliku odpowiednio kwalifikowanym podpisem elektronicznym, podpisem zaufanym lub podpisem osobistym.
7. Szczegółowe warunki w tym zakresie oraz sposób poświadczania dokumentów określają przepisy Rozporządzenia Prezesa Rady Ministrów z dnia 30 grudnia 2020 r. w sprawie sposobu sporządzania i przekazywania informacji oraz wymagań technicznych dla dokumentów elektronicznych oraz środków komunikacji elektronicznej w postępowaniu o udzielenie zamówienia publicznego lub konkursie (Dz.U. z 2020 r. poz. 2452).
8. Treść oferty musi odpowiadać treści SWZ.
9. Wykonawca ponosi wszelkie koszty związane z przygotowaniem i złożeniem oferty.
10. Wykonawca może przed upływem terminu do składania ofert zmienić lub wycofać ofertę za pośrednictwem Formularza do złożenia, zmiany, wycofania oferty lub wniosku dostępnego na ePUAP i udostępnionych również na miniPortalu. Sposób zmiany i wycofania oferty został opisany w Instrukcji użytkownika dostępnej na miniPortalu. Wykonawca po upływie terminu do składania ofert nie może skutecznie dokonać zmiany ani wycofać złożonej oferty
11. Zamawiający nie dopuszcza dokonywania w treści załączonych wzorów dokumentów jakichkolwiek zmian ich treści (skrótów, opuszczeń, skreśleń, poprawek lub dopisków) za wyjątkiem miejsc oznaczonych, lub wskazanych w inny wyraźny sposób.
12. Wykonawca ma prawo złożyć tylko jedną ofertę. Oferty wykonawcy, który przedłoży więcej niż jedną ofertę, zostaną odrzucone.
13. Oferta musi być podpisana przez osoby umocowane do reprezentowania wykonawcy i zaciągania w jego imieniu zobowiązań finansowych w wysokości odpowiadającej cenie oferty. Oznacza to, że jeżeli z dokumentu określającego status prawny wykonawcy lub pełnomocnictwa wynika, iż do reprezentowania wykonawcy upoważnionych jest łącznie kilka osób dokumenty wchodzące w skład oferty muszą być podpisane przez wszystkie te osoby.
14. Oferta musi zawierać:
 - a) **formularz Oferty** - sporządzony na podstawie wzoru stanowiącego **załącznik nr 1 do SWZ**:
 - Formularz musi być złożony w formie elektronicznej lub w postaci elektronicznej opatrzonej podpisem zaufanym, lub podpisem osobistym osoby upoważnionej do reprezentowania wykonawców zgodnie z formą reprezentacji określoną w dokumencie rejestrowym właściwym dla formy organizacyjnej lub innym dokumencie.
 - b) **Opis przedmiotu zamówienia wraz z kalkulacją ceny ofertowej** – sporządzony według wzoru stanowiącego **załącznik nr 5 do SWZ**
 - Formularz musi być złożony w formie elektronicznej lub w postaci elektronicznej opatrzonej podpisem zaufanym, lub podpisem osobistym osoby upoważnionej do reprezentowania wykonawców zgodnie z formą reprezentacji określoną w dokumencie rejestrowym właściwym dla formy organizacyjnej lub innym dokumencie.
 - c) **oświadczenie o niepodleganiu wykluczeniu oraz spełnianiu warunków udziału w postępowaniu, o których mowa w rozdziale XI pkt 1 SWZ** w formie wskazanej w ust. 3 – sporządzony na podstawie wzoru stanowiącego **załącznik nr 2 i 3 do SWZ**

- d) dokumenty określone w rozdz. V pkt 1 SWZ – przedmiotowe środki dowodowe, w formie wskazanej w ust. 3
- e) **Zobowiązanie podmiotu trzeciego (jeżeli dotyczy):**
- Zobowiązanie musi być złożone w formie elektronicznej lub w postaci elektronicznej opatrzonej podpisem zaufanym, lub podpisem osobistym osoby upoważnionej do reprezentowania podmiotu trzeciego zgodnie z formą reprezentacji określoną w dokumencie rejestrowym właściwym dla formy organizacyjnej lub innym dokumencie.
- f) **Potwierdzenie umocowania do działania w imieniu wykonawcy:**
- W celu potwierdzenia, że osoba działająca w imieniu wykonawcy jest umocowana do jego reprezentowania, zamawiający żąda od wykonawcy odpisu lub informacji z Krajowego Rejestru Sądowego, Centralnej Ewidencji i Informacji o Działalności Gospodarczej lub innego właściwego rejestru.
 - Wykonawca nie jest zobowiązany do złożenia dokumentów, o których mowa w tiret pierwszym, jeżeli zamawiający może je uzyskać za pomocą bezpłatnych i ogólnodostępnych baz danych, o ile wykonawca wskaże dane umożliwiające dostęp do tych dokumentów (dotyczy wykonawców mających miejsce zamieszkania lub siedzibę poza granicami RP) .
 - Jeżeli w imieniu wykonawcy działa osoba, której umocowanie do jego reprezentowania nie wynika z dokumentów, o których mowa w tiret pierwszym, zamawiający żąda od wykonawcy pełnomocnictwa lub innego dokumentu potwierdzającego umocowanie do reprezentowania wykonawcy.
 - Postanowienia tiretów 1-3 stosuje się odpowiednio do osoby działającej w imieniu podmiotu udostępniającego zasoby na zasadach określonych w art. 118 ustawy lub podwykonawcy niebędącego podmiotem udostępniającym zasoby na takich zasadach.
 - Gdy umocowanie osoby składającej ofertę nie wynika z dokumentów rejestrowych, wykonawca, który składa ofertę za pośrednictwem pełnomocnika, powinien dołączyć do oferty dokument pełnomocnictwa obejmujący swym zakresem umocowanie do złożenia oferty lub do złożenia oferty i podpisania umowy.
 - Pełnomocnictwo powinno zostać złożone w formie elektronicznej lub w postaci elektronicznej opatrzonej podpisem zaufanym, lub podpisem osobistym.
 - Dopuszcza się również przedłożenie elektronicznej kopii dokumentu poświadczonej za zgodność z oryginałem przez notariusza, tj. podpisanej kwalifikowanym podpisem elektronicznym osoby posiadającej uprawnienia notariusza.
 - W przypadku wykonawców ubiegających się wspólnie o udzielenie zamówienia wykonawcy zobowiązani są do ustanowienia pełnomocnika. Dokument pełnomocnictwa, z treści którego będzie wynikało umocowanie do reprezentowania w postępowaniu o udzielenie zamówienia tych wykonawców należy załączyć do oferty.
 - Pełnomocnictwo powinno zawierać w szczególności wskazanie:
 - postępowania o zamówienie publiczne, którego dotyczy,
 - wszystkich wykonawców ubiegających się wspólnie o udzielenie zamówienia wymienionych z nazwy z określeniem adresu siedziby,
 - ustanowionego pełnomocnika oraz zakresu jego umocowania.
- g) **Oświadczenie wykonawców wspólnie ubiegających się o udzielenie zamówienia (jeżeli dotyczy):**
- Wykonawcy wspólnie ubiegający się o udzielenie zamówienia, spośród których tylko jeden spełnia warunek dotyczący uprawnień, są zobowiązani dołączyć do oferty oświadczenie, z którego wynika, które roboty budowlane, dostawy lub usługi wykonają poszczególni wykonawcy.
 - Wykonawcy wspólnie ubiegający się o udzielenie zamówienia mogą polegać na zdolnościach tych z wykonawców, którzy wykonają roboty budowlane lub usługi, do realizacji których te zdolności

są wymagane. W takiej sytuacji wykonawcy są zobowiązani dołączyć do oferty oświadczenie, z którego wynika, które roboty budowlane, dostawy lub usługi wykonają poszczególni wykonawcy.

- Wykonawcy składają oświadczenia określone w niniejszej lit. g) w formie elektronicznej lub w postaci elektronicznej opatrzonej podpisem zaufanym, lub podpisem osobistym osoby upoważnionej do reprezentowania wykonawców zgodnie z formą reprezentacji określoną w dokumencie rejestrowym właściwym dla formy organizacyjnej lub innym dokumencie.

XVII TERMIN SKŁADANIA I OTWARCIA OFERT

1. Ofertę należy złożyć w terminie do dnia **23.07.2021r.** do godz. **9:00**
2. Otwarcie ofert nastąpi w dniu **23.07.2021r.** o godz. **10:00** poprzez odszyfrowanie przesłanych przez ePUAP ofert.
3. Zamawiający, najpóźniej przed otwarciem ofert, udostępni na stronie internetowej prowadzonego postępowania informację o kwocie, jaką zamierza przeznaczyć na sfinansowanie zamówienia.
4. Zamawiający, niezwłocznie po otwarciu ofert, udostępni na stronie internetowej prowadzonego postępowania informacje o:
 - 1) nazwach albo imionach i nazwiskach oraz siedzibach lub miejscach prowadzonej działalności gospodarczej bądź miejscach zamieszkania wykonawców, których oferty zostały otwarte;
 - 2) cenach lub kosztach zawartych w ofertach.

XVIII OPIS SPOSOBU OBLICZENIA CENY

1. Cenę oferty stanowi wartość wyrażona w jednostkach pieniężnych, którą zamawiający jest obowiązany zapłacić wykonawcy za przedmiot zamówienia.
2. W cenie oferty uwzględnia się podatek od towarów i usług oraz podatek akcyzowy, jeżeli na podstawie odrębnych przepisów przedmiot zamówienia podlega obciążeniu podatkiem od towarów i usług oraz podatkiem akcyzowym.
3. Cena oferty stanowić będzie:
 - cenę całkowitą podaną w ofercie.
4. Cena oferty należy rozumieć jako wynagrodzenie:
 - umowne.
5. Zgodnie z art. 225 ustawy Pzp jeżeli została złożona oferta, której wybór prowadziłby do powstania u zamawiającego obowiązku podatkowego zgodnie z ustawą z 11 marca 2004 r. o podatku od towarów i usług, dla celów zastosowania kryterium ceny lub kosztu zamawiający dolicza do przedstawionej w tej ofercie ceny kwotę podatku od towarów i usług, którą miałyby obowiązek rozliczyć. W takiej sytuacji wykonawca ma obowiązek:
 - 1) poinformowania zamawiającego, że wybór jego oferty będzie prowadził do powstania u zamawiającego obowiązku podatkowego;
 - 2) wskazania nazwy (rodzaju) towaru lub usługi, których dostawa lub świadczenie będą prowadziły do powstania obowiązku podatkowego;
 - 3) wskazania wartości towaru lub usługi objętego obowiązkiem podatkowym zamawiającego, bez kwoty podatku;
 - 4) wskazania stawki podatku od towarów i usług, która zgodnie z wiedzą wykonawcy, będzie miała zastosowanie.

6. Informację w zakresie, o którym mowa w ust. 6 wykonawca składa w załączniku nr 1 do SWZ – formularz ofertowy. Brak złożenia ww. informacji będzie postrzegany jako brak powstania obowiązku podatkowego u zamawiającego.

XIX INFORMACJE DOTYCZĄCE WALUT OBCYCH, W JAKICH MOGĄ BYĆ PROWADZONE ROZLICZENIA MIĘDZY ZAMAWIAJĄCYM A WYKONAWCĄ

nie dotyczy

XX OPIS KRYTERIÓW OCENY OFERT WRAZ Z PODANIEM WAG TYCH KRYTERIÓW I SPOSOBU OCENY OFERT

1. Kryteria oceny ofert oraz ich znaczenie procentowe:

CENA – 60%

TERMIN REALIZACJI ZAMÓWIENIA – 40%

2. Opis kryteriów, którymi będzie kierował się zamawiający przy wyborze oferty oraz sposób oceny ofert

1. W ramach kryterium „CENA” – maksymalna liczba punktów: 60

Wykonawcy zostaną przyznane punkty według poniższego wzoru, przy czym do porównania cen zostanie przyjęta podana w ofertach całkowita cena brutto za wykonanie niniejszego zamówienia.

$$Pc = \frac{\text{cena brutto oferty z najniższą ceną}}{\text{cena brutto oferty badanej}} \times 60$$

W przypadku kryterium „CENA” oferta otrzyma zaokrągloną do dwóch miejsc po przecinku sumaryczną ilość punktów Pc

2. W ramach kryterium „TERMIN REALIZACJI ZAMÓWIENIA” – maksymalna liczba punktów: 40

W ramach kryterium „TERMIN REALIZACJI ZAMÓWIENIA”, Zamawiający przyzna punkty w sposób następujący: Zamawiający dokona oceny na podstawie zaoferowanego przez Wykonawcę terminu realizacji zamówienia wskazanego w formularzu ofertowym (załącznik nr 1 do SWZ), przy czym kryterium to musi zostać określone w jednym z następujących wariantów (do wyboru) podanych poniższej tabeli:

CZAS REALIZACJI ZAMÓWIENIA	LICZBA PUNKTÓW
20 dni od podpisania umowy	40 pkt
21 – 25 dni od podpisania umowy	35 pkt
26 – 30 dni od podpisania umowy	30 pkt
31 – 35 dni od podpisania umowy	20 pkt
36 – 40 dni od podpisania umowy	0pkt

MAKSYMALNY – wymagany przez Zamawiającego termin realizacji zamówienia wynosi 40 dni licząc od dnia podpisania umowy.

W przypadku gdy Wykonawca zaoferuje termin realizacji zamówienia krótszy niż 20 dni, Zamawiający przyjmie do oceny ofert minimalny termin realizacji zamówienia wynoszący 20 dni, natomiast do Umowy wpisze termin rzeczywiście zaoferowany. Zamawiający wymaga określenia w formularzu ofertowym oferowanego terminu realizacji zamówienia – należy określić w pełnych dniach.

W przypadku gdy Wykonawca zaoferuje termin realizacji zamówienia dłuższy niż 40 dni, lub nie złoży oświadczenia w zakresie terminu realizacji zamówienia lub brak zaznaczenia jednego z podanych wariantów lub zaznaczenie kilku wariantów razem, będzie traktowane jako niezgodność oferty ze SWZ i będzie skutkowało jej odrzuceniem. Zamawiający wymaga określenia w formularzu ofertowym oferowanego terminu realizacji zamówienia – należy określić w pełnych dniach.

3. Punktacja końcowa – oferty zostaną ocenione przez Zamawiającego według następującego wzoru:

$$P_i = P_c + P_t$$

Gdzie:

P_i – suma punktów uzyskanych przez ofertę w kryterium cena i kryterium termin realizacji zamówienia

P_c – ilość punktów uzyskanych przez ofertę w kryterium CENA

P_t – ilość punktów uzyskanych przez ofertę w kryterium TERMIN REALIZACJI ZAMÓWIENIA

Zamówienie zostanie udzielone temu Wykonawcy, którego oferta uzyskała największą liczbę punktów w ostatecznej ocenie punktowej.

XXI INFORMACJE O FORMALNOŚCIACH, JAKIE POWINNY ZOSTAĆ DOPEŁNIONE PO WYBORZE OFERTY W CELU ZAWARCIA UMOWY W SPRAWIE ZAMÓWIENIA PUBLICZNEGO
--

1. Zamawiający poinformuje wykonawcę, któremu zostanie udzielone zamówienie, o miejscu i terminie zawarcia umowy.
2. Wykonawca przed zawarciem umowy:
 - poda wszelkie informacje niezbędne do wypełnienia treści umowy na wezwanie zamawiającego,
 - wniesie zabezpieczenie należytego wykonania umowy.
3. Jeżeli zostanie wybrana oferta wykonawców wspólnie ubiegających się o udzielenie zamówienia, zamawiający będzie żądał przed zawarciem umowy w sprawie zamówienia publicznego kopii umowy regulującej współpracę tych wykonawców, w której m.in. zostanie określony pełnomocnik uprawniony do kontaktów z zamawiającym oraz do wystawiania dokumentów związanych z płatnościami, przy czym termin, na jaki została zawarta umowa, nie może być krótszy niż termin realizacji zamówienia.
4. Niedopełnienie powyższych formalności przez wybranego wykonawcę będzie potraktowane przez zamawiającego jako niemożność zawarcia umowy w sprawie zamówienia publicznego z przyczyn leżących po stronie wykonawcy i zgodnie z art. 98 ust. 6 pkt 3 ustawy Pzp, będzie skutkowało zatrzymaniem przez zamawiającego wadium wraz z odsetkami.

5. Zamawiający zawiera umowę w sprawie zamówienia publicznego, z uwzględnieniem art. 577, w terminie nie krótszym niż 5 dni od dnia przesłania zawiadomienia o wyborze najkorzystniejszej oferty, jeżeli zawiadomienie to zostało przesłane przy użyciu środków komunikacji elektronicznej, albo 10 dni, jeżeli zostało przesłane w inny sposób.
6. Zamawiający może zawrzeć umowę w sprawie zamówienia publicznego przed upływem terminu, o którym mowa w ust. 5, jeżeli w postępowaniu złożono tylko jedną ofertę,

XXII INFORMACJA O PROJEKTOWANYCH POSTANOWIENIACH UMOWY W SPRAWIE ZAMÓWIENIA PUBLICZNEGO, KTÓRE ZOSTANĄ WPROWADZONE DO TREŚCI UMOWY

1. Projektowane postanowienia umowy, które zostaną wprowadzone do treści umowy określa **załącznik nr 4 do SWZ** stanowiący wzór umowy.
2. Zamawiający przewiduje dokonanie zmian postanowień treści zawartej umowy w przypadku zaistnienia okoliczności w par. 16 ust. 5 wzoru umowy stanowiącego załącznik nr 4 do SWZ.
3. Zamawiający przewiduje nie przewiduje udzielenia zaliczek na poczet wykonania zamówienia.

XXIII WYMAGANIA DOTYCZĄCE ZABEZPIECZENIA NALEŻYTEGO WYKONANIA UMOWY

Zamawiający nie wymaga zabezpieczenia należytego wykonania umowy.

XXIV WYJAŚNIENIA I ZMIANY W TREŚCI SWZ

1. Wykonawca może zwrócić się do zamawiającego o wyjaśnienie treści specyfikacji warunków zamówienia.
2. Zamawiający jest obowiązany udzielić wyjaśnień niezwłocznie, jednak nie później niż na 2 dni przed upływem terminu składania ofert, pod warunkiem że wniosek o wyjaśnienie treści SWZ wpłynął do zamawiającego nie później niż na 4 dni przed upływem terminu składania ofert.
3. W przypadku gdy wniosek o wyjaśnienie treści SWZ nie wpłynął w terminie, o którym mowa w ust. 2, zamawiający nie ma obowiązku udzielania wyjaśnień SWZ oraz obowiązku przedłużenia terminu składania ofert.
4. Przedłużenie terminu składania ofert nie wpływa na bieg terminu składania wniosku o wyjaśnienie treści SWZ.
5. Treść zapytań wraz z wyjaśnieniami zamawiający udostępnia, bez ujawniania źródła zapytania, na stronie internetowej prowadzonego postępowania.
6. W uzasadnionych przypadkach zamawiający może przed upływem terminu składania ofert zmienić treść SWZ.

XXV POUCZENIE O ŚRODKACH OCHRONY PRAWNEJ PRZYSŁUGUJĄCYCH WYKONAWCY

Wykonawcom, a także innemu podmiotowi, jeżeli ma lub miał interes w uzyskaniu zamówienia oraz poniósł lub może ponieść szkodę w wyniku naruszenia przez zamawiającego przepisów ustawy, przysługują środki ochrony prawnej na zasadach przewidzianych w dziale IX ustawy Pzp (art. 505–590).

XXVI POZOSTAŁE INFORMACJE

1. Zamawiający nie przewiduje aukcji elektronicznej.

2. Zamawiający nie wymaga złożenia ofert w postaci katalogów elektronicznych.
3. Zamawiający nie przewiduje zwrotu kosztów udziału w postępowaniu.

2021-07-08

KANCLERZ
Szkoły Głównej Gospodarstwa Wiejskiego
w Warszawie

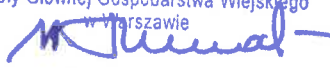
/ Dr inż. Władysław W. Skarżyński /

(podpis zamawiającego)

Załączniki do niniejszej SWZ:

1. Wzór formularza ofertowego,
2. Wzór oświadczenia dotyczący spełnienia warunków udziału w postępowaniu,
3. Wzór oświadczenia o niepodleganiu wykluczeniu z postępowania,
4. Wzór umowy,
5. Opis przedmiotu zamówienia wraz z kalkulacją ceny ofertowej,
6. Wzór protokołu dostawy,
7. Wzór Odbiorcy – lista jednostek wewnętrznych Zamawiającego.

Załącznik nr 1 do SWZ – wzór formularza ofertowego

NR SPRAWY: SZP.250.13.2021

Dane Wykonawcy (-ów):

nazwa:
adres:
email:
ePuap:

Działając w imieniu wymienionego powyżej wykonawcy(ów) oferuję(emy) realizację na rzecz zamawiającego zamówienia publicznego na:

**Dostawa mebli dla Szkoły Głównej Gospodarstwa Wiejskiego
w Warszawie**

OŚWIADCZAM(Y), ŻE:

1. zapoznałem się z treścią SWZ dla niniejszego zamówienia,
2. akceptuję w pełni i bez zastrzeżeń postanowienia: SWZ oraz wzoru umowy dla niniejszego zamówienia, wyjaśnień do SWZ oraz jej zmian,
3. **ZADANIE 1 - Dostawa wkładów materacowych do łóżek dla Administracja Domów i Stołówek Studenckich.**

a) Kryterium cena:

cena mojej (naszej) oferty za realizację niniejszego zamówienia wynosi(netto)
PLN (słownie:złotych) plus należny podatek VAT w wysokości PLN, co czyni łącznie cenę brutto.....PLN
(słownie..... złotych),

b) Kryterium termin realizacji zamówienia:

Termin realizacji zamówienia wynosi dni (należy określić w pełnych dniach), licząc od dnia podpisania umowy.

4. **ZADANIE 2 - Fotele do recepcji oraz krzesła komputerowe do pokoi studenckich dla Administracja Domów i Stołówek Studenckich.**

a) Kryterium cena:

cena mojej (naszej) oferty za realizację niniejszego zamówienia wynosi(netto)
PLN (słownie:złotych) plus należny podatek VAT w wysokości PLN, co czyni łącznie cenę brutto.....PLN
(słownie..... złotych),

b) Kryterium termin realizacji zamówienia:

Termin realizacji zamówienia wynosi dni (należy określić w pełnych dniach), licząc od dnia podpisania umowy.

5. ZADANIE 3 - Meble dla Ludowego Zespołu Artystycznego PROMNI.

a) Kryterium cena:

cena mojej (naszej) oferty za realizację niniejszego zamówienia wynosi(netto)
PLN (słownie:złotych) plus należny podatek VAT w wysokości PLN, co czyni łącznie cenę brutto.....PLN
(słownie.....
..... złotych),

b) Kryterium termin realizacji zamówienia:

Termin realizacji zamówienia wynosi dni (należy określić w pełnych dniach), licząc od dnia podpisania umowy.

6. ZADANIE 4 - Meble dla Sekcji Socjalnej: biurka, szafa wisząca oraz kontenerki.

a) Kryterium cena:

cena mojej (naszej) oferty za realizację niniejszego zamówienia wynosi(netto)
PLN (słownie:złotych) plus należny podatek VAT w wysokości PLN, co czyni łącznie cenę brutto.....PLN
(słownie.....
..... złotych),

b) Kryterium termin realizacji zamówienia:

Termin realizacji zamówienia wynosi dni (należy określić w pełnych dniach), licząc od dnia podpisania umowy.

7. ZADANIE 5 - Meble dla Działu Gosp. nr 2: szafa na dokumenty i aneks kuchenny.

a) Kryterium cena:

cena mojej (naszej) oferty za realizację niniejszego zamówienia wynosi(netto)
PLN (słownie:złotych) plus należny podatek VAT w wysokości PLN, co czyni łącznie cenę brutto.....PLN
(słownie.....
..... złotych),

b) Kryterium termin realizacji zamówienia:

Termin realizacji zamówienia wynosi dni (należy określić w pełnych dniach), licząc od dnia podpisania umowy.

8. ZADANIE 6 - Meble dla Działu Administrowania Zasobami Użytkowymi: biurka, szafy, kontenerki, podstawki.

a) Kryterium cena:

cena mojej (naszej) oferty za realizację niniejszego zamówienia wynosi(netto)
PLN (słownie:złotych) plus należny podatek VAT w wysokości PLN, co czyni łącznie cenę brutto.....PLN
(słownie.....
..... złotych),

b) Kryterium termin realizacji zamówienia:

Termin realizacji zamówienia wynosi dni (należy określić w pełnych dniach), licząc od dnia podpisania umowy.

9. ZADANIE 7 - Meble dla Biura Spraw Osobowych: biurka, regały, szafy, kontenerki.

a) Kryterium cena:

cena mojej (naszej) oferty za realizację niniejszego zamówienia wynosi(netto)
PLN (słownie:złotych) plus należny podatek VAT w wysokości PLN, co czyni łącznie cenę brutto.....PLN
(słownie.....
..... złotych),

b) Kryterium termin realizacji zamówienia:

Termin realizacji zamówienia wynosi dni (należy określić w pełnych dniach), licząc od dnia podpisania umowy.

10. ZADANIE 8 - Meble dla II LKE: stół i krzesła konferencyjne.

a) Kryterium cena:

cena mojej (naszej) oferty za realizację niniejszego zamówienia wynosi(netto)
PLN (słownie:złotych) plus należny podatek VAT w wysokości PLN, co czyni łącznie cenę brutto.....PLN
(słownie.....
..... złotych),

b) Kryterium termin realizacji zamówienia:

Termin realizacji zamówienia wynosi dni (należy określić w pełnych dniach), licząc od dnia podpisania umowy.

11. ZADANIE 9 -Meble dla jednostek: fotele, siedziska, krzesła.

a) Kryterium cena:

cena mojej (naszej) oferty za realizację niniejszego zamówienia wynosi(netto)
PLN (słownie:złotych) plus należny podatek VAT w wysokości PLN, co czyni łącznie cenę brutto.....PLN

(słownie.....
..... złotych),

b) Kryterium termin realizacji zamówienia:

Termin realizacji zamówienia wynosi dni (należy określić w pełnych dniach), licząc od dnia podpisania umowy.

12. ZADANIE 10 -Meble dla Kwestury: szafka kuchenna.

a) Kryterium cena:

cena mojej (naszej) oferty za realizację niniejszego zamówienia wynosi
.....(netto)

PLN (słownie:złotych) plus należny podatek VAT w wysokości PLN, co czyni łącznie cenę brutto.....PLN

(słownie.....
..... złotych),

b) Kryterium termin realizacji zamówienia:

Termin realizacji zamówienia wynosi dni (należy określić w pełnych dniach), licząc od dnia podpisania umowy.

13. składam(y) niniejszą ofertę we własnym imieniu / jako wykonawca w ofercie wspólnej,

14. Oświadczam, iż jestem związany ofertą do terminu wskazanego w SWZ.

10. Oświadczam, iż podany w mojej ofercie adres e-mailowy jest właściwy do komunikowania się z Zamawiającym.

11. Oświadczam, że wypełniłem obowiązki informacyjne przewidziane w art. 13 i/lub w art. 14 (*ew. wykreślić niewłaściwe*) Rozporządzenia Parlamentu Europejskiego i Rady (UE) 2016/679 z dnia 27.04.2016 r. w sprawie ochrony osób fizycznych w związku z przetwarzaniem danych osobowych i w sprawie swobodnego przepływu takich danych oraz uchylenia dyrektywy 95/46/WE, zwanego RODO wobec osób fizycznych, od których dane osobowe bezpośrednio lub pośrednio pozyskaliśmy w celu ubiegania się o udzielenie zamówienia publicznego w niniejszym postępowaniu. Wszelkie dane osobowe wskazane przeze mnie w treści jakichkolwiek dokumentów złożonych w celu ubiegania się o udzielenie zamówienia publicznego w niniejszym postępowaniu pozyskałem i przetwarzam zgodnie z powszechnie obowiązującymi przepisami prawa. Zobowiązuję się do przekazania w imieniu Zamawiającego wszystkim osobom, których dane osobowe udostępniłem Zamawiającemu w celu ubiegania się o udzielenie zamówienia publicznego w prowadzonym postępowaniu oraz w związku z zawarciem umowy i jej realizacją, informacji, o których mowa w art. 14 RODO, chyba, że ma zastosowanie co najmniej jedno z wyłączeń, o których mowa w art. 14 ust. 5 RODO oraz na etapie ubiegania się o udzielenie zamówienia publicznego zobowiązuje się składać Zamawiającemu stosowne oświadczenie o wypełnieniu wyżej wskazanego obowiązku, a na etapie zawarcia i realizacji umowy zobowiązuje się każdorazowo poinformować Zamawiającego o wypełnianiu tego obowiązku.

12. Oświadczam, że wybór naszej oferty **będzie/nie będzie**** prowadził do powstania u Zamawiającego obowiązku podatkowego zgodnie z przepisami o podatku od towarów i usług w myśl art. 225 ustawy Pzp.

**niepotrzebne skreślić. Jeśli ten punkt nie zostanie wypełniony przez Wykonawcę, Zamawiający uznaje, że wybór oferty Wykonawcy nie będzie prowadził do powstania u Zamawiającego obowiązku podatkowego zgodnie z przepisami o podatku od towarów i usług w myśl art. 225 ustawy Pzp. W przypadku, zaznaczenia, że wybór oferty będzie prowadził do powstania u Zamawiającego obowiązku podatkowego wykonawca obowiązany jest wskazać:

- nazwę (rodzaj) towaru lub usługi, których dostawa lub świadczenie będą prowadziły do powstania obowiązku podatkowego,
- wskazania wartości towaru lub usługi objętego obowiązkiem podatkowym zamawiającego, bez kwoty podatku;
- wskazania stawki podatku od towarów i usług, która zgodnie z wiedzą wykonawcy, będzie miała zastosowanie.

13. Informuję, iż prowadzona działalność klasyfikuje się jako: **Mikroprzedsiębiorstwo/Małe przedsiębiorstwo/Średnie przedsiębiorstwo** (*niepotrzebne skreślić*). Informacja niezbędna do celów statystycznych Urzędu Zamówień Publicznych zgodnie z zaleceniami Komisji Europejskiej.

Mikroprzedsiębiorstwo - przedsiębiorstwo, które zatrudnia mniej niż 10 osób i którego roczny obrót lub roczna suma bilansowa nie przekracza 2 milionów EURO.

Małe przedsiębiorstwo – przedsiębiorstwo, które zatrudnia mniej niż 50 osób i którego roczny obrót lub roczna suma bilansowa nie przekracza 10 milionów EURO.

Średnie przedsiębiorstwo - przedsiębiorstwo, które nie jest mikroprzedsiębiorstwem ani małym przedsiębiorstwem i które zatrudnia mniej niż 250 osób i którego roczny obrót nie przekracza 50 milionów EURO lub roczna suma bilansowa nie przekracza 43 milionów EURO.

14. PODWYKONAWCY:

Oświadczam, że¹:

- a) przedmiot zamówienia wykonamy siłami własnymi;
- b) powierzmy następującym podwykonawcom realizację następujących części zamówienia:

L.p.	Nazwa (firma) podwykonawcy	Część (zakres) przedmiotu zamówienia powierzony podwykonawcy

- c) powołujemy się na zasoby niżej wymienionych podmiotów w celu wykazania spełnienia warunków udziału w postępowaniu, o których mowa w SWZ, na zasadach określonych w art. 118 ustawy Pzp.

Lp.	Nazwa (firma) podwykonawcy	Udostępnione zasoby

15. Niniejszym **wskazuję, iż** następujące informacje stanowią tajemnicę przedsiębiorstwa w rozumieniu przepisów ustawy z dnia 16 kwietnia 1993 r. o zwalczaniu nieuczciwej konkurencji (Dz. U. z 2019 r. poz. 1010 i 1649):

L.p.	Oznaczenie rodzaju (nazwy) informacji

¹ Niepotrzebne skreślić. W przypadku nie skreślenia którejs z pozycji i nie wypełnienia tabeli w pozycji b) lub c) - Zamawiający uzna, odpowiednio, że Wykonawca nie zamierza powierzyć wykonania żadnej części zamówienia podwykonawcom i Wykonawca nie polega na zasobach podwykonawcy (innego podmiotu) w celu wykazania spełnienia warunków udziału w postępowaniu, o których mowa w SWZ.

.....(miejsowość), dniar.

Podpis elektroniczny lub podpis zaufany albo podpis osobisty w postaci elektronicznej.

Załącznik nr 2 do SWZ – wzór oświadczenia o spełnianiu warunków udziału w postępowaniu.

NR SPRAWY: SZP.250.13.2021

**ZAMAWIAJĄCY:
SZKOŁA GŁÓWNA GOSPODARSTWA WIEJSKIEGO
W WARSZAWIE
UL. NOWOURSYNOWSKA 166
02-787 WARSZAWA**

Wykonawca /Podmiot trzeci:

.....

*(pełna nazwa/firma, adres, w zależności od podmiotu: NIP/PESEL, KRS/CEiDG)
reprezentowany przez:*

.....

(imię, nazwisko, stanowisko/podstawa do reprezentacji)

Oświadczenie

składane na podstawie art. 125 ust. 1 ustawy z dnia 11 września 2019 r.

Prawo zamówień publicznych (dalej jako: ustawa Pzp),

DOTYCZĄCE SPEŁNIANIA WARUNKÓW UDZIAŁU W POSTĘPOWANIU

Na potrzeby postępowania o udzielenie zamówienia publicznego pn. **Dostawa mebli dla Szkoły Głównej Gospodarstwa Wiejskiego w Warszawie**, prowadzonego przez Zamawiającego Szkołę Główną Gospodarstwa Wiejskiego w Warszawie, oświadczam, co następuje:

- 1) Oświadczam, że spełniam warunki udziału w postępowaniu określone przez zamawiającego w SWZ.
- 2) Oświadczam, że wszystkie informacje podane w powyższych oświadczeniach są aktualne i zgodne z prawdą oraz zostały przedstawione z pełną świadomością konsekwencji wprowadzenia zamawiającego w błąd przy przedstawianiu informacji.

.....*(miejsce), dnia*r.

Podpis elektroniczny lub podpis zaufany albo podpis osobisty w postaci elektronicznej.

Załącznik nr 3 do SWZ - wzór oświadczenia o niepodleganiu wykluczeniu z postępowania.

NR SPRAWY: SZP.250.13.2021

**ZAMAWIAJĄCY:
SZKOŁA GŁÓWNA GOSPODARSTWA WIEJSKIEGO
W WARSZAWIE
UL. NOWOURSYNOWSKA 166
02-787 WARSZAWA**

Wykonawca/Podmiot trzeci:

.....
*(pełna nazwa/firma, adres, w
zależności od podmiotu: NIP/PESEL,
KRS/CEiDG)*
reprezentowany przez:

.....
*(imię, nazwisko, stanowisko/podstawa
do reprezentacji)*

Oświadczenie

składane na podstawie art. 125 ust. 1 ustawy z dnia 11 września 2019 r.

Prawo zamówień publicznych (dalej jako: ustawa Pzp),

DOTYCZĄCE PRZESŁANEK WYKLUCZENIA Z POSTĘPOWANIA

Na potrzeby postępowania o udzielenie zamówienia publicznego pn. **Dostawa mebli dla Szkoły Głównej Gospodarstwa Wiejskiego w Warszawie**, prowadzonego przez Zamawiającego Szkołę Główną Gospodarstwa Wiejskiego w Warszawie, oświadczam, co następuje:

1. Oświadczam, że nie podlegam wykluczeniu z postępowania na podstawie art. 108 ust. 1 ustawy Pzp

..... *(miejscowość)*, dnia r.

Podpis elektroniczny lub podpis zaufany albo podpis osobisty w postaci elektronicznej.

2. Oświadczam, że zachodzą w stosunku do mnie podstawy wykluczenia z postępowania na podstawie art. ustawy Pzp *(podać mającą zastosowanie podstawę wykluczenia spośród wymienionych w art. 108 ust. 1 pkt 1, 2 i 5 ustawy Pzp)*. Jednocześnie oświadczam, że

w związku z ww. okolicznością, na podstawie art. 110 ust. 2 ustawy Pzp podjąłem następujące środki naprawcze:

.....

.....(miejsowość), dniar.

Podpis elektroniczny lub podpis zaufany albo podpis osobisty w postaci elektronicznej.

3. Oświadczam, że wszystkie informacje podane w powyższych oświadczeniach są aktualne i zgodne z prawdą oraz zostały przedstawione z pełną świadomością konsekwencji wprowadzenia zamawiającego w błąd przy przedstawianiu informacji.

.....(miejsowość), dniar.

Podpis elektroniczny lub podpis zaufany albo podpis osobisty w postaci elektronicznej.

Załącznik nr 4 do SWZ – wzór umowy wraz z załącznikami

Nr Sprawy: SZP.250.13.2021

UMOWA NR ____ / 201..
zawarta w Warszawie w dniu _____ 201.... pomiędzy:

Szkołą Główną Gospodarstwa Wiejskiego w Warszawie przy ul. Nowoursynowskiej 166, 02-787 Warszawa, zwaną w dalszej treści umowy „Zamawiającym”, reprezentowaną przez:

.....,

.....,

a

.....
zwaną w dalszej treści umowy „Wykonawcą”, reprezentowaną przez:

.....
Zwanymi dalej łącznie „Stronami”.

§1 PODSTAWA PRAWNA

Na podstawie przeprowadzonego postępowania o udzielenie zamówienia publicznego, zgodnie z ustawą z dnia 11 września 2019r. Prawo zamówień publicznych (Dz.U. z 2019 r. poz.2019 ze zm.), w trybie **podstawowym bez negocjacji**, Zamawiający zleca, a Wykonawca przyjmuje do realizacji przedmiot zamówienia określony w § 3.

§2 OŚWIADCZENIA

1. Wykonawca oświadcza, że jest uprawniony do prowadzenia działalności gospodarczej w zakresie objętym przedmiotem niniejszej Umowy.
2. Wykonawca oświadcza, że posiada odpowiednie możliwości osobowe i techniczne, konieczne dla realizacji zamówienia będącego przedmiotem niniejszej Umowy oraz znajduje się w sytuacji finansowej i ekonomicznej zapewniającej wykonanie niniejszej Umowy.
3. Zamawiający oświadcza, że posiada Numer Identyfikacji Podatkowej NIP **5250007425** oraz REGON **000001784**.
4. Wykonawca oświadcza, że posiada Numer Identyfikacji Podatkowej NIP _____ oraz REGON _____, i jest /nie jest¹ czynnym podatnikiem VAT.

§3 PRZEDMIOT UMOWY

1. Przedmiot zamówienia stanowi **Dostawa mebli dla Szkoły Głównej Gospodarstwa Wiejskiego w Warszawie** w trakcie trwania niniejszej Umowy (**odpowiednio dla Zadania: 1, 2, 3, 4, 5, 6, 7, 8, 9, 10**) o cechach określonych w załączniku nr do Umowy (**odpowiednio dla ZADANIA 1, 2, 3, 4, 5, 6, 7, 8, 9, 10**), zwanym w dalszej treści Umowy **meblami**.
2. Miejscem dostawy i wydania, jak również miejscem odbioru faktur jest Szkoła Główna Gospodarstwa Wiejskiego w Warszawie, ul. Nowoursynowska 166, 02-787 Warszawa.
3. Zamawiający zastrzega sobie prawo do ograniczenia przedmiotu umowy w zakresie rzeczowym i ilościowym do max 75 % podstawowej wartości przedmiotu zamówienia.

§4 TERMIN REALIZACJI UMOWY

1. Sprzedaż i dostawa przedmiotu zamówienia , o którym mowa w § 3 ust. 1 nastąpi w terminie
2. Za dzień realizacji przedmiotu zamówienia uznany będzie dzień, w którym Wykonawca zakończy realizację dostaw wszystkich zamówionych przez Zamawiającego mebli.
3. W celu potwierdzenia należytej realizacji przedmiotu zamówienia Strony zobowiązują się do podpisania protokołu dostawy według wzoru stanowiącego załącznik nr 2 do Umowy.

§5 WYNAGRODZENIE WYKONAWCY

1. Za realizację przedmiotu zamówienia Zamawiający zobowiązuje się zapłacić Wykonawcy wynagrodzenie określone w formularzu ofertowym stanowiącym załącznik nr do niniejszej umowy zawartym w ofercie z dnia.....w wysokości: (_____ PLN netto (słownie: _____) plus należny podatek VAT _____ PLN, co łącznie czyni cenę _____ PLN brutto (słownie: _____);
2. Warunkiem niezbędnym do wystawienia faktury przez Wykonawcę jest protokół odbiór końcowy jakościowy i ilościowy, podpisany przez obie strony, wg wzoru zawartego w umowie.
3. Wynagrodzenie określone w ust. 1 będzie liczone według cen jednostkowych podanych w załączniku nr 3 do niniejszej Umowy (opis przedmiotu zamówienia i kalkulacja ceny ofertowej).
4. Wykonawcy przysługuje wynagrodzenie wyłącznie za faktycznie dostarczone meble z zastrzeżeniem nieprzekraczalności kwoty, o której mowa w ust. 1.
5. Poza wynagrodzeniem , o którym mowa w ust 1 powyżej , Wykonawcy nie przysługuje żadne inne lub dodatkowe wynagrodzenie z tytułu realizacji przedmiotu umowy.

§6 WARUNKI DOSTAWY

1. Przedmiot zamówienia zostanie dostarczony zgodnie z postanowieniami niniejszej Umowy.
2. Zamawiający nie dopuszcza żadnych wad cięcia płyt wiórowych laminowanych (wyszczerbienia, ukruszenia, nierówne cięcie itp.) pod rygorem nieodebrania mebli z winy Wykonawcy. *(odpowiednio dla Zadania)*
3. Wykonawca zobowiązuje się dostarczyć Zamawiającemu wyłącznie wyroby fabrycznie nowe, wolne od wad, oryginalnie zapakowane.
4. Wykonawca zobowiązuje się do wykonania pomiarów w celu dokonania ewentualnych drobnych korekt. *(odpowiednio do Zadania)*.
5. Wykonawca zobowiązuje się uzgodnić z osobą wymienioną w zał. nr 4 do umowy „Odbiorcy – lista jednostek wewnętrznych Zamawiającego”, nie później niż **5 dni od podpisania umowy** – koloru zaoferowanych mebli na podstawie zaprezentowanego przez siebie wzornika.
6. Wykonawca zobowiązany jest do pisemnego zgłoszenia gotowości wykonania prac - **3 dni przed przystąpieniem** do prac, osobie wskazanej w zał. nr 4 do umowy „Odbiorcy – lista wewnętrznych jednostek Zamawiającego”.
7. Wykonawca zobowiązuje się do wykonania prac związanych z wniesieniem mebli z meblowanych pomieszczeń oraz dostawy, wniesienia, montażu nowych mebli w ciągu *(odpowiednio dla Zadania)*.
8. Do dostarczonych mebli dołączona będzie dokumentacja w języku polskim umożliwiająca wykorzystanie wszystkich możliwości technicznych sprzętu.
9. Wykonawca zobowiązuje się uzgodnić z osobą wymienioną w zał. nr 4 do niniejszej Umowy „Odbiorcy - lista jednostek” termin każdej dostawy z wyprzedzeniem co najmniej 3 dniowym.
10. Zamawiający, bez jakichkolwiek roszczeń finansowych ze strony Wykonawcy z tym związanych, może odmówić przyjęcia dostawy w całości lub części, jeżeli:
 - a) termin dostawy nie był z nim uprzednio uzgodniony;

- b) przedmiot zamówienia nie będzie oryginalnie zapakowany i oznaczony zgodnie z obowiązującymi przepisami;
 - c) pracownicy Wykonawcy odmówią rozładunku i złożenia dostarczanych w miejscu znajdującym się w siedzibie Zamawiającego i wskazanym przez osobę wymienioną w załączniku nr 4 do niniejszej umowy „Odbiorcy –lista jednostek wewnętrznych Zamawiającego.”
11. Dokonanie dostawy zostanie potwierdzone protokołem odbioru ilościowego podpisanym przez obydwie Strony, wystawionego przez Wykonawcę potwierdzonego przez Zamawiającego.
 12. Wszelkie dokumenty dotyczące dostaw (protokoły) przygotowuje Wykonawca.

§7 GWARANCJA

1. Wykonawca udzieli **24 – miesięcznej gwarancji** na przedmiot umowy, o którym mowa w § 3 niniejszej umowy.
2. Bieg terminu gwarancji przedmiotu zamówienia rozpoczyna się w dniu dokonania przez Zamawiającego odbioru.
3. Serwis gwarancyjny świadczony będzie w miejscach używania dostarczonych mebli w siedzibie Zamawiającego.
4. Wykonawca zobowiązuje się do usunięcia wady, awarii, bądź usterki sprzętu, lub dostarczenia wyrobu zastępczego, w terminie 48 godzin od chwili zawiadomienia telefonicznego i faksem lub pocztą elektroniczną o uszkodzeniach lub niesprawności danego przedmiotu umowy.
5. W przypadku niemożności usunięcia wad w powyższym terminie Wykonawca zobowiązany jest na czas naprawy użyczyć równorzędny wyrób zastępczy o nie gorszych parametrach, a jeśli tego nie wykona, Zamawiający dokona najmu takiego wyrobu na koszt Wykonawcy.
6. Wykonawca zobowiązuje się do wymiany sprzętu na nowy, wolny od wad, jeżeli w terminie 14 dni od daty zgłoszenia wady, awarii lub usterki nie może zrealizować naprawy gwarancyjnej lub jeżeli trzykrotnie nastąpiła wada, awaria lub usterka tego samego podzespołu. Wymiana sprzętu nastąpi w ciągu 7 dni od dnia upływu terminu naprawy gwarancyjnej lub w ciągu 14 dni od dnia zgłoszenia wady, awarii lub usterki – powtarzającej się dla danego podzespołu po raz trzeci. Sprzęt dostarczony na wymianę musi być fabrycznie nowy, a jego parametry techniczne muszą być nie gorsze od parametrów sprzętu podlegającego wymianie.
7. Wszelkie koszty związane z naprawami gwarancyjnymi oraz przeglądami koniecznymi do zachowania jej ciągłości ponosi Wykonawca.
8. W przypadku rozbieżności pomiędzy warunkami gwarancji zawartymi w kartach gwarancyjnych, a zapisami umowy Strony wiążą postanowienia niniejszej Umowy.

§8 WARUNKI PŁATNOŚCI

1. Płatność wynagrodzenia należnego Wykonawcy za zrealizowaną dostawę nastąpi przelewem na konto podane w ust. 2 poniżej, w terminie 30 dni od daty otrzymania przez Zamawiającego faktury do której dołączone będą kopie protokołu odbioru.
2. Płatności, o których mowa w niniejszym paragrafie dokonywane będą w formie przelewu bankowego na rachunek Wykonawcy:

Bank	-
Odbiorca	-
Nr konta	-
3. Za dzień zapłaty uważa się dzień obciążenia rachunku bankowego Zamawiającego.
4. Koszty obsługi bankowej powstałe poza bankiem Zamawiającego pokrywa Wykonawca.

§9 KARY UMOWNE

1. Zamawiający może żądać od Wykonawcy zapłaty następujących kar umownych:

- a) za zwłokę w dostawie przedmiotu zamówienia – kary w wysokości 0,2% wartości brutto kwoty określonej w § 5 ust. 1 umowy za każdy dzień zwłoki w dostawie;
 - b) za niedotrzymanie przez Wykonawcę terminów: napraw, dostarczenia wyrobu zastępczego, wymiany wyrobu na nowy, wolny od wad – kary w wysokości 0,2% wartości brutto kwoty określonej w § 5 ust. 1 umowy za każdy dzień zwłoki w należytym wykonywaniu Umowy;
 - c) za odstąpienie od umowy przez którąkolwiek ze Stron z przyczyn leżących po stronie Wykonawcy – 10% wynagrodzenia Wykonawcy brutto określonego w sposób wskazany w § 5 ust. 1.
2. W razie niezrealizowania dostawy w terminie, o którym mowa w § 4 niniejszej umowy, Zamawiający może wezwać pisemnie Wykonawcę do spełnienia świadczenia w terminie nie krótszym niż 5 dni od dnia wezwania. Po bezskutecznym upływie tego terminu Zamawiający ma prawo odstąpić od umowy w terminie 30 dni. W przypadku skorzystania przez Zamawiającego z prawa do wezwania mają zastosowanie postanowienia ust 1 lit a). Po bezskutecznym upływie wyznaczonego terminu mają zastosowanie postanowienia ust.1 lit c).
 3. Wykonawca zobowiązuje się do zapłaty kary umownej w terminie 7 dni od daty otrzymania wezwania do zapłaty / noty obciążeniowej wystawionej przez Zamawiającego, z zastrzeżeniem ust. 5 poniżej.
 4. Łączna maksymalna wysokość kar umownych, których Zamawiający może dochodzić od Wykonawcy wynosi 20% wartości brutto kwoty określonej w § 5 ust. 1 umowy.
 5. Zamawiający może dokonać potrącenia naliczonych i należnych mu kar z płatności faktur wystawionych przez Wykonawcę.
 6. Strony zastrzegają sobie prawo dochodzenia na zasadach ogólnych odszkodowań przewyższających wysokość kar umownych.

§10 POUFNOŚĆ

1. Strony niniejszej Umowy zobowiązują się w czasie jej trwania oraz po jej rozwiązaniu lub wygaśnięciu do zachowania poufności co do informacji, o których dowiedziały się w związku z wykonywaniem niniejszej Umowy oraz informacji technicznych, technologicznych, ekonomicznych, finansowych, handlowych prawnych i organizacyjnych dotyczących drugiej Strony, niezależnie od formy przekazania tych informacji i ich źródła, o ile bezwzględnie obowiązujące przepisy nie stanowią inaczej. Informacje te stanowią informacje poufne.
2. Klauzulą poufności nie są objęte informacje uzyskane w trakcie toczącego się postępowania o udzielenie zamówienia publicznego oraz informacje mogące stanowić podstawę do wystawienia referencji dla Wykonawcy.
3. Informacje poufne mogą być ujawnione na żądanie sądu, prokuratury, policji, organów administracji państwowej w związku z ich uprawnieniami ustawowymi.

§11 ZAWIADOMIENIA

1. Jakikolwiek zawiadomienia lub notyfikacje dokonywane na podstawie niniejszej Umowy mogą być doręczone osobiście, za pomocą kuriera, listu poleconego za potwierdzeniem odbioru na adres siedziby każdej ze Stron podane w preambule Umowy .
2. Strony poniżej wskazują swoich reprezentantów do wykonywania niniejszej Umowy, w tym podpisywania protokółów oraz dokonywania na roboczo uzgodnień w trakcie jej trwania nie ingerujących w treść zawartej Umowy :

a) Zamawiający: *(odpowiednio do Zadania)*

.....

b) Wykonawca:

.....
.....
.....

§12 ODPOWIEDZIALNOŚĆ

1. Wykonawca będzie odpowiedzialny za całość szkód poniesionych przez Zamawiającego z powodu niewykonania lub nienależytego wykonania Umowy przez Wykonawcę.
2. Za szkody powstałe na majątku Zamawiającego w czasie dostaw, dokonane przez Wykonawcę, lub jego pracowników odpowiada Wykonawca. Wartość szkód zostanie oszacowana przez Zamawiającego i potrącona z rachunku wystawionego przez Wykonawcę.
3. Żadna ze Stron nie będzie odpowiadała za niewykonanie swoich zobowiązań wynikających z niniejszej Umowy, jeżeli spowodowane zostały „Siłą wyższą”. „Siła wyższa“ oznacza wydarzenie nieprzewidywalne i poza kontrolą Strony, występujące po podpisaniu Umowy, a uniemożliwiające wypełnienie obowiązków Strony. Wydarzenia takie mogą obejmować w szczególności: wojny, pożary, powodzie, embarga przewozowe, strajki oraz oficjalne decyzje organów władzy państwowej. W sytuacji „Siły wyższej” strony poinformują się natychmiast o jej zaistnieniu i w dobrej wierze rozpatrzą możliwości realizacji bądź rozwiązania Umowy.

§13 SPORY

1. Wszelkie spory między Stronami mogące wyniknąć w trakcie realizacji niniejszej Umowy powinny być rozwiązywane bez zbędnej zwłoki drogą negocjacji między Stronami.
2. W przypadku niepowodzenia tych negocjacji, zaistniałe spory będzie rozstrzygał sąd właściwy dla siedziby Zamawiającego.

§ 14 ODSTĄPIENIE OD UMOWY

1. Zamawiający może odstąpić od umowy:
 - 1) w terminie 30 dni od dnia powzięcia wiadomości o zaistnieniu istotnej zmiany okoliczności powodującej, że wykonanie umowy nie leży w interesie publicznym, czego nie można było przewidzieć w chwili zawarcia umowy, lub dalsze wykonywanie umowy może zagrozić podstawowemu interesowi bezpieczeństwa państwa lub bezpieczeństwu publicznemu;
 - 2) jeżeli zachodzi co najmniej jedna z następujących okoliczności:
 - a) dokonano zmiany umowy z naruszeniem art. 454 i art. 455 ustawy,
 - b) wykonawca w chwili zawarcia umowy podlegał wykluczeniu na podstawie art. 108 ustawy,
 - c) Trybunał Sprawiedliwości Unii Europejskiej stwierdził, w ramach procedury przewidzianej w art. 258 Traktatu o funkcjonowaniu Unii Europejskiej, że Rzeczpospolita Polska uchybiła zobowiązaniom, które ciążyą na niej na mocy Traktatów, dyrektywy 2014/24/UE, dyrektywy 2014/25/UE i dyrektywy 2009/81/WE, z uwagi na to, że zamawiający udzielił zamówienia z naruszeniem prawa Unii Europejskiej.
2. W przypadku, o którym mowa w ust. 1 pkt 2 lit. a, zamawiający odstępuje od umowy w części, której zmiana dotyczy.
3. W przypadkach, o których mowa w ust. 1, wykonawca może żądać wyłącznie wynagrodzenia należnego z tytułu wykonania części umowy.
4. Ponadto, oprócz przypadków wymienionych w Kodeksie Cywilnym, Zamawiającemu przysługuje prawo odstąpienia od umowy w następujących przypadkach:
 - 1) Wykonawca zaniechał realizacji umowy, a w szczególności nie rozpoczął realizacji przedmiotu umowy przez okres dłuższy niż 7 dni,

- 2) Wykonawca nie wykona któregokolwiek z obowiązków określonych w umowie, po zażądaniu przez Zamawiającego spełnienia takiego zobowiązania i wyznaczeniu mu dodatkowego terminu, w szczególności nie dokona dostawy zgodnie ze swoją ofertą, bądź też nie wykonuje Umowy w terminach w niej określonych,
 - 3) Wykonawca opóźnia się ze spełnieniem świadczenia tak dalece, iż niemożliwe jest wykonanie zamówienia w terminie.
5. Oświadczenie odstąpienia od Umowy może być złożone w terminie 60 dni od dnia powzięcia informacji o zdarzeniach uzasadniających prawo do odstąpienia i powinno zawierać uzasadnienie, z zastrzeżeniem ust. 1 pkt 1, który przewiduje 30-dniowy termin na odstąpienie od Umowy.
6. Odstąpienie od Umowy powinno nastąpić w formie pisemnej pod rygorem nieważności takiego oświadczenia.

§ 15 RODO – Klauzula Informacyjna

Zgodnie z art. 13 ust. 1 i 2 oraz art. 14 rozporządzenia Parlamentu Europejskiego i Rady (UE) 2016/679 z dnia 27 kwietnia 2016 r. w sprawie ochrony osób fizycznych w związku z przetwarzaniem danych osobowych i w sprawie swobodnego przepływu takich danych oraz uchylenia dyrektywy 95/46/WE (ogólne rozporządzenie o ochronie danych) (Dz. Urz. UE L 119 z 04.05.2016, str. 1), dalej „RODO”, informuję, że:

- 1) administratorem Pani/Pana danych osobowych jest Szkoła Główna Gospodarstwa Wiejskiego w Warszawie, ul. Nowoursynowska 166, 02-787 Warszawa;
- 2) Administrator wyznaczył Inspektora Ochrony Danych, z którym można skontaktować się pod adresem email: iod@sggw.edu.pl ;
- 3) Dane osobowe wykonawcy będą przetwarzane na podstawie art. 6 ust. 1 lit. c RODO oraz na podstawie przepisów ustawy z dnia 11 września 2019 r. Prawo zamówień publicznych (Dz. U. z 2019 r. poz. 2019 ze zm.), „ustawa Pzp”; w celu związanym z postępowaniem o udzielenie zamówienia publicznego, o którym mowa w preambule, zawarciem niniejszej umowy oraz jej realizacją oraz na podstawie art. 6 ust. 1 lit. f RODO. W przypadku przetwarzania danych osobowych na podstawie art. 6 ust. 1 lit. f) RODO za prawnie uzasadniony interes Administratora uznaje się:
 - a) ustalenie lub dochodzenie przez Administratora roszczeń cywilnoprawnych wynikających z realizacji niniejszej Umowy, a także obrona przed takimi roszczeniami;
 - b) weryfikacja danych osobowych w publicznych rejestrach.
- 4) Odbiorcami Pani/Pana danych osobowych będą osoby lub podmioty upoważnione zgodnie z przepisami prawa powszechnie obowiązującego, którym udostępniona zostanie dokumentacja postępowania, w tym w szczególności w oparciu o art. 18 oraz art. 74 ustawy Pzp. Odbiorcami państwa danych będą: podmioty i organy, którym Administrator jest zobowiązany lub upoważniony udostępnić dane osobowe na podstawie powszechnie obowiązujących przepisów prawa, oraz podmioty, które na podstawie stosownych umów przetwarzają dane osobowe powierzone do przetwarzania przez Administratora w związku z realizacją usług gwarantujących należyte wykonanie niniejszej Umowy;
- 5) Pani/Pana dane osobowe będą przechowywane, zgodnie z art. 78 ustawy Pzp, przez okres 4 lat od dnia zakończenia postępowania o udzielenie zamówienia, a jeżeli czas trwania umowy przekracza 4 lata, okres przechowywania obejmuje cały czas trwania umowy. W przypadku zawarcia i realizacji umowy obejmuje również okres niezbędny do zabezpieczenia ewentualnych roszczeń wynikających z umowy, chyba, że przepisy szczegółowe stanowią inaczej;
- 6) Obowiązek podania przez Panią/Pana danych osobowych bezpośrednio Pani/Pana dotyczących jest wymogiem ustawowym określonym w przepisach ustawy Pzp w związku z art. 6 ust. 1 lit. c RODO związanym z udziałem w postępowaniu o udzielenie zamówienia publicznego; konsekwencje niepodania określonych danych wynikają z ustawy Pzp;
- 7) W odniesieniu do Pani/Pana danych osobowych decyzje nie będą podejmowane w sposób zautomatyzowany, stosowanie do art. 22 RODO;
- 8) posiada Pani/Pan:
 - na podstawie art. 15 RODO prawo dostępu do danych osobowych Pani/Pana dotyczących;

- na podstawie art. 16 RODO prawo do sprostowania Pani/Pana danych osobowych **;
 - na podstawie art. 18 RODO prawo żądania od administratora ograniczenia przetwarzania danych osobowych z zastrzeżeniem przypadków, o których mowa w art. 18 ust. 2 RODO ***;
 - prawo do wniesienia skargi do Prezesa Urzędu Ochrony Danych Osobowych, gdy uzna Pani/Pan, że przetwarzanie danych osobowych Pani/Pana dotyczących narusza przepisy RODO;
 - prawo do wniesienia sprzeciwu wobec przetwarzania danych osobowych, który administrator przetwarza na podstawie art. 6 ust. 1 lit. f RODO w związku z treścią pkt 3) i 5);
- 9) nie przysługuje Pani/Panu:
- w związku z art. 17 ust. 3 lit. b, d lub e RODO prawo do usunięcia danych osobowych;
 - prawo do przenoszenia danych osobowych, o którym mowa w art. 20 RODO;
 - na podstawie art. 21 RODO, prawo sprzeciwu, wobec przetwarzania danych osobowych, gdyż podstawą prawną przetwarzania Pani/Pana danych osobowych jest art. 6 ust. 1 lit. c RODO.

§16 POSTANOWIENIA KOŃCOWE

1. Niniejsza umowa podlega prawu polskiemu.
2. Wykonawca bez pisemnej zgody Zamawiającego pod rygorem nieważności nie może powierzyć wykonania umowy osobie trzeciej, ani przenieść na nią swoich wierzytelności wynikających z Umowy.
3. Poszczególne tytuły zastosowano w niniejszej Umowie jedynie dla jej przejrzystości i nie mają wpływu na jej interpretację.
4. Wszelkie zmiany niniejszej umowy wymagają formy pisemnej podpisanej przez Strony pod rygorem nieważności, za wyjątkiem zmian dotyczących osób wskazanych w § 11 ust. 2. które mogą być dokonywane w trakcie realizacji Umowy przez Strony na roboczo i nie będą stanowić zmiany niniejszej Umowy
5. Zamawiający dopuszcza możliwość zmiany Umowy w następujących przypadkach:
 - a) w zakresie przedmiotu zamówienia, jeżeli zmiany są korzystne dla Zamawiającego albo zaszły okoliczności, których nie można było przewidzieć w chwili zawarcia umowy, w szczególności siła wyższa lub inne niemożliwe do przewidzenia okoliczności towarzyszące realizacji dostawy, nie leżące po stronie Wykonawcy jak np. zaprzestanie produkcji zaoferowanego asortymentu, o ile produkt zastępczy spełnia co najmniej wszystkie minimalne wymagania postawione w treści SWZ,
 - b) w zakresie terminu realizacji, jeżeli zaszły okoliczności, których nie można było przewidzieć w chwili zawarcia umowy, nie leżące po stronie Wykonawcy, a zmiana jest konieczna do należytego wykonania umowy,
 - c) w zakresie wynagrodzenia w przypadku ustawowej zmiany stawek podatku od towarów i usług – wówczas zmiana będzie obowiązywała od momentu, w którym weszły w życie przepisy wprowadzające nową stawkę podatku VAT..
6. Warunkiem wprowadzenia zmian określonych w ust. 5 jest podpisanie przez obie Strony Umowy pisemnego aneksu. Strona wnioskująca o zmianę, powinna powiadomić drugą Stronę o konieczności zmiany Umowy w terminie 14 dni od daty wystąpienia okoliczności uzasadniających tą zmianę, na piśmie lub w formie elektronicznej e-mailem, wraz z uzasadnieniem. Druga Strona powinna w ciągu kolejnych 14 dni wystosować odpowiedź na wniosek Strony wnioskującej, o którym mowa w zdaniu poprzedzającym. W przypadku braku odpowiedzi uznaje się, iż Strona nie wyraziła woli do dokonania zmiany Umowy.
7. Zmiany, o których mowa w ust. 5 i 6 nie mogą modyfikować ogólnego charakteru Umowy.
8. Strony pozostają związane ofertą z dnia r.
9. Umowa wchodzi w życie z dniem podpisania jej przez upoważnionych przedstawicieli Stron.
10. Umowę sporządzono w dwóch jednobrzmiących egzemplarzach, po jednym dla każdej ze Stron.

Załączniki:

- 1. Opis przedmiotu zamówienia wraz z kalkulacją ceny ofertowej,*
- 2. Wzór protokołu dostawy,*
- 3. Formularz ofertowy,*
- 4. Odbiorcy lista jednostek wewnętrznych Zamawiającego.*

.....
(pieczęć i podpisy osób
reprezentujących Wykonawcę)

.....
(pieczęć i podpisy osób
reprezentujących Zamawiającego)

Załącznik nr 1 do wzoru umowy nr z dnia stanowiącej załącznik nr 5 do niniejszej SWZ – opis przedmiotu zamówienia wraz z kalkulacją ceny ofertowej.

NR SPRAWY: SZP.250.13.2021

Załącznik nr 1 do wzoru umowy, stanowiący załącznik nr 5.1 do niniejszej SWZ – Opis przedmiotu zamówienia wraz z kalkulacją ceny ofertowej.

Numer zadania	Zadanie nr 1
Nazwa zadania	Dostawa wkładów materacowych do łóżek dla ADiSS

Poz. nr 1 – Wkład materacowy do łóżka – 80 szt.

PRODUCENT/MODEL/SYMBOL (WYKONAWCA ZOBOWIĄZANY JEST DO PODANIA NAZWY PRODUCENTA, MODELU ORAZ SYMBOLU PROPONOWANEGO PRZEDMIOTU ZAMÓWIENIA)		PRODUCENT/MODEL/SYMBOL*
Lp.	PARAMETR TECHNICZNY	WYMAGANE PRZEZ ZAMAWIAJĄCEGO I OFEROWANE PRZEZ WYKONAWCĘ
I.	PARAMETRY TECHNICZNE	
1.	Dwustronny wkład materacowy łóżkowy o wymiarach 1980x900x130mm (±5mm)	TAK
2.	Wkład z pianki poliuretanowej typ CM o zwiększonej sprężystości i gęstości pozornej 28-30 kg/m ³	TAK
3.	Pianka trudnopalna -atest trudnopalności w języku polskim zgodny z normami BS 5852 lub 1021-2:2014-14	TAK
4.	Pianka użyta do produkcji - atest higieniczny w języku polskim	TAK
5.	Pokrowiec z tkaniny materacowej, , impregnowanej , trójwarstwowej, pikowanej, z warstwą pyłochłonną, zmywalny, łatwy w utrzymaniu, w różnych odcieniach ciemnego brązu, zieleni, szarości wzorzystej-dostępnej z palety producenta/wykonawcy	TAK
6.	Wymagane atesty/badania w j. polskim potwierdzające: -palność materiału do wytwarzania materacy łóżkowych zgodnie z BS EN ISO 12952:1999 -odporność na ścieranie min. 45 000 suwów -odporność na peeling min. 4 stopień -przesunięcie nitek na szwie min kat. A/A -wytrzymałość na rozciągnięcie min. kat. B/B -wytrzymałość na rozdzieranie min. kat. b/C	TAK

7.	Pokrowiec zaopatrzony w zamek błyskawiczny na co najmniej 30% obwodu	TAK
8.	OKRES GWARANCJI	24 miesiące
II.	DODATKOWE WYMAGANIA ZAMAWIAJĄCEGO	
1.	Warunki dostawy: dostawa, wniesienie, montaż oraz instalacja w siedzibie Zamawiającego w dni powszednie w godz. 8-16.	
2.	Zamawiający nie dopuszcza żadnych wad dostarczonych materacy. Wykonawca zobowiązuje się dostarczyć Zamawiającemu wyłącznie wyroby fabrycznie nowe, wolne od wad, oryginalnie zapakowane.	
3.	Do oferty Wykonawca ma dołączyć: atest/badanie w j. polskim potwierdzające wymagane parametry użytej do produkcji materaca pianki poliuretanowej - typ, sprężystość, gęstość pozorną - 28-30 kg/m ³ - trudnozapalność - atest trudnopalności w języku polskim zgodny z normami BS 5852 lub 1021-2:2014-14 - higieniczność - atest higieniczny w języku polskim, - atest/badanie w j. polskim potwierdzające wymagane parametry użytej tkaniny do produkcji materaca - trudnozapalność – palność materiału do wytwarzania materacy łóżkowych zgodnie z BS EN ISO 12952:1999 - odporność na ścieranie – min. 45 000 suwów - odporność na peeling – min. 4 stopień - kategorię przesunięcia nitek na szwie – min. kat. A/A - kategorię wytrzymałości na rozciąganie – min. kat B/B - kategorię wytrzymałości na rozdzieranie tkaniny – min. kat. b/C	
4.	Wykonawca zobowiązuje się uzgodnić z osobą wymienioną w zał. nr 4 do umowy „Odbiorcy – lista jednostek Zamawiającego”, nie później niż 5 dni od podpisania umowy – koloru zaoferowanych tkanin na podstawie zaprezentowanego przez siebie wzornika.	
5.	Wykonawca zobowiązany jest do pisemnego zgłoszenia gotowości wykonania prac - 3 dni przed przystąpieniem do prac, osobie wskazanej w zał. nr 4 do umowy „Odbiorcy – lista wewnętrznych jednostek Zamawiającego”.	
6.	Wykonawca zobowiązuje się do wniesienia materacy do miejsca wskazanego przez osobę upoważnioną ze strony Zamawiającego.	
7.	Warunkiem niezbędnym do wystawienia faktury przez Wykonawcę jest protokolarny odbiór końcowy jakościowy i ilościowy, podpisany przez obie strony, wg zał. nr 2 do umowy „Wzór protokołu dostawy”.	
8.	Adres wykonania dostawy wraz z wniesieniem do wskazanego pomieszczenia jest : Szkoła Główna Gospodarstwa Wiejskiego w Warszawie, ZDS-7 Limba, ul. Nowoursynowska 161L, 02-787 Warszawa	

***wykonawca składając ofertę zobowiązany jest do podania nazwy producenta, modelu oraz symbolu proponowanego przedmiotu zamówienia.**

Kalkulacja ceny ofertowej dla Zadania nr 1 – Wkład materacowy do łóżka.

L.p.	Przedmiot zamówienia	Ilość (szt.)	Cena jednostkowa netto w zł	Wartość netto w zł	VAT %	Wartość VAT w zł	Wartość brutto w zł
1	2	3	4	5=3x4	6	7=5x6	8=5+7
1.	Wkład materacowy do łóżka.	80 szt.					
2.	RAZEM				X		

Oświadczam(y), iż zapoznałem(liśmy) się z treścią i wymaganiami powyższego opisu przedmiotu zamówienia dla Zadania nr 1, pozycja nr 1 – w pełni go akceptuję(emy) oraz oferuję(emy) za cenę wskazaną w formularzu ofertowym uwzględniającą wymagania opisu.

..... (miejsowość), dnia r.

Podpis elektroniczny lub podpis zaufany albo podpis osobisty w postaci elektronicznej.

Załącznik nr 1 do wzoru umowy nr z dnia stanowiącej załącznik nr 5 do niniejszej SWZ – opis przedmiotu zamówienia wraz z kalkulacją ceny ofertowej.

NR SPRAWY: SZP.250.13.2021

Załącznik nr 1 do wzoru umowy, stanowiący załącznik nr 5.2 do niniejszej SWZ – Opis przedmiotu zamówienia wraz z kalkulacją ceny ofertowej.

Numer zadania	Zadanie nr 2
Nazwa zadania	Fotele do recepcji oraz krzesła komputerowe do pokoi studenckich dla ADiSS

Poz. nr 1 – Fotele do recepcji – 8 szt.

PRODUCENT/MODEL/SYMBOL (WYKONAWCA ZOBOWIĄZANY JEST DO PODANIA NAZWY PRODUCENTA, MODELU ORAZ SYMBOLU PROPOWANEGO PRZEDMIOTU ZAMÓWIENIA)		PRODUCENT/MODEL/SYMBOL*
Lp.	PARAMETRY TECHNICZNE	WYMAGANE PRZEZ ZAMAWIAJĄCEGO I OFEROWANE PRZEZ WYKONAWCĘ
I.	PARAMETRY TECHNICZNE	
1.	Przeznaczenie do długiej pracy (co najmniej 8 godzinnej)	TAK
2.	Fotel obrotowy z płynną regulacją wysokości siedziska za pomocą podnośnika pneumatycznego z mechanizmem TILT, z blokadą ruchu oparcia.	TAK
3.	Teleskop gazowy.	TAK
4.	Regulowana wysokość siedziska w zakresie 470-570mm (±30mm).	TAK
5.	Podłokietniki stałe wykonane z tworzywa sztucznego lub metalowe z tapicerowanymi nakładkami w kolorze czarnym.	TAK
6.	Podłokietniki jako integralny element oparcia.	TAK
7.	Oparcie i siedzisko pokryte pianką PU, tapicerowane.	TAK
8.	Oparcie wyprofilowane z wyraźnym podparciem na część lędźwiową.	TAK
9.	Podstawa pięcioramienna, metalowa (wytrzymałość 800kg nacisku).	TAK

10.	<p>Wymiary:</p> <ul style="list-style-type: none"> - wysokość całkowita od podłoża 1100-1200mm (±40mm) - szerokość całkowita 700mm (±30mm) - szerokość samego siedziska 530mm (±30mm) - głębokość samego siedziska 490mm (±30mm) - wysokość oparcia (od siedziska) 600mm (±30mm) - szerokość całkowita 700mm (±30mm) - wysokość podłokietników 190mm (±30mm) - średnica podstawy 680mm (±30mm) - grubość gąbki siedziska nie mniejsza niż 40mm - grubość gąbki min. T=35 	TAK
11.	<p>Wymagane atesty/badania w j. polskim potwierdzające:</p> <ul style="list-style-type: none"> - odporność na ścieranie min. 50 000 cykli Martindale'a - trudnozapałność PN-EN 1021-2:2014-12 	TAK
12.	Kółka w podstawie do powierzchni twardych	TAK
13.	Tkanina obiciowa: odcienie czerni, szarości, brązu i granatu dostępny z palety kolorów wykonawcy/producenta.	TAK
14.	OKRES GWARANCJI	24 miesiące
II.	DODATKOWE WYMAGANIA ZAMAWIAJĄCEGO	
1.	Warunki dostawy: dostawa, wniesienie, montaż oraz instalacja w siedzibie Zamawiającego w dni powszednie w godz. 8-16.	
2.	Zamawiający dołącza zdjęcie poglądowe fotela do recepcji.	
3.	Zamawiający nie dopuszcza żadnych wad dostarczonych mebli. Wykonawca zobowiązuje się dostarczyć Zamawiającemu wyłącznie wyroby fabrycznie nowe, wolne od wad, oryginalnie zapakowane.	
4.	<p>Do oferty Wykonawca ma dołączyć:</p> <p>atest/badanie w j. polskim potwierdzające parametry wymagane przez Zamawiającego dot. tkaniny z użyciem do wykonania fotela</p> <ul style="list-style-type: none"> -odporność na ścieranie – min. 50 000 cykli Martindale'a - trudnozapałność – PN-EN 1021-2:2014-12 	
5.	Wykonawca zobowiązuje się uzgodnić z osobą wymienioną w zał. nr 4 do umowy „Odbiorcy – lista jednostek Zamawiającego”, nie później niż 5 dni od podpisania umowy – koloru zaoferowanych mebli na podstawie zaprezentowanego przez siebie wzornika.	
6.	Wykonawca zobowiązany jest do pisemnego zgłoszenia gotowości wykonania prac - 3 dni przed przystąpieniem do prac, osobie wskazanej w zał. nr 4 do umowy „Odbiorcy – lista jednostek Zamawiającego”.	

7.	Warunkiem niezbędnym do wystawienia faktury przez Wykonawcę jest protokolarny odbiór końcowy jakościowy i ilościowy, podpisany przez obie strony, wg zał. nr 2 do umowy „Wzór protokołu dostawy”.
8.	Wykonawca zobowiązuje się do wniesienia materacy do miejsca wskazanego przez osobę upoważnioną ze strony Zamawiającego.
9.	Adres wykonania dostawy wraz z wniesieniem do wskazanych pomieszczeń wg zał. nr 4 do umowy „Odbiorcy – lista wewnętrznych jednostek Zamawiającego”.

***wykonawca składając ofertę zobowiązany jest do podania nazwy producenta, modelu oraz symbolu proponowanego przedmiotu zamówienia.**

ZDJĘCIE POGLĄDOWE:



Poz. nr 2 – Krzesła komputerowe do pokoi studenckich – 120 szt.

PRODUCENT/MODEL/SYMBOL (WYKONAWCA ZOBOWIĄZANY JEST DO PODANIA NAZWY PRODUCENTA, MODELU ORAZ SYMBOLU PROPONOWANEGO PRZEDMIOTU ZAMÓWIENIA)		PRODUCENT/MODEL/SYMBOL*
Lp.	PARAMETR TECHNICZNY	WYMAGANE PRZEZ ZAMAWIAJĄCEGO I OFEROWANE PRZEZ WYKONAWCĘ
I.	PARAMETRY TECHNICZNE	
1.	Przeznaczenie do długiej pracy (co najmniej 8 godzin).	TAK
2.	Krzesło obrotowe z płynną regulacją wysokości siedziska za pomocą podnośnika pneumatycznego, z mechanizmem CPT, z regulacją kąta odchylania oraz blokadą tego ruchu.	TAK
3.	Regulowana wysokość siedziska w zakresie 130mm (±30mm).	TAK
4.	Regulowana wysokość oparcia w zakresie 60mm (±30mm).	TAK

5.	Podłokietniki – wykonane z twardego tworzywa sztucznego w kolorze czarnym.	TAK
6.	Oparcie wyprofilowane z wyraźnym podparciem na część lędźwiową.	TAK
7.	Podstawa pięcioramienna, nylonowa (jednolity odlew poliamidowy - konstrukcja bazy w całości nylonowa) czarna.	TAK
8.	Wymiary: - wysokość od podłoża 950-1150mm (±30mm) - szerokość całkowita 620mm (±30mm) - szerokość samego siedziska 480mm (±30mm) - głębokość samego siedziska 480mm (±30mm) - wysokość oparcia mierzona od siedziska 520mm (±30mm) - wysokość podłokietników 210mm (±30mm) - grubość gąbki siedziska nie mniejsza niż 40mm - grubość gąbki min. T=35 - średnica podstawy 650mm (±30mm)	TAK
9.	Wymagane atesty/badania w j. polskim potwierdzające: - odporność na ścieranie min. 50 000 cykli Martindale'a - trudnozapałność PN-EN 1021-2:2014-12	TAK
10.	Kółka w podstawie do powierzchni twardych	TAK
11.	Tkanina obiciowa: odcienie czerni, szarości, brązu i granatu dostępny z palety kolorów wykonawcy/producenta.	TAK
12.	OKRES GWARANCJI	24 miesiące
II.	DODATKOWE WYMAGANIA ZAMAWIAJĄCEGO	
1.	Warunki dostawy: dostawa, wniesienie, montaż oraz instalacja w siedzibie Zamawiającego w dni powszednie w godz. 8-16.	
2.	Zamawiający dołącza zdjęcie poglądowe krzesła komputerowego do pokoi studenckich.	
3.	Zamawiający nie dopuszcza żadnych wad dostarczonych mebli. Wykonawca zobowiązuje się dostarczyć Zamawiającemu wyłącznie wyroby fabrycznie nowe, wolne od wad, oryginalnie zapakowane.	
4.	Do oferty Wykonawca ma dołączyć: atest/badanie w j. polskim potwierdzające parametry wymagane przez Zamawiającego dot. tkaniny z użytej do wykonania fotela -odporność na ścieranie – min. 50 000 cykli Martindale'a - trudnozapałność – PN-EN 1021-2:2014-12	
5.	Wykonawca zobowiązuje się uzgodnić z osobą wymienioną w zał. nr 4 do umowy „Odbiorcy – lista jednostek Zamawiającego”, nie później niż 5 dni od podpisania umowy – koloru zaoferowanych mebli na podstawie zaprezentowanego przez siebie wzornika.	

6.	Wykonawca zobowiązany jest do pisemnego zgłoszenia gotowości wykonania prac - 3 dni przed przystąpieniem do prac, osobie wskazanej w zał. nr 4 do umowy „Odbiorcy – lista jednostek Zamawiającego”.
7.	Wykonawca zobowiązuje się do wykonania: prac : wniesienia, montażu nowych mebli w ciągu 2 dni roboczych.
8.	Warunkiem niezbędnym do wystawienia faktury przez Wykonawcę jest protokolarny odbiór końcowy jakościowy i ilościowy, podpisany przez obie strony, wg wzoru zawartego w umowie.
9.	Adres wykonania dostawy wraz z wniesieniem do wskazanych pomieszczeń wg zał. nr 4 do umowy „Odbiorcy – lista wewnętrznych jednostek Zamawiającego”.

***wykonawca składając ofertę zobowiązany jest do podania nazwy producenta, modelu oraz symbolu proponowanego przedmiotu zamówienia.**

ZDJĘCIE POGLĄDOWE:



Kalkulacja ceny ofertowej dla Zadania nr 2 – Fotele do recepcji oraz krzesła komputerowe do pokoi studenckich dla ADiSS.

L.p.	Przedmiot zamówienia	Ilość (szt.)	Cena jednostkowa netto w zł	Wartość netto w zł	VAT %	Wartość VAT w zł	Wartość brutto w zł
1	2	3	4	5=3x4	6	7=5x6	8=5+7
1.	Fotele do recepcji	8 szt.					
2.	Krzesła komputerowe do pokoi studenckich	120 szt.					
3.	RAZEM				X		

Oświadczam(y), iż zapoznałem(liśmy) się z treścią i wymaganiami powyższego opisu przedmiotu zamówienia dla Zadania nr 2, pozycja nr 1, 2 – w pełni go akceptuję(emy) oraz oferuję(emy) za cenę wskazaną w formularzu ofertowym uwzględniającą wymagania opisu.

..... (miejsowość), dnia r.

Podpis elektroniczny lub podpis zaufany albo podpis osobisty w postaci elektronicznej.

Załącznik nr 1 do wzoru umowy nr z dnia stanowiącej załącznik nr 5 do niniejszej SWZ – opis przedmiotu zamówienia wraz z kalkulacją ceny ofertowej.

NR SPRAWY: SZP.250.13.2021

Załącznik nr 1 do wzoru umowy, stanowiący załącznik nr 5.3 do niniejszej SWZ – Opis przedmiotu zamówienia wraz z kalkulacją ceny ofertowej.

Numer zadania	Zadanie nr 3
Nazwa zadania	Meble dla LZA PROMNI

Poz. nr 1 – Szafa główna – 1 szt.

PRODUCENT/MODEL/SYMBOL (WYKONAWCA ZOBOWIĄZANY JEST DO PODANIA NAZWY PRODUCENTA, MODELU ORAZ SYMBOLU PROPONOWANEGO PRZEDMIOTU ZAMÓWIENIA)		PRODUCENT/MODEL/SYMBOL*
Lp	PARAMETRY TECHNICZNE	WYMAGANE PRZEZ ZAMAWIAJĄCEGO I OFEROWANE PRZEZ WYKONAWCĘ
I.	PARAMETRY TECHNICZNE	
1.	Wymiarach 400 cm (4 x 100cm) szerokość x 237 cm wysokość x 60 cm głębokość	TAK
2.	Drzwi przesuwne z lustrem na 2 skrzydłach (łącznie 200 cm szerokości powierzchni lustrzanej), pozostałe drzwi drewniane	TAK
3.	Dostawka do szafy o wymiarach 50 x 237 x 60 z drzwiami na zawiasach z drewna i uchwytem do otwierania	TAK
4.	Wnętrze szaf wg załączonego projektu zawierający półki, szuflady z systemem domykania, drążki do wieszania ubrań	TAK
5.	Obudowa szafy: - płyta wiórowa, płyta pilśniowa, tworzywo ABS, tworzywo polipropylenowe; Drzwi: - rama drzwi: płyta pilśniowa, krawędź z tworzywa - panel drzwi: płyta pilśniowa	TAK
6.	Samozamykające zawiasy	TAK
7.	Części główne: stal, powłoka niklowa Części plastikowe: tworzywo acetalowe	TAK
8.	Drążek: stal, przeciwkorozyjna fosforanowa powłoka, epoksydowa/poliestrowa powłoka proszkowa; Szuflada: płyta wióra, folia papierowa, krawędź z tworzywa; Dno szuflady: płyta pilśniowa, farba akrylowa Wysuwana taca Front szuflady: lite drewno liściaste, folia melaminowa	TAK

	Bok szuflady: płyta pilśniowa, folia melaminowa Tył szuflady/Dno szuflady: płyta pilśniowa Półka: płyta wiórowa	
9.	Kolor jasny do ustalenia z palety kolorów dostępnych u wykonawcy	TAK
10.	Półki z możliwością aranżacji – zmiana wysokości obsadzenia, swobodna możliwość montażu lub demontażu.	TAK
11.	OKRES GWARANCJI	24 miesiące
II.	DODATKOWE WYMAGANIA ZAMAWIAJĄCEGO	
1.	Warunki dostawy: dostawa, niesienie, montaż oraz instalacja w siedzibie Zamawiającego w dni powszednie w godz. 8-16	
2.	Zamawiający dołącza 2 zdjęcia poglądowe projektowe – Wykonawca zobowiązuje się do wykonania pomiarów w celu dokonania ewentualnych drobnych korekt.	
3.	Zamawiający nie dopuszcza żadnych wad dostarczonych mebli. Wykonawca zobowiązuje się dostarczyć Zamawiającemu wyłącznie wyroby fabrycznie nowe, wolne od wad, oryginalnie zapakowane.	
4.	Wykonawca zobowiązuje się uzgodnić z osobą wymienioną w zał. nr 4 do umowy „Odbiorcy – lista jednostek wewnętrznych Zamawiającego”, nie później niż 5 dni od podpisania umowy – koloru zaoferowanych mebli na podstawie zaprezentowanego przez siebie wzornika.	
5.	Wykonawca zobowiązany jest do pisemnego zgłoszenia gotowości wykonania prac – 3 dni przed przystąpieniem do prac, osobie wskazanej w zał. nr 4 do umowy „Odbiorcy – lista jednostek wewnętrznych Zamawiającego”.	
6.	Przed dostawą nowych mebli, Wykonawca zobowiązany jest do wyniesienia starych mebli z meblowanych pomieszczeń do miejsca znajdującego się w tym samym budynku lub przy budynku, wskazanego przez Zamawiającego.	
7.	Wykonawca zobowiązuje się do wykonania: prac związanych z wyniesieniem mebli z meblowanych pomieszczeń oraz dostawy, wniesienia, montaż nowych mebli w ciągu 3 dnia roboczych.	
8.	Warunkiem niezbędnym do wystawienia faktury przez Wykonawcę jest protokół odbiór końcowy jakościowy i ilościowy, podpisany przez obie strony, wg zał. nr 2 do umowy „Wzór protokołu dostawy”.	
9.	Adres wykonania dostawy wraz z pracami wniesienia, montażu, instalacji oraz wyniesienia mebli z meblowanych pomieszczeń: Szkoła Główna Gospodarstwa Wiejskiego w Warszawie, DA IKAR SGGW ul. Nowoursynowska 166, bud. DA IKAR , p. 116, 02-787 Warszawa	

****wykonawca składając ofertę zobowiązany jest do podania nazwy producenta, modelu oraz symbolu proponowanego przedmiotu zamówienia.***

ZDJECIA POGLĄDOWE PROJEKTOWE:



Poz. nr 2 – Szafa wolnostojąca z nadstawką – 1 szt.

PRODUCENT/MODEL/SYMBOL (WYKONAWCA ZOBOWIĄZANY JEST DO PODANIA NAZWY PRODUCENTA, MODELU ORAZ SYMBOLU PROPOWANEGO PRZEDMIOTU ZAMÓWIENIA)		PRODUCENT/MODEL/SYMBOL*
Lp	PARAMETRY TECHNICZNE	WYMAGANE PRZEZ ZAMAWIAJĄCEGO I OFEROWANE PRZEZ WYKONAWCĘ
I.	PARAMETRY TECHNICZNE	
1.	O wymiarach łącznych 120 cm szerokość x 240 cm wysokość x 60 cm głębokość	TAK

2.	Rozmieszczenie półek, drążków wg projektu	TAK
3.	Kolor jasny do ustalenia z palety kolorów dostępnych u wykonawcy	TAK
4.	Montaż szafy wykonany we wskazanym pomieszczeniu przez zamawiającego	TAK
5.	OKRES GWARANCJI	24 miesiące
II.	DODATKOWE WYMAGANIA ZAMAWIAJĄCEGO	
1.	Warunki dostawy: dostawa, niesienie, montaż oraz instalacja w siedzibie Zamawiającego w dni powszednie w godz. 8-16	
2.	Zamawiający dołącza 2 zdjęcia poglądowe projektowe – Wykonawca zobowiązuje się do wykonania pomiarów w celu dokonania ewentualnych drobnych korekt.	
3.	Zamawiający nie dopuszcza żadnych wad dostarczonych mebli. Wykonawca zobowiązuje się dostarczyć Zamawiającemu wyłącznie wyroby fabrycznie nowe, wolne od wad, oryginalnie zapakowane.	
4.	Wykonawca zobowiązuje się uzgodnić z osobą wymienioną w zał. nr 4 do umowy „Odbiorcy – lista jednostek wewnętrznych Zamawiającego”, nie później niż 5 dni od podpisania umowy – koloru zaoferowanych mebli na podstawie zaprezentowanego przez siebie wzornika.	
5.	Wykonawca zobowiązany jest do pisemnego zgłoszenia gotowości wykonania prac – 3 dni przed przystąpieniem do prac, osobie wskazanej w zał. nr 4 do umowy „Odbiorcy – lista jednostek wewnętrznych Zamawiającego”.	
6.	Przed dostawą nowych mebli, Wykonawca zobowiązany jest do wyniesienia starych mebli z meblowanych pomieszczeń do miejsca znajdującego się w tym samym budynku lub przy budynku, wskazanego przez Zamawiającego.	
7.	Wykonawca zobowiązuje się do wykonania: prac związanych z wyniesieniem mebli z meblowanych pomieszczeń oraz dostawy, wniesienia, montaż nowych mebli w ciągu 3 dni roboczych.	
8.	Warunkiem niezbędnym do wystawienia faktury przez Wykonawcę jest protokolarny odbiór końcowy jakościowy i ilościowy, podpisany przez obie strony, wg zał. nr 2 do umowy „Wzór protokołu dostawy”.	
9.	Adres wykonania dostawy wraz z pracami wniesienia, montażu, instalacji oraz wyniesienia mebli z meblowanych pomieszczeń: Szkoła Główna Gospodarstwa Wiejskiego w Warszawie, DA IKAR SGGW ul. Nowoursynowska 166, bud. DA IKAR , p. 116, 02-787 Warszawa	

**wykonawca składając ofertę zobowiązany jest do podania nazwy producenta, modelu oraz symbolu proponowanego przedmiotu zamówienia.*

ZDJĘCIE POGLĄDOWE:



Poz. nr 3 – Szafka wolnostojąca – 1 szt.

PRODUCENT/MODEL/SYMBOL (WYKONAWCA ZOBOWIĄZANY JEST DO PODANIA NAZWY PRODUCENTA, MODELU ORAZ SYMBOLU PROPONOWANEGO PRZEDMIOTU ZAMÓWIENIA)		PRODUCENT/MODEL/SYMBOL*
Lp.	PARAMETRY TECHNICZNE	WYMAGANE PRZEZ ZAMAWIAJĄCEGO I OFEROWANE PRZEZ WYKONAWCĘ
I.	PARAMETRY TECHNICZNE	
1.	O wymiarach 80 cm x 60 cm, h=85 cm	TAK
2.	Zamykana, drzwi na zawiasach z uchwytemi,	TAK
3.	Wnętrze: półka pozioma dzieląca wnętrze szafki na pół	TAK
4.	Nóżki h=12 cm	TAK
5.	kolor jasny do ustalenia z palety kolorów dostępnych u wykonawcy	TAK

6.	Montaż szafki wykonany we wskazanym pomieszczeniu przez Zamawiającego	TAK
7.	OKRES GWARANCJI	24 miesiące
II.	DODATKOWE WYMAGANIA ZAMAWIAJĄCEGO	
1.	Warunki dostawy: dostawa, niesienie, montaż oraz instalacja w siedzibie Zamawiającego w dni powszednie w godz. 8-16	
2.	Zamawiający dołącza 2 zdjęcia poglądowe projektowe – Wykonawca zobowiązuje się do wykonania pomiarów w celu dokonania ewentualnych drobnych korekt.	
3.	Zamawiający nie dopuszcza żadnych wad dostarczonych mebli. Wykonawca zobowiązuje się dostarczyć Zamawiającemu wyłącznie wyroby fabrycznie nowe, wolne od wad, oryginalnie zapakowane.	
4.	Wykonawca zobowiązuje się uzgodnić z osobą wymienioną w zał. nr 4 do umowy „Odbiorcy – lista jednostek wewnętrznych Zamawiającego”, nie później niż 5 dni od podpisania umowy – koloru zaoferowanych mebli na podstawie zaprezentowanego przez siebie wzornika.	
5.	Wykonawca zobowiązany jest do pisemnego zgłoszenia gotowości wykonania prac – 3 dni przed przystąpieniem do prac, osobie wskazanej w zał. nr 4 do umowy „Odbiorcy – lista jednostek wewnętrznych Zamawiającego”.	
6.	Przed dostawą nowych mebli, Wykonawca zobowiązany jest do wyniesienia starych mebli z meblowanych pomieszczeń do miejsca znajdującego się w tym samym budynku lub przy budynku, wskazanego przez Zamawiającego.	
7.	Wykonawca zobowiązuje się do wykonania: prac związanych z wyniesieniem mebli z meblowanych pomieszczeń oraz dostawy, wniesienia, montaż nowych mebli w ciągu 3 dni roboczych.	
8.	Warunkiem niezbędnym do wystawienia faktury przez Wykonawcę jest protokolarny odbiór końcowy jakościowy i ilościowy, podpisany przez obie strony, wg zał. nr 2 do umowy „Wzór protokołu dostawy”.	
9.	Adres wykonania dostawy wraz z pracami wniesienia, montażu, instalacji oraz wyniesienia mebli z meblowanych pomieszczeń: Szkoła Główna Gospodarstwa Wiejskiego w Warszawie, DA IKAR SGGW ul. Nowoursynowska 166, bud. DA IKAR , p. 116, 02-787 Warszawa	

**wykonawca składając ofertę zobowiązany jest do podania nazwy producenta, modelu oraz symbolu proponowanego przedmiotu zamówienia.*

ZDJĘCIE POGLĄDOWE:



Poz. nr 4 – Zabudowa szafy korytarza DA IKAR, przy pomieszczeniu nr 116 – 1 kpl.

PRODUCENT/MODEL/SYMBOL (WYKONAWCA ZOBOWIĄZANY JEST DO PODANIA NAZWY PRODUCENTA, MODELU ORAZ SYMBOLU PROPONOWANEGO PRZEDMIOTU ZAMÓWIENIA)		PRODUCENT/MODEL/SYMBOL*
Lp	PARAMETRY TECHNICZNE	WYMAGANE PRZEZ ZAMAWIAJĄCEGO I OFEROWANE PRZEZ WYKONAWCĘ
I.	PARAMETRY TECHNICZNE	
1.	Wymiary: szerokość 202 cm x 140 cm, wysokość 320 cm.	TAK
2.	Drzwi przesuwane z możliwością zamknięcia na zamek →←	TAK
3.	Pawlacz na od wysokości 210 cm do sufitu wg projektu, podzielony na 3 zamykane komory	TAK
4.	Dodatkowo wewnątrz zabudowy 3 kotwy mocujące do poprowadzenia pasów zabezpieczających materiały przed przesuwaniem wewnątrz szafy.	TAK
5.	Pas o długości 5m	TAK
6.	OKRES GWARANCJI	24 miesiące
II.	DODATKOWE WYMAGANIA ZAMAWIAJĄCEGO	
1.	Warunki dostawy: dostawa, niesienie, montaż oraz instalacja w siedzibie Zamawiającego w dni powszednie w godz. 8-16	
2.	Zamawiający dołącza 2 zdjęcia poglądowe projektowe – Wykonawca zobowiązuje się do wykonania pomiarów w celu dokonania ewentualnych drobnych korekt.	
3.	Zamawiający nie dopuszcza żadnych wad dostarczonych mebli. Wykonawca zobowiązuje się dostarczyć Zamawiającemu wyłącznie wyroby fabrycznie nowe, wolne od wad, oryginalnie zapakowane.	

4.	Wykonawca zobowiązuje się uzgodnić z osobą wymienioną w zał. nr 4 do umowy „Odbiorcy – lista jednostek wewnętrznych Zamawiającego”, nie później niż 5 dni od podpisania umowy – koloru zaoferowanych mebli na podstawie zaprezentowanego przez siebie wzornika.
5.	Wykonawca zobowiązany jest do pisemnego zgłoszenia gotowości wykonania prac – 3 dni przed przystąpieniem do prac, osobie wskazanej w zał. nr 4 do umowy „Odbiorcy – lista jednostek wewnętrznych Zamawiającego”.
6.	Przed dostawą nowych mebli, Wykonawca zobowiązany jest do wyniesienia starych mebli z meblowanych pomieszczeń do miejsca znajdującego się w tym samym budynku lub przy budynku, wskazanego przez Zamawiającego.
7.	Wykonawca zobowiązuje się do wykonania: prac związanych z wyniesieniem mebli z meblowanych pomieszczeń oraz dostawy, wniesienia, montaż nowych mebli w ciągu 3 dni roboczych.
8.	Warunkiem niezbędnym do wystawienia faktury przez Wykonawcę jest protokół odbiór końcowy jakościowy i ilościowy, podpisany przez obie strony, wg zał. nr 2 do umowy „Wzór protokołu dostawy”.
9.	Adres wykonania dostawy wraz z pracami wniesienia, montażu, instalacji oraz wyniesienia mebli z meblowanych pomieszczeń: Szkoła Główna Gospodarstwa Wiejskiego w Warszawie, KORYTARZ DA IKAR SGGW ul. Nowoursynowska 166, bud. DA IKAR , przy p. 116, 02-787 Warszawa

**wykonawca składając ofertę zobowiązany jest do podania nazwy producenta, modelu oraz symbolu proponowanego przedmiotu zamówienia.*

ZDJĘCIE POGLĄDOWE PROJEKTOWE:

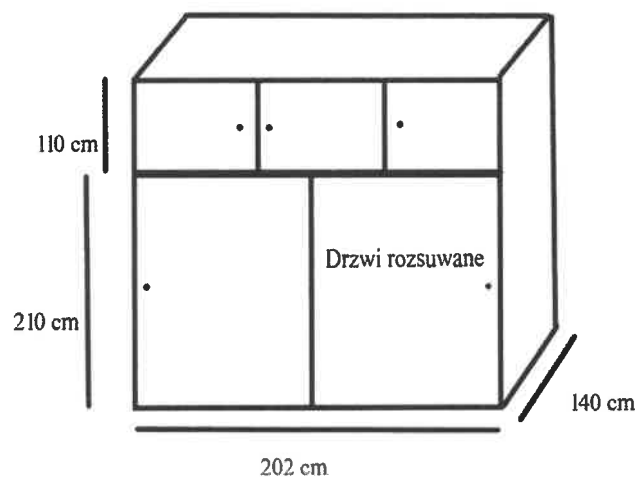

Poz. nr 5 – Stolik – 2 szt.

PRODUCENT/MODEL/SYMBOL (WYKONAWCA ZOBOWIĄZANY JEST DO PODANIA NAZWY PRODUCENTA, MODELU ORAZ SYMBOLU PROPONOWANEGO PRZEDMIOTU ZAMÓWIENIA)		PRODUCENT/MODEL/SYMBOL*
Lp	PARAMETRY TECHNICZNE	WYMAGANE PRZEZ ZAMAWIAJĄCEGO I OFEROWANE PRZEZ WYKONAWCĘ
I.	PARAMETRY TECHNICZNE	

1.	O wymiarach 105 cm x 100 cm, h=76,5 cm	TAK
2.	Z dodatkową półką dolną na wysokości 30 cm od podłoża	TAK
3.	Materiał: płyta pilśniowa	TAK
4.	Wytrzymała konstrukcja z nośnością min. 80-100 kg	TAK
5.	OKRES GWARANCJI	24 miesiące
II.	DODATKOWE WYMAGANIA ZAMAWIAJĄCEGO	
1.	Warunki dostawy: dostawa, niesienie, montaż oraz instalacja w siedzibie Zamawiającego w dni powszednie w godz. 8-16	
2.	Zamawiający dołącza zdjęcie poglądowe..	
3.	Zamawiający nie dopuszcza żadnych wad dostarczonych mebli. Wykonawca zobowiązuje się dostarczyć Zamawiającemu wyłącznie wyroby fabrycznie nowe, wolne od wad, oryginalnie zapakowane.	
4.	Wykonawca zobowiązuje się uzgodnić z osobą wymienioną w zał. nr 4 do umowy „Odbiorcy – lista jednostek wewnętrznych Zamawiającego”, nie później niż 5 dni od podpisania umowy – koloru zaoferowanych mebli na podstawie zaprezentowanego przez siebie wzornika.	
5.	Wykonawca zobowiązany jest do pisemnego zgłoszenia gotowości wykonania prac – 3 dni przed przystąpieniem do prac, osobie wskazanej w zał. nr 4 do umowy „Odbiorcy – lista jednostek wewnętrznych Zamawiającego”.	
6.	Przed dostawą nowych mebli, Wykonawca zobowiązany jest do wyniesienia starych mebli z meblowanych pomieszczeń do miejsca znajdującego się w tym samym budynku lub przy budynku, wskazanego przez Zamawiającego.	
7.	Wykonawca zobowiązuje się do wykonania: prac związanych z wyniesieniem mebli z meblowanych pomieszczeń oraz dostawy, wniesienia, montaż nowych mebli w ciągu 3 dni roboczych.	
8.	Warunkiem niezbędnym do wystawienia faktury przez Wykonawcę jest protokolarny odbiór końcowy jakościowy i ilościowy, podpisany przez obie strony, wg zał. nr 2 do umowy „Wzór protokołu dostawy”.	
9.	Adres wykonania dostawy wraz z pracami wniesienia, montażu, instalacji oraz wyniesienia mebli z meblowanych pomieszczeń: Szkoła Główna Gospodarstwa Wiejskiego w Warszawie, DA IKAR SGGW ul. Nowoursynowska 166, bud. DA IKAR, p. 116, 02-787 Warszawa	

****wykonawca składając ofertę zobowiązany jest do podania nazwy producenta, modelu oraz symbolu proponowanego przedmiotu zamówienia.***

ZDJĘCIE POGLĄDOWE:



Poz. nr 6 – Regał magazynowy – 1 szt.

PRODUCENT/MODEL/SYMBOL (WYKONAWCA ZOBOWIĄZANY JEST DO PODANIA NAZWY PRODUCENTA, MODELU ORAZ SYMBOLU PROPONOWANEGO PRZEDMIOTU ZAMÓWIENIA)		PRODUCENT/MODEL/SYMBOL*
Lp	PARAMETRY TECHNICZNE	WYMAGANE PRZEZ ZAMAWIAJĄCEGO I OFEROWANE PRZEZ WYKONAWCĘ
I.	PARAMETRY TECHNICZNE	
1.	Wymiary: wysokość: 200 cm szerokość: 100 cm głębokość: 50 cm 1200 kg nośności	TAK
2.	Ilość półek: 6	TAK
3.	Nośność półki: 200 kg	TAK
4.	Wykończenie: ocynk	TAK
5.	Rodzaj półki: płyta MDF	TAK
6.	Sposób montażu: skręcany	TAK
7.	grubość nogi: 0,8 mm grubość blachy półki: 0,8 mm	TAK
8.	Stabilna i bardzo wytrzymała konstrukcja odpowiednio zabezpieczona przed korozją galwaniczną powłoką cynkową	TAK
9.	OKRES GWARANCJI	24 miesiące
II.	DODATKOWE WYMAGANIA ZAMAWIAJĄCEGO	
1.	Warunki dostawy: dostawa, niesienie, montaż oraz instalacja w siedzibie Zamawiającego w dni powszednie w godz. 8-16	
2.	Zamawiający dołącza zdjęcie poglądowe.	

3.	Zamawiający nie dopuszcza żadnych wad dostarczonych mebli. Wykonawca zobowiązuje się dostarczyć Zamawiającemu wyłącznie wyroby fabrycznie nowe, wolne od wad, oryginalnie zapakowane.
4.	Wykonawca zobowiązuje się uzgodnić z osobą wymienioną w zał. nr 4 do umowy „Odbiorcy – lista jednostek wewnętrznych Zamawiającego”, nie później niż 5 dni od podpisania umowy – koloru zaoferowanych mebli na podstawie zaprezentowanego przez siebie wzornika.
5.	Wykonawca zobowiązany jest do pisemnego zgłoszenia gotowości wykonania prac – 3 dni przed przystąpieniem do prac, osobie wskazanej w zał. nr 4 do umowy „Odbiorcy – lista jednostek wewnętrznych Zamawiającego”.
6.	Przed dostawą nowych mebli, Wykonawca zobowiązany jest do wyniesienia starych mebli z meblowanych pomieszczeń do miejsca znajdującego się w tym samym budynku lub przy budynku, wskazanego przez Zamawiającego.
7.	Wykonawca zobowiązuje się do wykonania: prac związanych z wyniesieniem mebli z meblowanych pomieszczeń oraz dostawy, wniesienia, montaż nowych mebli w ciągu 3 dni roboczych.
8.	Warunkiem niezbędnym do wystawienia faktury przez Wykonawcę jest protokółarny odbiór końcowy jakościowy i ilościowy, podpisany przez obie strony, wg zał. nr 2 do umowy „Wzór protokołu dostawy”.
9.	Adres wykonania dostawy wraz z pracami wniesienia, montażu, instalacji oraz wyniesienia mebli z meblowanych pomieszczeń: Szkoła Główna Gospodarstwa Wiejskiego w Warszawie, DA IKAR SGGW ul. Nowoursynowska 166, bud. DA IKAR , p. 116, 02-787 Warszawa

***wykonawca składając ofertę zobowiązany jest do podania nazwy producenta, modelu oraz symbolu proponowanego przedmiotu zamówienia.**

ZDJĘCIE POGLĄDOWE:



Poz. nr 7 – Stół krojczy – 1 szt.

PRODUCENT/MODEL/SYMBOL (WYKONAWCA ZOBOWIĄZANY JEST DO PODANIA NAZWY PRODUCENTA, MODELU ORAZ SYMBOLU PROPONOWANEGO PRZEDMIOTU ZAMÓWIENIA)		PRODUCENT/MODEL/SYMBOL*
Lp	PARAMETRY TECHNICZNE	WYMAGANE PRZEZ ZAMAWIAJĄCEGO I OFEROWANE PRZEZ WYKONAWCĘ
I.	PARAMETRY TECHNICZNE	
1.	Konstrukcja ramy stołu bezpieczna i stabilna dźwigarowe węzły montażowe zapewniające lekkość i wysoką sztywność	TAK
2.	Blat stołu krojczego z utwardzoną powierzchnią oraz obramowaniem mocną taśmą PCV, która zabezpiecza brzegi stołu	TAK
3.	Modułowa konstrukcja pozwalająca na złożenie dowolnej długości stołu i ewentualny montaż opcjonalnego wyposażenia	TAK
4.	Montaż stołu wykonany we wskazanym pomieszczeniu przez Zamawiającego	TAK
5.	Szerokość: 182 cm długość: 320 cm	TAK
6.	Wytrzymała półka dolna o długości 300 cm i nośności min. 100 kg	TAK
7.	Kółka jezdne z hamulcem klamry do łagowania 10 szt.	TAK
8.	OKRES GWARANCJI	24 miesiące
II.	DODATKOWE WYMAGANIA ZAMAWIAJĄCEGO	
1.	Warunki dostawy: dostawa, niesienie, montaż oraz instalacja w siedzibie Zamawiającego w dni powszednie w godz. 8-16	
2.	Zamawiający dołącza zdjęcia poglądowe.	
3.	Zamawiający nie dopuszcza żadnych wad dostarczonych mebli. Wykonawca zobowiązuje się dostarczyć Zamawiającemu wyłącznie wyroby fabrycznie nowe, wolne od wad, oryginalnie zapakowane.	
4.	Wykonawca zobowiązuje się uzgodnić z osobą wymienioną w zał. nr 4 do umowy „Odbiorcy – lista jednostek wewnętrznych Zamawiającego”, nie później niż 5 dni od podpisania umowy – koloru zaoferowanych mebli na podstawie zaprezentowanego przez siebie wzornika.	
5.	Wykonawca zobowiązany jest do pisemnego zgłoszenia gotowości wykonania prac – 3 dni przed przystąpieniem do prac, osobie wskazanej w zał. nr 4 do umowy „Odbiorcy – lista jednostek wewnętrznych Zamawiającego”.	
6.	Przed dostawą nowych mebli, Wykonawca zobowiązany jest do wyniesienia starych mebli z meblowanych pomieszczeń do miejsca znajdującego się w tym samym budynku lub przy budynku, wskazanego przez Zamawiającego.	
7.	Wykonawca zobowiązuje się do wykonania: prac związanych z wyniesieniem mebli z meblowanych pomieszczeń oraz dostawy, wniesienia, montaż nowych mebli w ciągu 3 dni roboczych.	

8.	Warunkiem niezbędnym do wystawienia faktury przez Wykonawcę jest protokolarny odbiór końcowy jakościowy i ilościowy, podpisany przez obie strony, wg zał. nr 2 do umowy „Wzór protokołu dostawy”.
9.	Adres wykonania dostawy wraz z pracami wniesienia, montażu, instalacji oraz wyniesienia mebli z meblowanych pomieszczeń: Szkoła Główna Gospodarstwa Wiejskiego w Warszawie, DA IKAR SGGW ul. Nowoursynowska 166, bud. DA IKAR , p. 116, 02-787 Warszawa

**wykonawca składając ofertę zobowiązany jest do podania nazwy producenta, modelu oraz symbolu proponowanego przedmiotu zamówienia.*

ZDJĘCIA POGLĄDOWE:



Poz. nr 8 – Stelaż do wieszania ubrań – 2 szt.

PRODUCENT/MODEL/SYMBOL		PRODUCENT/MODEL/SYMBOL*
(WYKONAWCA ZOBOWIĄZANY JEST DO PODANIA NAZWY PRODUCENTA, MODELU ORAZ SYMBOLU PROPONOWANEGO PRZEDMIOTU ZAMÓWIENIA)	
Lp	PARAMETRY TECHNICZNE	WYMAGANE PRZEZ ZAMAWIAJĄCEGO I OFEROWANE PRZEZ WYKONAWCĘ
I.	PARAMETRY TECHNICZNE	

1.	Wykonany z rury chromowanej (materiał chrom, metal) o średnicy min. 25 mm i sytemu złączek	TAK
2.	Mocowany na stałe do ściany	TAK
3.	Posiadający możliwość regulacji wysokości poprzeczek za pomocą dołączonego do regału klucza	TAK
4.	Solidna i wytrzymała konstrukcja o udźwigu min. 100kg	TAK
5.	Wymiary: szerokość: 200 cm głębokość: 40 cm wysokość: 180 - 200 cm	TAK
6.	OKRES GWARANCJI	24 miesiące
II.	DODATKOWE WYMAGANIA ZAMAWIAJĄCEGO	
1.	Warunki dostawy: dostawa, niesienie, montaż oraz instalacja w siedzibie Zamawiającego w dni powszednie w godz. 8-16	
2.	Zamawiający dołącza zdjęcia poglądowe – Wykonawca zobowiązuje się do wykonania pomiarów w celu dokonania ewentualnych drobnych korekt.	
3.	Zamawiający nie dopuszcza żadnych wad dostarczonych mebli. Wykonawca zobowiązuje się dostarczyć Zamawiającemu wyłącznie wyroby fabrycznie nowe, wolne od wad, oryginalnie zapakowane.	
4.	Wykonawca zobowiązuje się uzgodnić z osobą wymienioną w zał. nr 4 do umowy „Odbiorcy – lista jednostek wewnętrznych Zamawiającego”, nie później niż 5 dni od podpisania umowy – koloru zaoferowanych mebli na podstawie zaprezentowanego przez siebie wzornika.	
5.	Wykonawca zobowiązany jest do pisemnego zgłoszenia gotowości wykonania prac – 3 dni przed przystąpieniem do prac, osobie wskazanej w zał. nr 4 do umowy „Odbiorcy – lista jednostek wewnętrznych Zamawiającego”.	
6.	Przed dostawą nowych mebli, Wykonawca zobowiązany jest do wyniesienia starych mebli z meblowanych pomieszczeń do miejsca znajdującego się w tym samym budynku lub przy budynku, wskazanego przez Zamawiającego.	
7.	Wykonawca zobowiązuje się do wykonania: prac związanych z wyniesieniem mebli z meblowanych pomieszczeń oraz dostawy, wniesienia, montaż nowych mebli w ciągu 3 dni roboczych.	
8.	Warunkiem niezbędnym do wystawienia faktury przez Wykonawcę jest protokolarny odbiór końcowy jakościowy i ilościowy, podpisany przez obie strony, wg zał. nr 2 do umowy „Wzór protokołu dostawy”.	
9.	Adres wykonania dostawy wraz z pracami wniesienia, montażu, instalacji oraz wyniesienia mebli z meblowanych pomieszczeń: Szkoła Główna Gospodarstwa Wiejskiego w Warszawie, DA IKAR SGGW ul. Nowoursynowska 166, bud. DA IKAR , p. 116, 02-787 Warszawa	

***wykonawca składając ofertę zobowiązany jest do podania nazwy producenta, modelu oraz symbolu proponowanego przedmiotu zamówienia.**

ZDJECIA POGLĄDOWE:

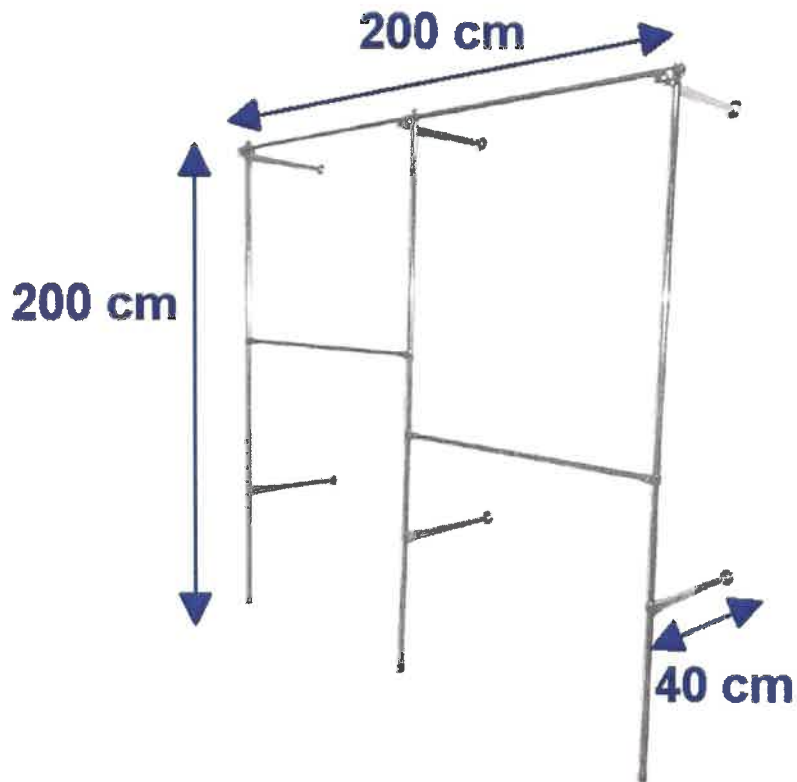

Kalkulacja ceny ofertowej dla Zadania nr 3 – Meble dla LZA PROMNI.

L.p.	Przedmiot zamówienia	Ilość (szt.)	Cena jednostkowa netto w zł	Wartość netto w zł	VAT %	Wartość VAT w zł	Wartość brutto w zł
1	2	3	4	5=3x4	6	7=5x6	8=5+7
1.	Szafa główna	1 szt.					
2.	Szafa wolnostojąca z nadstawką	1 szt.					
3.	Szafka wolnostojąca	1 szt.					
4.	Zabudowa szafy korytarza DA IKAR, przy pomieszczeniu nr 116	1 kpl.					
5.	Stolik	2 szt.					
6.	Regał magazynowy	1 szt.					
7.	Stół krojczy	1 szt.					
8.	Stelaż do wieszania ubrań	2 szt.					
9.	RAZEM				X		

Oświadczam(y), iż zapoznałem(liśmy) się z treścią i wymaganiami powyższego opisu przedmiotu zamówienia dla Zadania nr 3, pozycja nr 1, 2, 3, 4, 5, 6, 7, 8 – w pełni go akceptuję(emy) oraz oferuję(emy) za cenę wskazaną w formularzu ofertowym uwzględniającą wymagania opisu.

..... (miejsowość), dnia r.

Podpis elektroniczny lub podpis zaufany albo podpis osobisty w postaci elektronicznej.

Załącznik nr 1 do wzoru umowy nr z dnia stanowiącej załącznik nr 5 do niniejszej SWZ – opis przedmiotu zamówienia wraz z kalkulacją ceny ofertowej.

NR SPRAWY: SZP.250.13.2021

Załącznik nr 1 do wzoru umowy, stanowiący załącznik nr 5.4 do niniejszej SWZ – Opis przedmiotu zamówienia wraz z kalkulacją ceny ofertowej.

Numer zadania	Zadanie nr 4
Nazwa zadania	Meble dla Sekcji Socjalnej: biurka, szafa wisząca oraz kontenerki.

Poz. nr 1 – Biurka – 2 szt.

PRODUCENT/MODEL/SYMBOL (WYKONAWCA ZOBOWIĄZANY JEST DO PODANIA NAZWY PRODUCENTA, MODELU ORAZ SYMBOLU PROPOWANEGO PRZEDMIOTU ZAMÓWIENIA)		PRODUCENT/MODEL/SYMBOL*
Lp	PARAMETRY TECHNICZNE	WYMAGANE PRZEZ ZAMAWIAJĄCEGO I OFEROWANY PRZEZ WYKONAWCĘ
I.	PARAMETRY TECHNICZNE	
1.	Biurko x 2 szt. - dł.200 cm, szer. 80 cm, wys. 77 cm (razem z blatem).	TAK
2.	Blat ze skosem wg rysunku.	TAK
3.	Konstrukcja biurka wykonana z płyty wiórowej, laminowanej gr.1,8 cm.	TAK
4.	Krawędzie oklejone PCV 1 mm	TAK
5.	Blat wykonany z płyty wiórowej laminowanej gr 2,5 cm.	TAK
6.	Krawędzie oklejone PCV 2 mm.	TAK
7.	Blat podparty nogą metalową, regulowaną w kolorze satynowym (Ø) 6 cm.	TAK
8.	Preferowany kolor wiśnia dostępny z palety kolorów wykonawcy/producenta.	TAK
9.	OKRES GWARANCJI	24 miesiące
II.	DODATKOWE WYMAGANIA ZAMAWIAJĄCEGO	
1.	Warunki dostawy: dostawa, niesienie, montaż oraz instalacja w siedzibie Zamawiającego w dni powszednie w godz. 8-16	
2.	Zamawiający dołącza zdjęcia poglądowe projektowe - Wykonawca zobowiązuje się do wykonania pomiarów w celu dokonania ewentualnych drobnych korekt.	
3.	Zamawiający nie dopuszcza żadnych wad dostarczonych mebli. Wykonawca zobowiązuje się dostarczyć Zamawiającemu wyłącznie wyroby fabrycznie nowe, wolne od wad, oryginalnie zapakowane.	
4.	Wykonawca zobowiązuje się uzgodnić z osobą wymienioną w zał. nr 4 do umowy „Odbiorcy – lista jednostek wewnętrznych Zamawiającego”, nie później niż 5 dni od	

	podpisania umowy – koloru zaoferowanych mebli na podstawie zaprezentowanego przez siebie wzornika.
5.	Wykonawca zobowiązany jest do pisemnego zgłoszenia gotowości wykonania prac – 3 dni przed przystąpieniem do prac, osobie wskazanej w zał. nr 4 do umowy „Odbiorcy – lista jednostek wewnętrznych Zamawiającego”.
6.	Przed dostawą nowych mebli, Wykonawca zobowiązany jest do wyniesienia starych mebli z meblowanych pomieszczeń do miejsca znajdującego się w tym samym budynku lub przy budynku, wskazanego przez Zamawiającego.
7.	Wykonawca zobowiązuje się do wykonania: prac związanych z wyniesieniem mebli z meblowanych pomieszczeń oraz dostawy, wniesienia, montaż nowych mebli w ciągu 1 dnia roboczego.
8.	Warunkiem niezbędnym do wystawienia faktury przez Wykonawcę jest protokółarny odbiór końcowy jakościowy i ilościowy, podpisany przez obie strony, wg zał. nr 2 do umowy „Wzór protokołu dostawy”.
9.	Adres wykonania dostawy wraz z pracami wniesienia, montażu, instalacji oraz wyniesienia mebli z meblowanych pomieszczeń: Szkoła Główna Gospodarstwa Wiejskiego w Warszawie, ul. Nowoursynowska 166 bud. 10 p. 21 , 02-787 Warszawa

***wykonawca składając ofertę zobowiązany jest do podania nazwy producenta, modelu oraz symbolu proponowanego przedmiotu zamówienia.**

ZDJĘCIA POGLĄDOWE PROJEKTOWE:

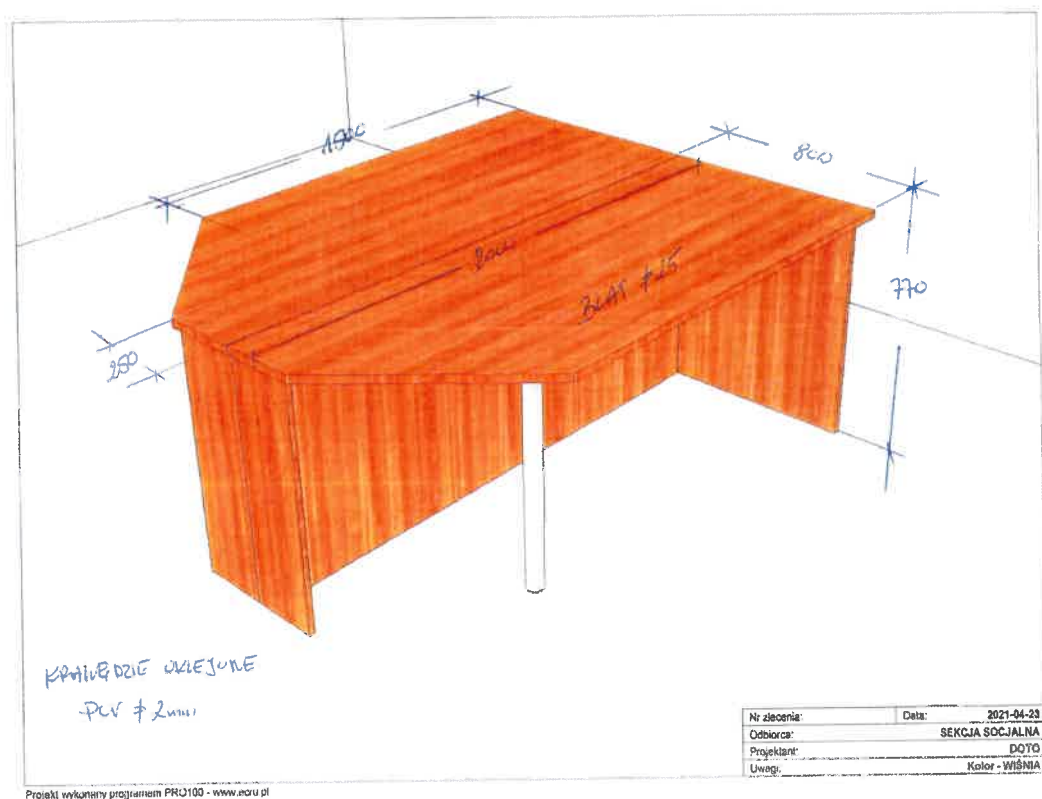

Poz. nr 2 – Szafka wisząca – 1 szt.

PRODUCENT/MODEL/SYMBOL (WYKONAWCA ZOBOWIĄZANY JEST DO PODANIA NAZWY PRODUCENTA, MODELU ORAZ SYMBOLU PROPONOWANEGO PRZEDMIOTU ZAMÓWIENIA)		PRODUCENT/MODEL/SYMBOL*
Lp	PARAMETRY TECHNICZNE	WYMAGANE PRZEZ ZAMAWIAJĄCEGO I OFEROWANY PRZEZ WYKONAWCĘ
I.	PARAMETRY TECHNICZNE	
1.	Szafka wisząca – 1 szt. wys. 1,15 cm, szer. 50 cm, gł.32 cm + drzwiczki.	TAK
2.	Szafka wykonana z płyty wiórowej laminowanej gr. 1,8 cm..	TAK
3.	Korpus oklejony oleiną 1 mm, drzwiczki oleiną 2 mm	TAK
4.	Uchwyt metalowy w kolorze satynowym	TAK
5.	Rozstaw 96 mm .	TAK
6.	Zamek ZMB 1.	TAK
7.	Preferowany kolor wiśnia - dostępny z palety kolorów wykonawcy/producenta.	TAK
8.	OKRES GWARANCJI	24 miesiące
II.	DODATKOWE WYMAGANIA ZAMAWIAJĄCEGO	
1.	Warunki dostawy: dostawa, niesienie, montaż oraz instalacja w siedzibie Zamawiającego w dni powszednie w godz. 8-16	
2.	Zamawiający dołącza zdjęcie poglądowe projektowe - Wykonawca zobowiązuje się do wykonania pomiarów w celu dokonania ewentualnych drobnych korekt.	
3.	Zamawiający nie dopuszcza żadnych wad dostarczonych mebli. Wykonawca zobowiązuje się dostarczyć Zamawiającemu wyłącznie wyroby fabrycznie nowe, wolne od wad, oryginalnie zapakowane.	
4.	Wykonawca zobowiązuje się uzgodnić z osobą wymienioną w zał. nr 4 do umowy „Odbiorcy – lista jednostek wewnętrznych Zamawiającego”, nie później niż 5 dni od podpisania umowy – koloru zaoferowanych mebli na podstawie zaprezentowanego przez siebie wzornika.	
5.	Wykonawca zobowiązany jest do pisemnego zgłoszenia gotowości wykonania prac – 3 dni przed przystąpieniem do prac, osobie wskazanej w zał. nr 4 do umowy „Odbiorcy – lista jednostek wewnętrznych Zamawiającego”.	

6.	Przed dostawą nowych mebli, Wykonawca zobowiązany jest do wyniesienia starych mebli z meblowanych pomieszczeń do miejsca znajdującego się w tym samym budynku lub przy budynku, wskazanego przez Zamawiającego.
7.	Wykonawca zobowiązuje się do wykonania: prac związanych z wyniesieniem mebli z meblowanych pomieszczeń oraz dostawy, wniesienia, montaż nowych mebli w ciągu 1 dnia roboczego.
8.	Warunkiem niezbędnym do wystawienia faktury przez Wykonawcę jest protokółarny odbiór końcowy jakościowy i ilościowy, podpisany przez obie strony, wg zał. nr 2 do umowy „Wzór protokołu dostawy”.
9.	Adres wykonania dostawy wraz z pracami wniesienia, montażu, instalacji oraz wyniesienia mebli z meblowanych pomieszczeń: Szkoła Główna Gospodarstwa Wiejskiego w Warszawie, ul. Nowoursynowska 166, bud. 10, p. 21, 02-787 Warszawa

***wykonawca składając ofertę zobowiązany jest do podania nazwy producenta, modelu oraz symbolu proponowanego przedmiotu zamówienia .**

ZDJĘCIE POGLĄDOWE PROJEKTOWE:

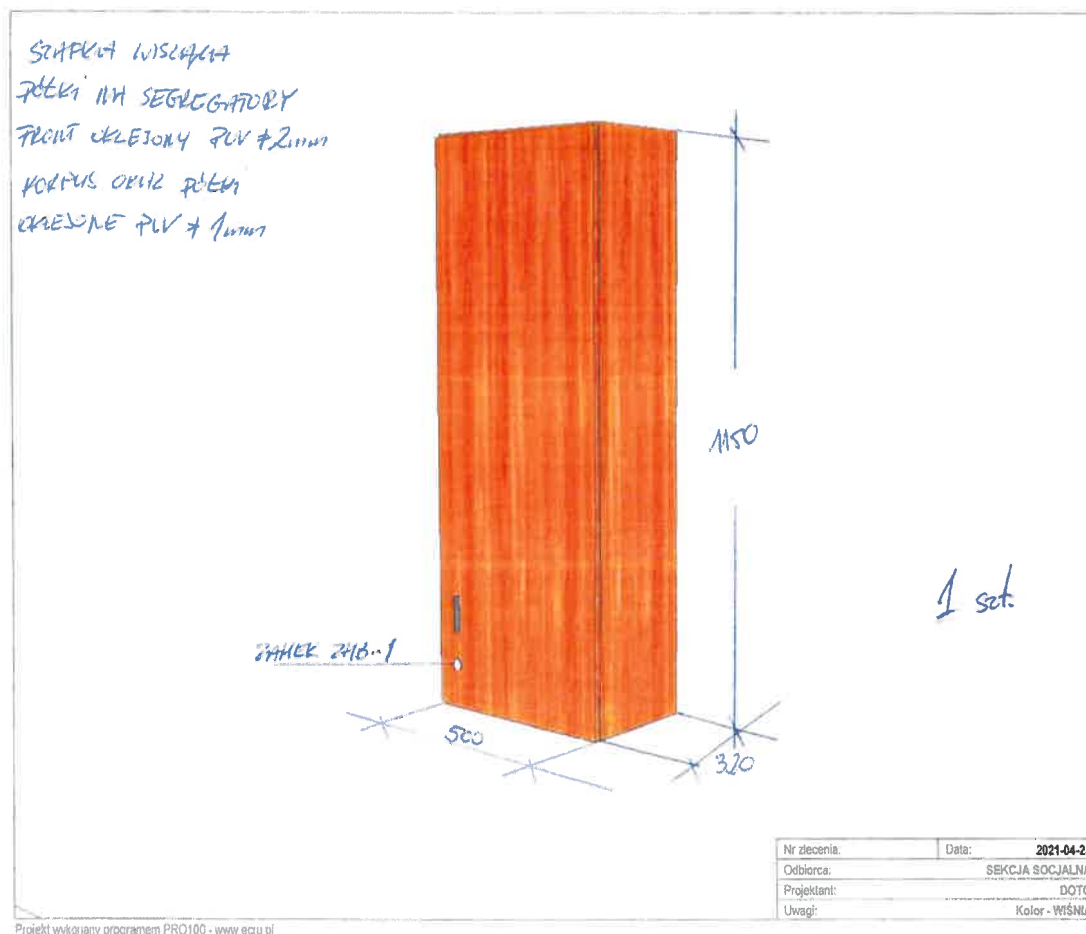

Poz. nr 3 – Kontenerki – 2 szt.

PRODUCENT/MODEL/SYMBOL (WYKONAWCA ZOBOWIĄZANY JEST DO PODANIA NAZWY PRODUCENTA, MODELU ORAZ SYMBOLU PROPONOWANEGO PRZEDMIOTU ZAMÓWIENIA)		PRODUCENT/MODEL/SYMBOL*
Lp	PARAMETRY TECHNICZNE	WYMAGANE PRZEZ ZAMAWIAJĄCEGO I OFEROWANY PRZEZ WYKONAWCĘ
I.	PARAMETRY TECHNICZNE	
1.	Kontener x 2 szt. - wys. 68 cm z blatem, gł. 53 cm + front, szer. 40 cm.	TAK
2.	Kontener wykonany z płyty wiórowej laminowanej gr 1,8 cm.	TAK
3.	Krawędzie korpusu PCV 1 mm.	TAK
4.	Fronty oraz blat oklejony oleiną 2 mm.	TAK
5.	Prowadnice kulkowe, pełen wysuw z dociąganiem.	TAK
6.	Uchwyt metalowy w kolorze satynowym.	TAK
7.	Rozstaw 96 mm	TAK
8.	Blat wykonany z płyty wiórowej laminowanej gr 2,5 cm.	TAK
9.	Górna szuflada zamykana na zamek ZMB 1.	TAK
10.	Preferowany kolor wiśnia - dostępny z palety kolorów wykonawcy/producenta.	TAK
11.	OKRES GWARANCJI	24 miesiące
II.	DODATKOWE WYMAGANIA ZAMAWIAJĄCEGO	
1.	Warunki dostawy: dostawa, niesienie, montaż oraz instalacja w siedzibie Zamawiającego w dni powszednie w godz. 8-16	
2.	Zamawiający dołącza zdjęcie poglądowe projektowe - Wykonawca zobowiązuje się do wykonania pomiarów w celu dokonania ewentualnych drobnych korekt.	
3.	Zamawiający nie dopuszcza żadnych wad dostarczonych mebli. Wykonawca zobowiązuje się dostarczyć Zamawiającemu wyłącznie wyroby fabrycznie nowe, wolne od wad, oryginalnie zapakowane.	
4.	Wykonawca zobowiązuje się uzgodnić z osobą wymienioną w zał. nr 4 do umowy „Odbiorcy – lista jednostek wewnętrznych Zamawiającego”, nie później niż 5 dni od podpisania umowy – koloru zaoferowanych mebli na podstawie zaprezentowanego przez siebie wzornika.	

5.	Wykonawca zobowiązany jest do pisemnego zgłoszenia gotowości wykonania prac – 3 dni przed przystąpieniem do prac, osobie wskazanej w zał. nr 4 do umowy „Odbiorcy – lista jednostek wewnętrznych Zamawiającego”.
6.	Przed dostawą nowych mebli, Wykonawca zobowiązany jest do wyniesienia starych mebli z meblowanych pomieszczeń do miejsca znajdującego się w tym samym budynku lub przy budynku, wskazanego przez Zamawiającego.
7.	Wykonawca zobowiązuje się do wykonania: prac związanych z wyniesieniem mebli z meblowanych pomieszczeń oraz dostawy, wniesienia, montaż nowych mebli w ciągu 1 dnia roboczego.
8.	Warunkiem niezbędnym do wystawienia faktury przez Wykonawcę jest protokolarny odbiór końcowy jakościowy i ilościowy, podpisany przez obie strony, wg wzoru zawartego w umowie.
9.	Adres wykonania dostawy wraz z pracami wniesienia, montażu, instalacji oraz wyniesienia mebli z meblowanych pomieszczeń: Szkoła Główna Gospodarstwa Wiejskiego w Warszawie, ul. Nowoursynowska 166, bud. 10, p. 21, 02-787 Warszawa

***wykonawca składając ofertę zobowiązany jest do podania nazwy producenta, modelu oraz symbolu proponowanego przedmiotu zamówienia .**

ZDJĘCIE POGLĄDOWE PROJEKTOWE:

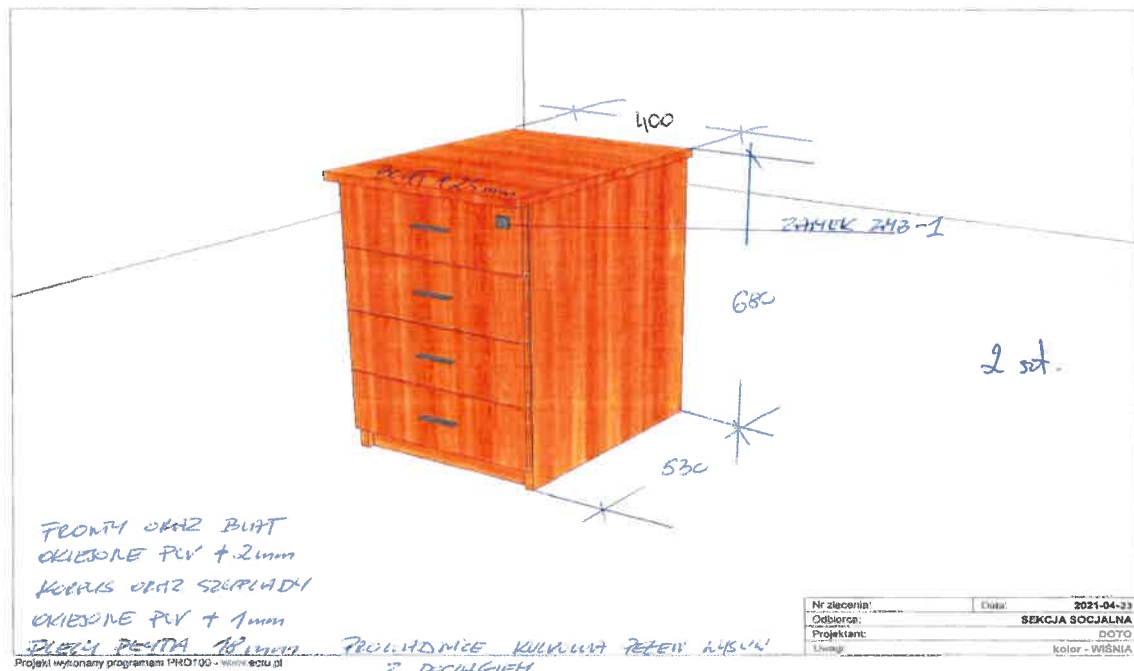

Kalkulacja ceny ofertowej dla Zadania nr 4 – Meble dla Sekcji Socjalnej: biurka, szafa wisząca oraz kontenerki.

L.p.	Przedmiot zamówienia	Ilość (szt.)	Cena jednostkowa netto w zł	Wartość netto w zł	VAT %	Wartość VAT w zł	Wartość brutto w zł
<i>1</i>	<i>2</i>	<i>3</i>	<i>4</i>	<i>5=3x4</i>	<i>6</i>	<i>7=5x6</i>	<i>8=5+7</i>
1.	Biurka	2 szt.					
2.	Szafka wisząca	1 szt.					
3.	Kontenerki	2 szt.					
9.	RAZEM				X		

Oświadczam(y), iż zapoznałem(liśmy) się z treścią i wymaganiami powyższego opisu przedmiotu zamówienia dla Zadania nr 4, pozycja nr 1, 2, 3, – w pełni go akceptuję(emy) oraz oferuję(emy) za cenę wskazaną w formularzu ofertowym uwzględniającą wymagania opisu.

..... (miejsowość), dnia r.

Podpis elektroniczny lub podpis zaufany albo podpis osobisty w postaci elektronicznej.

Załącznik nr 1 do wzoru umowy nr z dnia stanowiącej załącznik nr 5 do niniejszej SWZ – opis przedmiotu zamówienia wraz z kalkulacją ceny ofertowej.

NR SPRAWY: SZP.250.13.2021

Załącznik nr 1 do wzoru umowy, stanowiący załącznik nr 5.5 do niniejszej SWZ – Opis przedmiotu zamówienia wraz z kalkulacją ceny ofertowej.

Numer zadania	Zadanie nr 5
Nazwa zadania	Meble dla Dz. Gosp. nr 2: szafa na dokumenty i aneks kuchenny.

Poz. nr 1 – Szafa na dokumenty 3-segmentowa – 1 szt.

PRODUCENT/MODEL/SYMBOL (WYKONAWCA ZOBOWIĄZANY JEST DO PODANIA NAZWY PRODUCENTA, MODELU ORAZ SYMBOLU PROPONOWANEGO PRZEDMIOTU ZAMÓWIENIA)		PRODUCENT/MODEL/SYMBOL*
Lp	PARAMETRY TECHNICZNE	WYMAGANE PRZEZ ZAMAWIAJĄCEGO I OFEROWANE PRZEZ WYKONAWCĘ
I.	PARAMETRY TECHNICZNE	
1.	Szafa na segregatory (trzy segmentowa)	TAK
2.	Wymiar pojedynczej szafy: szer. 930mm, wys. 1950mm, gł. 400mm	TAK
3.	Półki w szafie rozmieszczone co ok. 350mm	TAK
4.	Zamki w szafie ZMB-1 – 3 szt	TAK
5.	Drzwi w szafach podwójne otwierane na zawiasach	TAK
6.	Szafa wykonana z płyty meblowej laminowanej o gr. 18mm	TAK
7.	Uchwyty metalowe w kolorze satyny rozstaw 96 mm	TAK
8.	Korpusy mebli oklejone PCV o gr. 1 mm	TAK
9.	Fronty oklejone PCV o gr. 2 mm	TAK
10.	OKRES GWARANCJI	24 miesiące
II.	DODATKOWE WYMAGANIA ZAMAWIAJĄCEGO	
1.	Warunki dostawy: dostawa, niesienie, montaż oraz instalacja w siedzibie Zamawiającego w dni powszednie w godz. 8-16	
2.	Zamawiający dołącza zdjęcie poglądowe - Wykonawca zobowiązuje się do wykonania pomiarów w celu dokonania ewentualnych drobnych korekt.	
3.	Zamawiający nie dopuszcza żadnych wad dostarczonych mebli. Wykonawca zobowiązuje się dostarczyć Zamawiającemu wyłącznie wyroby fabrycznie nowe, wolne od wad, oryginalnie zapakowane.	

4.	Wykonawca zobowiązuje się uzgodnić z osobą wymienioną w zał. nr 4 „Odbiorcy – lista jednostek wewnętrznych Zamawiającego”, nie później niż 5 dni od podpisania umowy – koloru zaofiarowanych mebli na podstawie zaprezentowanego przez siebie wzornika.
5.	Wykonawca zobowiązany jest do pisemnego zgłoszenia gotowości wykonania prac – 3 dni przed przystąpieniem do prac, osobie wskazanej w zał. nr 4 „Odbiorcy – lista jednostek wewnętrznych Zamawiającego”.
6.	Przed dostawą nowych mebli, Wykonawca zobowiązany jest do wyniesienia starych mebli z meblowanych pomieszczeń do miejsca znajdującego się w tym samym budynku lub przy budynku, wskazanego przez Zamawiającego.
7.	Wykonawca zobowiązuje się do wykonania: prac związanych z wyniesieniem mebli z meblowanych pomieszczeń oraz dostawy, wniesienia, montaż nowych mebli w ciągu 1 dnia roboczego.
8.	Warunkiem niezbędnym do wystawienia faktury przez Wykonawcę jest protokółarny odbiór końcowy jakościowy i ilościowy, podpisany przez obie strony, wg wzoru zawartego w umowie.
9.	Adres wykonania dostawy wraz z pracami wniesienia, montażu, instalacji oraz wyniesienia mebli z meblowanych pomieszczeń: Szkoła Główna Gospodarstwa Wiejskiego w Warszawie, ul. Nowoursynowska 159 bud. 24, p. 42, 02-787 Warszawa

**wykonawca składając ofertę zobowiązany jest do podania nazwy producenta, modelu oraz symbolu proponowanego przedmiotu zamówienia.*

III. ZDJĘCIE POGLĄDOWE:

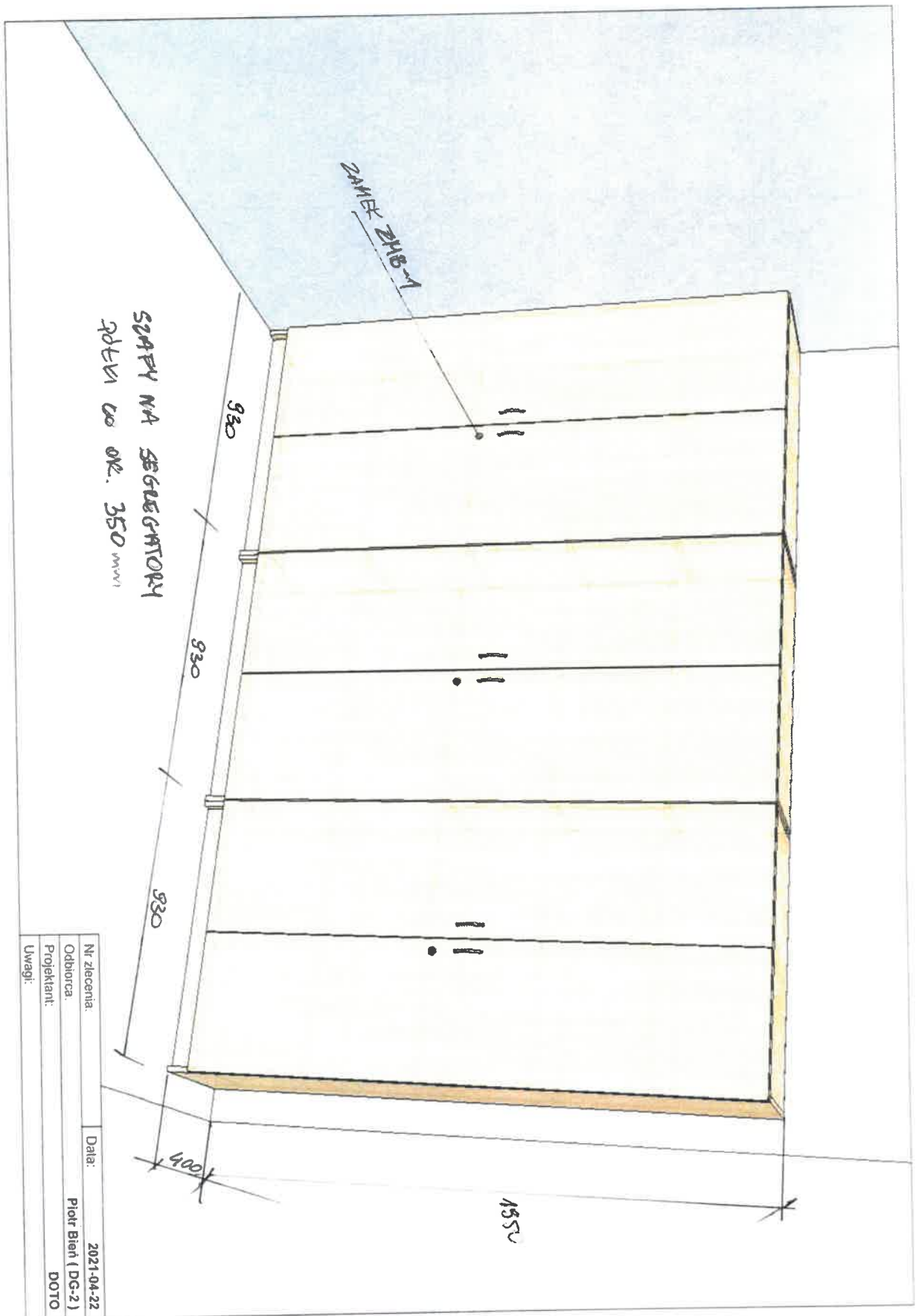

Poz. nr 2 – Wyposażenie aneksu kuchennego – 1 kpl.

PRODUCENT/MODEL/SYMBOL (WYKONAWCA ZOBOWIĄZANY JEST DO PODANIA NAZWY PRODUCENTA, MODELU ORAZ SYMBOLU PROPONOWANEGO PRZEDMIOTU ZAMÓWIENIA)		PRODUCENT/MODEL/SYMBOL*
Lp.	PARAMETRY TECHNICZNE	WYMAGANE PRZEZ ZAMAWIAJĄCEGO I OFEROWANE PRZEZ WYKONAWCĘ
I. PARAMETRY TECHNICZNE		
1.	Aneks kuchenny	TAK
2.	Szafki wiszące 3szt. (szer.600, wys.720, gł. 300)	TAK
3.	Szafki stojące 2 szt. (szer. 600, wys. 850mm gł. 550mm)	TAK
4.	W szafkach wiszących po dwie półki	TAK
5.	W szafkach stojących: w lewej szafce 1 półka, w prawej 2 półki.	TAK
6.	Blat laminowany kuchenny grubość 28mm, gł.600mm, dł. 1220mm	TAK
7.	Korpusy mebli oklejone PCV o gr. 1 mm	TAK
8.	Fronty oklejone PCV o gr. 2 mm	TAK
9.	Uchwyty metalowe w kolorze satyny rozstaw 96 mm	TAK
10.	OKRES GWARANCJI	24 miesiące
II. DODATKOWE WYMAGANIA ZAMAWIAJĄCEGO		
1.	Warunki dostawy: dostawa, niesienie, montaż oraz instalacja w siedzibie Zamawiającego w dni powszednie w godz. 8-16	
2.	Zamawiający dołącza zdjęcie poglądowe - Wykonawca zobowiązuje się do wykonania pomiarów w celu dokonania ewentualnych drobnych korekt.	
3.	Zamawiający nie dopuszcza żadnych wad dostarczonych mebli. Wykonawca zobowiązuje się dostarczyć Zamawiającemu wyłącznie wyroby fabrycznie nowe, wolne od wad, oryginalnie zapakowane.	
4.	Wykonawca zobowiązuje się uzgodnić z osobą wymienioną w zał. nr 4 „Odbiorcy – lista jednostek wewnętrznych Zamawiającego”, nie później niż 5 dni od podpisania umowy – koloru zaoferowanych mebli na podstawie zaprezentowanego przez siebie wzornika.	
5.	Wykonawca zobowiązany jest do pisemnego zgłoszenia gotowości wykonania prac – 3 dni przed przystąpieniem do prac, osobie wskazanej w zał. nr 4 „Odbiorcy – lista jednostek wewnętrznych Zamawiającego”.	
6.	Przed dostawą nowych mebli, Wykonawca zobowiązany jest do wyniesienia starych mebli z meblowanych pomieszczeń do miejsca znajdującego się w tym samym budynku lub przy budynku, wskazanego przez Zamawiającego.	
7.	Wykonawca zobowiązuje się do wykonania: prac związanych z wyniesieniem mebli z meblowanych pomieszczeń oraz dostawy, wniesienia, montaż nowych mebli w ciągu 1 dnia roboczego.	

8.	Warunkiem niezbędnym do wystawienia faktury przez Wykonawcę jest protokolarny odbiór końcowy jakościowy i ilościowy, podpisany przez obie strony, wg wzoru zawartego w umowie.
9.	Adres wykonania dostawy wraz z pracami wniesienia, montażu, instalacji oraz wyniesienia mebli z meblowanych pomieszczeń: Szkoła Główna Gospodarstwa Wiejskiego w Warszawie, ul. Nowoursynowska 159 bud. 24, p. 42, 02-787 Warszawa

***wykonawca składając ofertę zobowiązany jest do podania nazwy producenta, modelu oraz symbolu proponowanego przedmiotu zamówienia.**

III. ZDJĘCIE POGLĄDOWE:

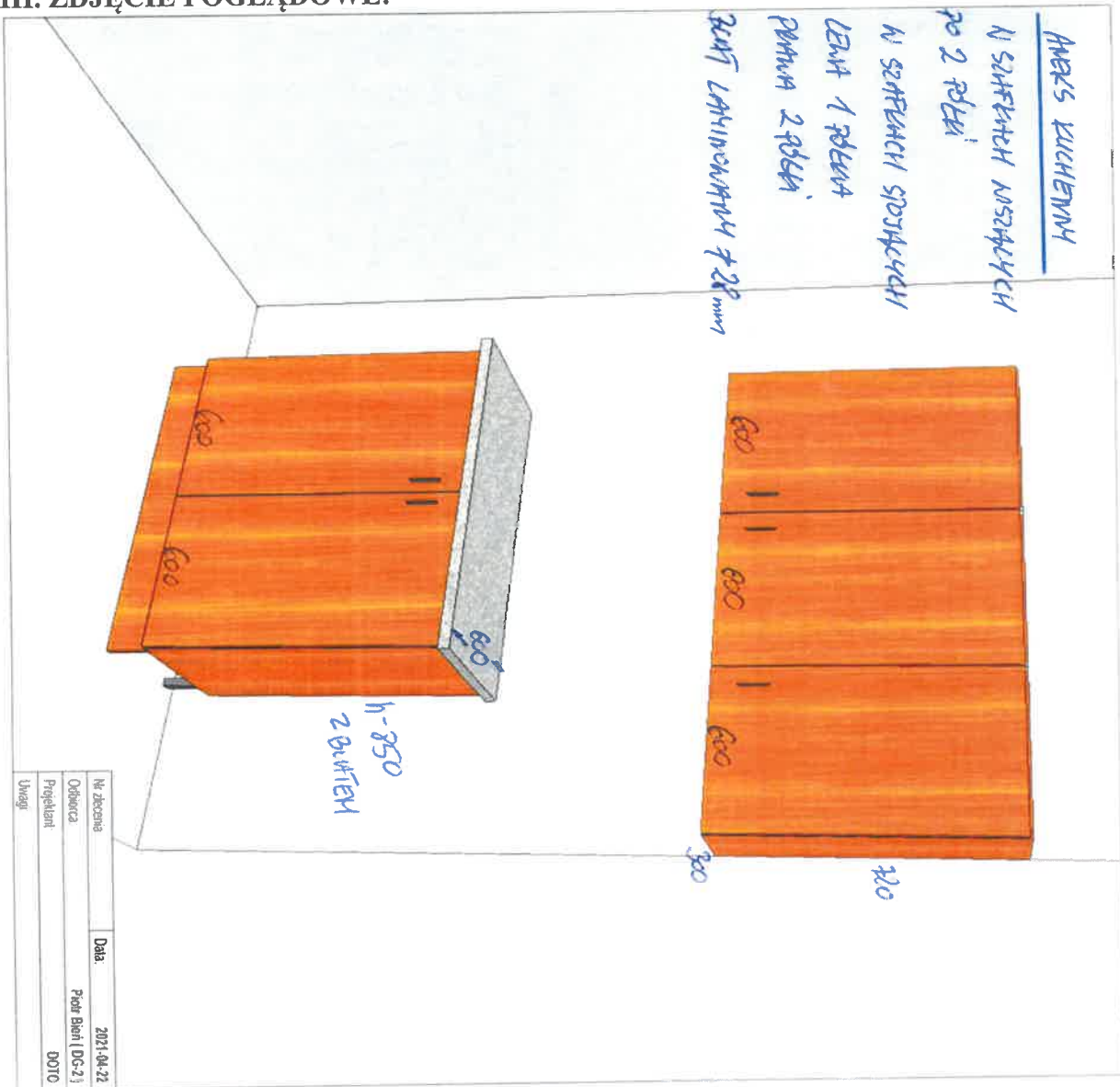

Kalkulacja ceny ofertowej dla Zadania nr 5 – Meble dla Dz. Gosp. nr 2: szafa na dokumenty 3-segmentowa i aneks kuchenny.

L.p.	Przedmiot zamówienia	Ilość (szt./kpl)	Cena jednostkowa netto w zł	Wartość netto w zł	VAT %	Wartość VAT w zł	Wartość brutto w zł
<i>1</i>	<i>2</i>	<i>3</i>	<i>4</i>	<i>5=3x4</i>	<i>6</i>	<i>7=5x6</i>	<i>8=5+7</i>
1.	Szafa na dokumenty – 3-segmentowa	1 szt.					
2.	Aneks kuchenny	1 kpl.					
3.	RAZEM				X		

Oświadczam(y), iż zapoznałem(liśmy) się z treścią i wymaganiami powyższego opisu przedmiotu zamówienia dla Zadania nr 5, pozycja nr 1, 2 – w pełni go akceptuję(emy) oraz oferuję(emy) za cenę wskazaną w formularzu ofertowym uwzględniającą wymagania opisu.

..... (miejsowość), dnia r.

Podpis elektroniczny lub podpis zaufany albo podpis osobisty w postaci elektronicznej.

Załącznik nr 1 do wzoru umowy nr z dnia stanowiącej załącznik nr 5 do niniejszej SWZ – opis przedmiotu zamówienia wraz z kalkulacją ceny ofertowej.

NR SPRAWY: SZP.250.13.2021

Załącznik nr 1 do wzoru umowy, stanowiący załącznik nr 5.6 do niniejszej SWZ – Opis przedmiotu zamówienia wraz z kalkulacją ceny ofertowej.

Numer zadania	Zadanie nr 6
Nazwa zadania	Meble dla DAZU: biurka, szafy, kontenerki, podstawki.

Poz. nr 1 – Biurko: lewe – 1 szt.

PRODUCENT/MODEL/SYMBOL (WYKONAWCA ZOBOWIĄZANY JEST DO PODANIA NAZWY PRODUCENTA, MODELU ORAZ SYMBOLU PROPONOWANEGO PRZEDMIOTU ZAMÓWIENIA)		PRODUCENT/MODEL/SYMBOL*
Lp	PARAMETRY TECHNICZNE	WYMAGANE PRZEZ ZAMAWIAJĄCEGO I OFEROWANE PRZEZ WYKONAWCĘ
I.	PARAMETRY TECHNICZNE	
1.	Model: lewe	TAK
2.	Długość: 1800 – 2000 mm Wysokość: 720 – 755 mm Szerokość: 1100 -1200 mm	TAK
3.	Kolor blatu: buk	TAK
4.	Kolor stelaża: szary	TAK
5.	Materiał blatu: laminat	TAK
6.	Materiał podstawy: stal	TAK
7.	Otwory do poprowadzenia okablowania: 1 z prawej strony	TAK
8.	OKRES GWARANCJI	24 miesiące
II.	DODATKOWE WYMAGANIA ZAMAWIAJĄCEGO	
1.	Warunki dostawy: dostawa, niesienie, montaż oraz instalacja w siedzibie Zamawiającego w dni powszednie w godz. 8-16	
2.	Zamawiający dołącza zdjęcie poglądowe.	
3.	Zamawiający nie dopuszcza żadnych wad dostarczonych mebli. Wykonawca zobowiązuje się dostarczyć Zamawiającemu wyłącznie wyroby fabrycznie nowe, wolne od wad, oryginalnie zapakowane.	

4.	Wykonawca zobowiązuje się uzgodnić z osobą wymienioną w zał. nr 4 „Odbiorcy – lista jednostek wewnętrznych Zamawiającego”, nie później niż 5 dni od podpisania umowy – koloru zaoferowanych mebli na podstawie zaprezentowanego przez siebie wzornika.
5.	Wykonawca zobowiązany jest do pisemnego zgłoszenia gotowości wykonania prac – 3 dni przed przystąpieniem do prac, osobie wskazanej w zał. nr 4 „Odbiorcy – lista jednostek wewnętrznych Zamawiającego”.
6.	Przed dostawą nowych mebli, Wykonawca zobowiązany jest do wyniesienia starych mebli z meblowanych pomieszczeń do miejsca znajdującego się w tym samym budynku lub przy budynku, wskazanego przez Zamawiającego.
7.	Wykonawca zobowiązuje się do wykonania: prac związanych z wyniesieniem mebli z meblowanych pomieszczeń oraz dostawy, wniesienia, montaż nowych mebli w ciągu 1 dnia roboczego.
8.	Warunkiem niezbędnym do wystawienia faktury przez Wykonawcę jest protokół odbiór końcowy jakościowy i ilościowy, podpisany przez obie strony, wg wzoru zawartego w umowie.
9.	Adres wykonania dostawy wraz z pracami wniesienia, montażu, instalacji oraz wyniesienia mebli z meblowanych pomieszczeń: Szkoła Główna Gospodarstwa Wiejskiego w Warszawie, ul. Nowoursynowska 166, bud. 10, p.37, 02-787 Warszawa

**wykonawca składając ofertę zobowiązany jest do podania nazwy producenta, modelu oraz symbolu proponowanego przedmiotu zamówienia.*

III. ZDJĘCIE POGLĄDOWE:

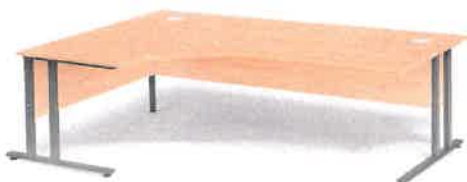

Poz. nr 2 – Biurko: prawe – 1 szt

PRODUCENT/MODEL/SYMBOL (WYKONAWCA ZOBOWIĄZANY JEST DO PODANIA NAZWY PRODUCENTA, MODELU ORAZ SYMBOLU PROPONOWANEGO PRZEDMIOTU ZAMÓWIENIA)		PRODUCENT/MODEL/SYMBOL*
Lp	PARAMETRY TECHNICZNE	WYMAGANE PRZEZ ZAMAWIAJĄCEGO I OFEROWANE PRZEZ WYKONAWCĘ
I.	PARAMETRY TECHNICZNE	
1.	Model: prawe	TAK
2.	Długość: 1800 – 2000 mm Wysokość: 720 – 755 mm Szerokość: 1100 -1200 mm	TAK
3.	Kolor blatu: buk	TAK
4.	Kolor stelaża: szary	TAK

5.	Materiał blatu: laminat	TAK
6.	Materiał podstawy: stal	TAK
7.	Otwory do poprowadzenia okablowania: 1 z lewej strony	TAK
8.	OKRES GWARANCJI - minimum	24 miesiące
II.	DODATKOWE WYMAGANIA ZAMAWIAJĄCEGO	
1.	Warunki dostawy: dostawa, niesienie, montaż oraz instalacja w siedzibie Zamawiającego w dni powszednie w godz. 8-16	
2.	Zamawiający dołącza zdjęcie poglądowe.	
3.	Zamawiający nie dopuszcza żadnych wad dostarczonych mebli. Wykonawca zobowiązuje się dostarczyć Zamawiającemu wyłącznie wyroby fabrycznie nowe, wolne od wad, oryginalnie zapakowane.	
4.	Wykonawca zobowiązuje się uzgodnić z osobą wymienioną w zał. nr 4 „Odbiorcy – lista jednostek wewnętrznych Zamawiającego”, nie później niż 5 dni od podpisania umowy – koloru zaoferowanych mebli na podstawie zaprezentowanego przez siebie wzornika.	
5.	Wykonawca zobowiązany jest do pisemnego zgłoszenia gotowości wykonania prac – 3 dni przed przystąpieniem do prac, osobie wskazanej w zał. nr 4 „Odbiorcy – lista jednostek wewnętrznych Zamawiającego”.	
6.	Przed dostawą nowych mebli, Wykonawca zobowiązany jest do wyniesienia starych mebli z meblowanych pomieszczeń do miejsca znajdującego się w tym samym budynku lub przy budynku, wskazanego przez Zamawiającego.	
7.	Wykonawca zobowiązuje się do wykonania: prac związanych z wyniesieniem mebli z meblowanych pomieszczeń oraz dostawy, wniesienia, montaż nowych mebli w ciągu 1 dnia roboczego.	
8.	Warunkiem niezbędnym do wystawienia faktury przez Wykonawcę jest protokołarny odbiór końcowy jakościowy i ilościowy, podpisany przez obie strony, wg wzoru zawartego w umowie.	
9.	Adres wykonania dostawy wraz z pracami wniesienia, montażu, instalacji oraz wyniesienia mebli z meblowanych pomieszczeń: Szkoła Główna Gospodarstwa Wiejskiego w Warszawie, ul. Nowoursynowska 166, bud. 10, p.37, 02-787 Warszawa	

**wykonawca składając ofertę zobowiązany jest do podania nazwy producenta, modelu oraz symbolu proponowanego przedmiotu zamówienia.*

III. ZDJĘCIE POGLĄDOWE:

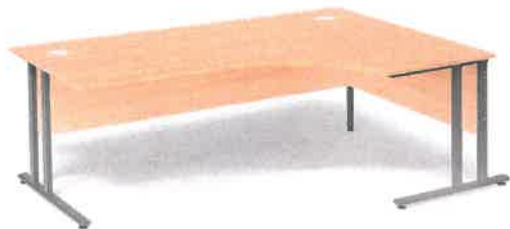

Poz. nr 3 – Kontenerki – 3 szt.

PRODUCENT/MODEL/SYMBOL (WYKONAWCA ZOBOWIĄZANY JEST DO PODANIA NAZWY PRODUCENTA, MODELU ORAZ SYMBOLU PROPONOWANEGO PRZEDMIOTU ZAMÓWIENIA)		PRODUCENT/MODEL/SYMBOL*
Lp	PARAMETRY TECHNICZNE	WYMAGANE PRZEZ ZAMAWIAJĄCEGO I OFEROWANE PRZEZ WYKONAWCĘ
I.	PARAMETRY TECHNICZNE	
1.	Wysokość: 590 - 600 mm Szerokość: 400 - 430 mm Głębokość: 580 - 600 mm	TAK
2.	Kolor: buk (2 szt.), grusza (1 szt.)	TAK
3.	Materiał: laminat	TAK
4.	Ilość szuflad: 3 równej wielkości	TAK
5.	Prowadnice stalowe	TAK
6.	Centralny zamek zamykający wszystkie szuflady	TAK
7.	Uchwyty szuflad w kolorze aluminium	Tak
8.	Cztery koła skrętne	Tak
9.	OKRES GWARANCJI	24 miesiące
II.	DODATKOWE WYMAGANIA ZAMAWIAJĄCEGO	
1.	Warunki dostawy: dostawa, niesienie, montaż oraz instalacja w siedzibie Zamawiającego w dni powszednie w godz. 8-16	
2.	Zamawiający dołącza zdjęcie poglądowe.	

3.	Zamawiający nie dopuszcza żadnych wad dostarczonych mebli. Wykonawca zobowiązuje się dostarczyć Zamawiającemu wyłącznie wyroby fabrycznie nowe, wolne od wad, oryginalnie zapakowane.
4.	Wykonawca zobowiązuje się uzgodnić z osobą wymienioną w zał. nr 4 „Odbiorcy – lista jednostek wewnętrznych Zamawiającego”, nie później niż 5 dni od podpisania umowy – koloru zaofiarowanych mebli na podstawie zaprezentowanego przez siebie wzornika.
5.	Wykonawca zobowiązany jest do pisemnego zgłoszenia gotowości wykonania prac – 3 dni przed przystąpieniem do prac, osobie wskazanej w zał. nr 4 „Odbiorcy – lista jednostek wewnętrznych Zamawiającego”.
6.	Przed dostawą nowych mebli, Wykonawca zobowiązany jest do wyniesienia starych mebli z meblowanych pomieszczeń do miejsca znajdującego się w tym samym budynku lub przy budynku, wskazanego przez Zamawiającego.
7.	Wykonawca zobowiązuje się do wykonania: prac związanych z wyniesieniem mebli z meblowanych pomieszczeń oraz dostawy, wniesienia, montaż nowych mebli w ciągu 1 dnia roboczego.
8.	Warunkiem niezbędnym do wystawienia faktury przez Wykonawcę jest protokolarny odbiór końcowy jakościowy i ilościowy, podpisany przez obie strony, wg wzoru zawartego w umowie.
9.	Adres wykonania dostawy wraz z pracami wniesienia, montażu, instalacji oraz wyniesienia mebli z meblowanych pomieszczeń: Szkoła Główna Gospodarstwa Wiejskiego w Warszawie, ul. Nowoursynowska 166, bud. 10, p.37, 02-787 Warszawa

**wykonawca składając ofertę zobowiązany jest do podania nazwy producenta, modelu oraz symbolu proponowanego przedmiotu zamówienia.*

III. ZDJĘCIE POGLĄDOWE:



Poz. nr 4 – Szafa biurowa – 1 szt.

PRODUCENT/MODEL/SYMBOL (WYKONAWCA ZOBOWIĄZANY JEST DO PODANIA NAZWY PRODUCENTA, MODELU ORAZ SYMBOLU PROPONOWANEGO PRZEDMIOTU ZAMÓWIENIA)		PRODUCENT/MODEL/SYMBOL*
Lp	PARAMETRY TECHNICZNE	WYMAGANE PRZEZ ZAMAWIAJĄCEGO I OFEROWANE PRZEZ WYKONAWCĘ
I.	PARAMETRY TECHNICZNE	
1.	Wysokość: 1780 - 2000 mm Szerokość: 800 -1000 mm Głębokość: 310 - 500 mm	TAK
2.	Kolor korpusu: buk	TAK

3.	Materiał: laminat	TAK
4.	Ilość półek: 4 lub 5 (wliczając podstawę szafy) w równych odległościach; odległość między półkami min. 37 cm	TAK
5.	Typ zamka: zamek na klucz	TAK
6.	Drzwi uchylne	TAK
7.	Uchwyty w kolorze aluminium	TAK
8.	Podstawa: cokół	TAK
10.	OKRES GWARANCJI	24 miesiące
II.	DODATKOWE WYMAGANIA ZAMAWIAJĄCEGO	
1.	Warunki dostawy: dostawa, niesienie, montaż oraz instalacja w siedzibie Zamawiającego w dni powszednie w godz. 8-16	
2.	Zamawiający dołącza zdjęcie poglądowe.	
3.	Zamawiający nie dopuszcza żadnych wad dostarczonych mebli. Wykonawca zobowiązuje się dostarczyć Zamawiającemu wyłącznie wyroby fabrycznie nowe, wolne od wad, oryginalnie zapakowane.	
4.	Wykonawca zobowiązuje się uzgodnić z osobą wymienioną w zał. nr 4 „Odbiorcy – lista jednostek wewnętrznych Zamawiającego”, nie później niż 5 dni od podpisania umowy – koloru zaoferowanych mebli na podstawie zaprezentowanego przez siebie wzornika.	
5.	Wykonawca zobowiązany jest do pisemnego zgłoszenia gotowości wykonania prac – 3 dni przed przystąpieniem do prac, osobie wskazanej w zał. nr 4 „Odbiorcy – lista jednostek wewnętrznych Zamawiającego”.	
6.	Przed dostawą nowych mebli, Wykonawca zobowiązany jest do wyniesienia starych mebli z meblowanych pomieszczeń do miejsca znajdującego się w tym samym budynku lub przy budynku, wskazanego przez Zamawiającego.	
7.	Wykonawca zobowiązuje się do wykonania: prac związanych z wyniesieniem mebli z meblowanych pomieszczeń oraz dostawy, wniesienia, montaż nowych mebli w ciągu 1 dnia roboczego.	
8.	Warunkiem niezbędnym do wystawienia faktury przez Wykonawcę jest protokół odbiór końcowy jakościowy i ilościowy, podpisany przez obie strony, wg wzoru zawartego w umowie.	
9.	Adres wykonania dostawy wraz z pracami wniesienia, montażu, instalacji oraz wyniesienia mebli z meblowanych pomieszczeń: Szkoła Główna Gospodarstwa Wiejskiego w Warszawie, ul. Nowoursynowska 166, bud. 10, p.37, 02-787 Warszawa	

**wykonawca składając ofertę zobowiązany jest do podania nazwy producenta, modelu oraz symbolu proponowanego przedmiotu zamówienia.*

III. ZDJĘCIE POGLĄDOWE:



Poz. nr 5 – Podstawa pod monitor – 2 szt.

PRODUCENT/MODEL/SYMBOL (WYKONAWCA ZOBOWIĄZANY JEST DO PODANIA NAZWY PRODUCENTA, MODELU ORAZ SYMBOLU PROPONOWANEGO PRZEDMIOTU ZAMÓWIENIA)		PRODUCENT/MODEL/SYMBOL*	
Lp	PARAMETRY TECHNICZNE	WYMAGANE PRZEZ ZAMAWIAJĄCEGO I OFEROWANE PRZEZ WYKONAWCĘ	
I.	PARAMETRY TECHNICZNE		
1.	Długość: 53 cm Szerokość: 24 cm Wysokość: 10 cm	TAK	
2.	Materiał: sklejka	TAK	
3.	Zaokrąglone brzegi	TAK	
4.	OKRES GWARANCJI	24 miesiące	
II.	DODATKOWE WYMAGANIA ZAMAWIAJĄCEGO		
1.	Warunki dostawy: dostawa, niesienie, montaż oraz instalacja w siedzibie Zamawiającego w dni powszednie w godz. 8-16		
2.	Zamawiający dołącza zdjęcie poglądowe.		
3.	Zamawiający nie dopuszcza żadnych wad dostarczonych mebli. Wykonawca zobowiązuje się dostarczyć Zamawiającemu wyłącznie wyroby fabrycznie nowe, wolne od wad, oryginalnie zapakowane.		
4.	Wykonawca zobowiązuje się uzgodnić z osobą wymienioną w zał. nr 4 „Odbiorcy – lista jednostek wewnętrznych Zamawiającego”, nie później niż 5 dni od podpisania umowy – koloru zaoferowanych mebli na podstawie zaprezentowanego przez siebie wzornika.		
5.	Wykonawca zobowiązany jest do pisemnego zgłoszenia gotowości wykonania prac – 3 dni przed przystąpieniem do prac, osobie wskazanej w zał. nr 4 „Odbiorcy – lista jednostek wewnętrznych Zamawiającego”.		
6.	Przed dostawą nowych mebli, Wykonawca zobowiązany jest do wyniesienia starych mebli z meblowanych pomieszczeń do miejsca znajdującego się w tym samym budynku lub przy budynku, wskazanego przez Zamawiającego.		
7.	Wykonawca zobowiązuje się do wykonania: prac związanych z wyniesieniem mebli z meblowanych pomieszczeń oraz dostawy, wniesienia, montaż nowych mebli w ciągu 1 dnia roboczego.		

8.	Warunkiem niezbędnym do wystawienia faktury przez Wykonawcę jest protokolarny odbiór końcowy jakościowy i ilościowy, podpisany przez obie strony, wg wzoru zawartego w umowie.
9.	Adres wykonania dostawy wraz z pracami wniesienia, montażu, instalacji oraz wyniesienia mebli z meblowanych pomieszczeń: Szkoła Główna Gospodarstwa Wiejskiego w Warszawie, ul. Nowoursynowska 166, bud. 10, p.37, 02-787 Warszawa

***wykonawca składając ofertę zobowiązany jest do podania nazwy producenta, modelu oraz symbolu proponowanego przedmiotu zamówienia.**

III. ZDJĘCIE POGLĄDOWE:



Kalkulacja ceny ofertowej dla Zadania nr 6 – Meble dla DAZU.

L.p.	Przedmiot zamówienia	Ilość (szt.)	Cena jednostkowa netto w zł	Wartość netto w zł	VAT %	Wartość VAT w zł	Wartość brutto w zł
1	2	3	4	5=3x4	6	7=5x6	8=5+7
1.	Biurko: lewe	1 szt.					
2.	Biurko: prawe	1 szt.					
3.	Kontenerki	3 szt.					
4.	Szafa biurowa	1 szt.					
5.	Podstawa pod monitor	2 szt.					
6.	RAZEM						

Oświadczam(y), iż zapoznałem(liśmy) się z treścią i wymaganiami powyższego opisu przedmiotu zamówienia dla Zadania nr 6, pozycja nr 1, 2, 3, 4, 5 – w pełni go akceptuję(emy) oraz oferuję(emy) za cenę wskazaną w formularzu ofertowym uwzględniającą wymagania opisu.

..... (miejsowość), dnia r.

Podpis elektroniczny lub podpis zaufany albo podpis osobisty w postaci elektronicznej.

Załącznik nr 1 do wzoru umowy nr z dnia stanowiącej załącznik nr 5 do niniejszej SWZ – opis przedmiotu zamówienia wraz z kalkulacją ceny ofertowej.

NR SPRAWY: SZP.250.13.2021

Załącznik nr 1 do wzoru umowy, stanowiący załącznik nr 5.7 do niniejszej SWZ – Opis przedmiotu zamówienia wraz z kalkulacją ceny ofertowej.

Numer zadania	Zadanie nr 7
Nazwa zadania	Meble dla BSO: biurka, regaly, szafy, kontenerki.

Poz. nr 1 – Biurko – 1 szt.

PRODUCENT/MODEL/SYMBOL (WYKONAWCA ZOBOWIĄZANY JEST DO PODANIA NAZWY PRODUCENTA, MODELU ORAZ SYMBOLU PROPOWANEGO PRZEDMIOTU ZAMÓWIENIA)		PRODUCENT/MODEL/SYMBOL*
Lp	PARAMETRY TECHNICZNE	WYMAGANE PRZEZ ZAMAWIAJĄCEGO I OFEROWANE PRZEZ WYKONAWCĘ
I. PARAMETRY TECHNICZNE		
1.	Biurko z komodą Buk bawaria UMIEJSCOWIENIE SZAFKI - po lewej stronie od strony siedzącego Wymiary biurka: 180 x 70 x 76,4 Wymiary komody: 130 x 40 x 60	TAK
2.	Wyposażenie: szuflady, półki	TAK
3.	Blat: wykonany z płyty 36 mm oklejony obrzeżem 2,0 mm Stelaż: wykonany z płyty 18 mm oklejony obrzeżem 0,6 mm Rodzaj płyty: płyta dwustronnie laminowana na bazie 3-warstwowej płyty wiórowej w klasie higieny E-1	TAK
4.	PRZEPUST KABLOWY - na wprost siedzącego	TAK
5.	ZAMEK - zamek centralny w szufladach i zamek patentowy w szafce drzwiowej	TAK
6.	OKRES GWARANCJI	24 miesiące
II. DODATKOWE WYMAGANIA ZAMAWIAJĄCEGO		
1.	Warunki dostawy: dostawa, niesienie, montaż oraz instalacja w siedzibie Zamawiającego w dni powszednie w godz. 8-16	
2.	Zamawiający dołącza zdjęcie poglądowe.	
3.	Zamawiający nie dopuszcza żadnych wad dostarczonych mebli. Wykonawca zobowiązuje się dostarczyć Zamawiającemu wyłącznie wyroby fabrycznie nowe, wolne od wad, oryginalnie zapakowane.	
4.	Wykonawca zobowiązuje się uzgodnić z osobą wymienioną w zał. nr 4 „Odbiorcy – lista jednostek wewnętrznych Zamawiającego”, nie później niż 5 dni od podpisania umowy – koloru zaoferowanych mebli na podstawie zaprezentowanego przez siebie wzornika.	

5.	Wykonawca zobowiązany jest do pisemnego zgłoszenia gotowości wykonania prac – 3 dni przed przystąpieniem do prac, osobie wskazanej w zał. nr 4 „Odbiorcy – lista jednostek wewnętrznych Zamawiającego”.
6.	Przed dostawą nowych mebli, Wykonawca zobowiązany jest do wyniesienia starych mebli z meblowanych pomieszczeń do miejsca znajdującego się w tym samym budynku lub przy budynku, wskazanego przez Zamawiającego.
7.	Wykonawca zobowiązuje się do wykonania: prac związanych z wyniesieniem mebli z meblowanych pomieszczeń oraz dostawy, wniesienia, montaż nowych mebli w ciągu 1 dnia roboczego.
8.	Warunkiem niezbędnym do wystawienia faktury przez Wykonawcę jest protokolarny odbiór końcowy jakościowy i ilościowy, podpisany przez obie strony, wg wzoru zawartego w umowie.
9.	Adres wykonania dostawy wraz z pracami wniesienia, montażu, instalacji oraz wyniesienia mebli z meblowanych pomieszczeń: Szkoła Główna Gospodarstwa Wiejskiego w Warszawie, ul. Nowoursynowska 166, bud. 10, p.47, 02-787 Warszawa

**wykonawca składając ofertę zobowiązany jest do podania nazwy producenta, modelu oraz symbolu proponowanego przedmiotu zamówienia.*

III. ZDJĘCIE POGLĄDOWE:



Poz. nr 2 – Biurka: lewe – 2 szt.

PRODUCENT/MODEL/SYMBOL (WYKONAWCA ZOBOWIĄZANY JEST DO PODANIA NAZWY PRODUCENTA, MODELU ORAZ SYMBOLU PROPOWANEGO PRZEDMIOTU ZAMÓWIENIA)		PRODUCENT/MODEL/SYMBOL*
Lp.	PARAMETRY TECHNICZNE	WYMAGANE PRZEZ ZAMAWIAJĄCEGO I OFEROWANE PRZEZ WYKONAWCĘ
I.	PARAMETRY TECHNICZNE	
1.	Biurko ergonomiczne lewe x 2; czereśnia Szerokość (mm) 1400 Głębokość (mm) 1200 Wysokość (mm) 750 Wykonanie ergonomiczne	TAK
2.	Błat stołu wykonany z laminowanej płyty wiórowej grubości 25 mm, zabezpieczonej 2 mm obrzeżem ABS	TAK
3.	Dolny panel kryjący i nogi wykonane z płyty wiórowej grubości 16 mm zabezpieczonej 2 mm obrzeżem ABS	TAK
4.	Owalne przepustki kablowe w czarnym kolorze umożliwiają prowadzenie kabli pod blatem stołu	TAK

5.	OKRES GWARANCJI	24 miesiące
II.	DODATKOWE WYMAGANIA ZAMAWIAJĄCEGO	
1.	Warunki dostawy: dostawa, niesienie, montaż oraz instalacja w siedzibie Zamawiającego w dni powszednie w godz. 8-16	
2.	Zamawiający dołącza zdjęcie poglądowe.	
3.	Zamawiający nie dopuszcza żadnych wad dostarczonych mebli. Wykonawca zobowiązuje się dostarczyć Zamawiającemu wyłącznie wyroby fabrycznie nowe, wolne od wad, oryginalnie zapakowane.	
4.	Wykonawca zobowiązuje się uzgodnić z osobą wymienioną w zał. nr 4 „Odbiorcy – lista jednostek wewnętrznych Zamawiającego”, nie później niż 5 dni od podpisania umowy – koloru zaferowanych mebli na podstawie zaprezentowanego przez siebie wzornika.	
5.	Wykonawca zobowiązany jest do pisemnego zgłoszenia gotowości wykonania prac – 3 dni przed przystąpieniem do prac, osobie wskazanej w zał. nr 4 „Odbiorcy – lista jednostek wewnętrznych Zamawiającego”.	
6.	Przed dostawą nowych mebli, Wykonawca zobowiązany jest do wyniesienia starych mebli z meblowanych pomieszczeń do miejsca znajdującego się w tym samym budynku lub przy budynku, wskazanego przez Zamawiającego.	
7.	Wykonawca zobowiązuje się do wykonania: prac związanych z wyniesieniem mebli z meblowanych pomieszczeń oraz dostawy, wniesienia, montaż nowych mebli w ciągu 1 dnia roboczego.	
8.	Warunkiem niezbędnym do wystawienia faktury przez Wykonawcę jest protokolarny odbiór końcowy jakościowy i ilościowy, podpisany przez obie strony, wg wzoru zawartego w umowie.	
9.	Adres wykonania dostawy wraz z pracami wniesienia, montażu, instalacji oraz wyniesienia mebli z meblowanych pomieszczeń: Szkoła Główna Gospodarstwa Wiejskiego w Warszawie, ul. Nowoursynowska 166, bud. 10, p. 33, 02-787 Warszawa	

**wykonawca składając ofertę zobowiązany jest do podania nazwy producenta, modelu oraz symbolu proponowanego przedmiotu zamówienia.*

III. ZDJĘCIE POGLĄDOWE:



Poz. nr 3 – Regaly sortujące – 2 szt.

PRODUCENT/MODEL/SYMBOL (WYKONAWCA ZOBOWIĄZANY JEST DO PODANIA NAZWY PRODUCENTA, MODELU ORAZ SYMBOLU PROPONOWANEGO PRZEDMIOTU ZAMÓWIENIA)		PRODUCENT/MODEL/SYMBOL*
Lp	PARAMETRY TECHNICZNE	WYMAGANE PRZEZ ZAMAWIAJĄCEGO I OFEROWANE PRZEZ WYKONAWCĘ
I.	PARAMETRY TECHNICZNE	
1.	Regał sortujący, 800 x 420 x 1865 mm, 9 przegród, czereśnia x 2	TAK
2.	wykonane z laminowanej płyty wiórowej o grubości 18 mm, wyposażone w listwy przyblatowe	TAK
3.	Półki a odległość między półkami 350 mm, nośność półki 36 kg	TAK
4.	stopki wyrównujące nierówności w podłodze o wysokości 15 mm	TAK
5.	rękojeści z polerowanego aluminium	TAK
6.	OKRES GWARANCJI	24 miesiące
II.	DODATKOWE WYMAGANIA ZAMAWIAJĄCEGO	
1.	Warunki dostawy: dostawa, niesienie, montaż oraz instalacja w siedzibie Zamawiającego w dni powszednie w godz. 8-16	
2.	Zamawiający dołącza zdjęcie pogładowe.	
3.	Zamawiający nie dopuszcza żadnych wad dostarczonych mebli. Wykonawca zobowiązuje się dostarczyć Zamawiającemu wyłącznie wyroby fabrycznie nowe, wolne od wad, oryginalnie zapakowane.	
4.	Wykonawca zobowiązuje się uzgodnić z osobą wymienioną w zał. nr 4 „Odbiorcy – lista jednostek wewnętrznych Zamawiającego”, nie później niż 5 dni od podpisania umowy – koloru zaoferowanych mebli na podstawie zaprezentowanego przez siebie wzornika.	
5.	Wykonawca zobowiązany jest do pisemnego zgłoszenia gotowości wykonania prac – 3 dni przed przystąpieniem do prac, osobie wskazanej w zał. nr 4 „Odbiorcy – lista jednostek wewnętrznych Zamawiającego”.	
6.	Przed dostawą nowych mebli, Wykonawca zobowiązany jest do wyniesienia starych mebli z meblowanych pomieszczeń do miejsca znajdującego się w tym samym budynku lub przy budynku, wskazanego przez Zamawiającego.	
7.	Wykonawca zobowiązuje się do wykonania: prac związanych z wyniesieniem mebli z meblowanych pomieszczeń oraz dostawy, wniesienia, montaż nowych mebli w ciągu 1 dnia roboczego.	
8.	Warunkiem niezbędnym do wystawienia faktury przez Wykonawcę jest protokół odbiór końcowy jakościowy i ilościowy, podpisany przez obie strony, wg wzoru zawartego w umowie.	
9.	Adres wykonania dostawy wraz z pracami wniesienia, montażu, instalacji oraz wyniesienia mebli z meblowanych pomieszczeń: Szkoła Główna Gospodarstwa	

Wiejskiego w Warszawie, ul. Nowoursynowska 166, bud. 10, p. 47, 02-787
Warszawa

***wykonawca składając ofertę zobowiązany jest do podania nazwy producenta, modelu oraz symbolu proponowanego przedmiotu zamówienia.**

III. ZDJĘCIE POGLĄDOWE:



Poz. nr 4 – Szafy metalowe na akta – 2 szt.

PRODUCENT/MODEL/SYMBOL (WYKONAWCA ZOBOWIĄZANY JEST DO PODANIA NAZWY PRODUCENTA, MODELU ORAZ SYMBOLU PROPONOWANEGO PRZEDMIOTU ZAMÓWIENIA)		PRODUCENT/MODEL/SYMBOL*
Lp	PARAMETRY TECHNICZNE	WYMAGANE PRZEZ ZAMAWIAJĄCEGO I OFEROWANE PRZEZ WYKONAWCĘ
I. PARAMETRY TECHNICZNE		
1.	Biurowa szafa metalowa na akta x 2 wysokość 185 szerokość 90 głębokość 40 waga 45 kg	TAK
2.	Dwuskrzydłowe drzwi z zamkiem ryglowanym w 3 punktach (2 klucze w komplecie),	TAK
3.	Stal o grubości 0,6 mm, malowana proszkowo, odporna na korozję i wysoce odporna na uszkodzenia mechaniczne,	TAK
4.	4 przestawne półki, każda o udźwigu do 50 kg, z regulacją co 25 mm.	TAK
5.	OKRES GWARANCJI	24 miesiące
II. DODATKOWE WYMAGANIA ZAMAWIAJĄCEGO		
1.	Warunki dostawy: dostawa, niesienie, montaż oraz instalacja w siedzibie Zamawiającego w dni powszednie w godz. 8-16	

2.	Zamawiający dołącza zdjęcie poglądowe.
3.	Zamawiający nie dopuszcza żadnych wad dostarczonych mebli. Wykonawca zobowiązuje się dostarczyć Zamawiającemu wyłącznie wyroby fabrycznie nowe, wolne od wad, oryginalnie zapakowane.
4.	Wykonawca zobowiązuje się uzgodnić z osobą wymienioną w zał. nr 4 „Odbiorcy – lista jednostek wewnętrznych Zamawiającego”, nie później niż 5 dni od podpisania umowy – koloru zaoferowanych mebli na podstawie zaprezentowanego przez siebie wzornika.
5.	Wykonawca zobowiązany jest do pisemnego zgłoszenia gotowości wykonania prac – 3 dni przed przystąpieniem do prac, osobie wskazanej w zał. nr 4 „Odbiorcy – lista jednostek wewnętrznych Zamawiającego”.
6.	Przed dostawą nowych mebli, Wykonawca zobowiązany jest do wyniesienia starych mebli z meblowanych pomieszczeń do miejsca znajdującego się w tym samym budynku lub przy budynku, wskazanego przez Zamawiającego.
7.	Wykonawca zobowiązuje się do wykonania: prac związanych z wyniesieniem mebli z meblowanych pomieszczeń oraz dostawy, wniesienia, montaż nowych mebli w ciągu 1 dnia roboczego.
8.	Warunkiem niezbędnym do wystawienia faktury przez Wykonawcę jest protokolarny odbiór końcowy jakościowy i ilościowy, podpisany przez obie strony, wg wzoru zawartego w umowie.
9.	Adres wykonania dostawy wraz z pracami wniesienia, montażu, instalacji oraz wyniesienia mebli z meblowanych pomieszczeń: Szkoła Główna Gospodarstwa Wiejskiego w Warszawie, ul. Nowoursynowska 166, bud. 10, p.47, 02-787 Warszawa

**wykonawca składając ofertę zobowiązany jest do podania nazwy producenta, modelu oraz symbolu proponowanego przedmiotu zamówienia.*

III. ZDJĘCIE POGLĄDOWE:



Poz. nr 5 – Kontenerek – 1 szt.

PRODUCENT/MODEL/SYMBOL (WYKONAWCA ZOBOWIĄZANY JEST DO PODANIA NAZWY PRODUCENTA, MODELU ORAZ SYMBOLU PROPONOWANEGO PRZEDMIOTU ZAMÓWIENIA)		PRODUCENT/MODEL/SYMBOL*
Lp	PARAMETRY TECHNICZNE	WYMAGANE PRZEZ ZAMAWIAJĄCEGO I OFEROWANE PRZEZ WYKONAWCĘ
I.	PARAMETRY TECHNICZNE	
1.	KONTENEREK Buk bawaria 40 x 45 x 56	TAK
2.	Wyposażenie: mobilne kółka	TAK

3.	Blat: wykonany z płyty 25 mm oklejony obrzeżem PCV 0,6 mm Stelaż: wykonany z płyty 18 mm i oklejony obrzeżem PCV 0,6 mm Rodzaj Płyty: płyta dwustronnie laminowana na bazie 3-warstwowej płyty wiórowej w klasie higieny E-1	TAK
4.	OKRES GWARANCJI	24 miesiące
II.	DODATKOWE WYMAGANIA ZAMAWIAJĄCEGO	
1.	Warunki dostawy: dostawa, niesienie, montaż oraz instalacja w siedzibie Zamawiającego w dni powszednie w godz. 8-16	
2.	Zamawiający dołącza zdjęcie poglądowe.	
3.	Zamawiający nie dopuszcza żadnych wad dostarczonych mebli. Wykonawca zobowiązuje się dostarczyć Zamawiającemu wyłącznie wyroby fabrycznie nowe, wolne od wad, oryginalnie zapakowane.	
4.	Wykonawca zobowiązuje się uzgodnić z osobą wymienioną w zał. nr 4 „Odbiorcy – lista jednostek wewnętrznych Zamawiającego”, nie później niż 5 dni od podpisania umowy – koloru zaoferowanych mebli na podstawie zaprezentowanego przez siebie wzornika.	
5.	Wykonawca zobowiązany jest do pisemnego zgłoszenia gotowości wykonania prac – 3 dni przed przystąpieniem do prac, osobie wskazanej w zał. nr 4 „Odbiorcy – lista jednostek wewnętrznych Zamawiającego”.	
6.	Przed dostawą nowych mebli, Wykonawca zobowiązany jest do wyniesienia starych mebli z meblowanych pomieszczeń do miejsca znajdującego się w tym samym budynku lub przy budynku, wskazanego przez Zamawiającego.	
7.	Wykonawca zobowiązuje się do wykonania: prac związanych z wyniesieniem mebli z meblowanych pomieszczeń oraz dostawy, wniesienia, montaż nowych mebli w ciągu 1 dnia roboczego.	
8.	Warunkiem niezbędnym do wystawienia faktury przez Wykonawcę jest protokolarny odbiór końcowy jakościowy i ilościowy, podpisany przez obie strony, wg wzoru zawartego w umowie.	
9.	Adres wykonania dostawy wraz z pracami wniesienia, montażu, instalacji oraz wyniesienia mebli z meblowanych pomieszczeń: Szkoła Główna Gospodarstwa Wiejskiego w Warszawie, ul. Nowoursynowska 166, bud. 10, p.47, 02-787 Warszawa	

**wykonawca składając ofertę zobowiązany jest do podania nazwy producenta, modelu oraz symbolu proponowanego przedmiotu zamówienia.*

III. ZDJĘCIE POGLĄDOWE:



Poz. nr 6 – Szafa słupek – 1 szt.

PRODUCENT/MODEL/SYMBOL (WYKONAWCA ZOBOWIĄZANY JEST DO PODANIA NAZWY PRODUCENTA, MODELU ORAZ SYMBOLU PROPONOWANEGO PRZEDMIOTU ZAMÓWIENIA)		PRODUCENT/MODEL/SYMBOL*
Lp	PARAMETRY TECHNICZNE	WYMAGANE PRZEZ ZAMAWIAJĄCEGO I OFEROWANE PRZEZ WYKONAWCĘ
I.	PARAMETRY TECHNICZNE	
1.	SŁUPEK Buk bawaria 40 x 38 x 217	TAK
2.	Wyposażenie: półki	TAK
3.	Stelaż: wykonany z płyty 18 mm i oklejony obrzeżem PCV 0,6 mm Rodzaj płyty: płyta dwustronnie laminowana na bazie 3-warstwowej płyty wiórowej w klasie higieny E-1	TAK
4.	ZAMEK - patentowy w górnych drzwiach, zamek patentowy w dolnych drzwiach	TAK
5.	OKRES GWARANCJI	24 miesiące
II.	DODATKOWE WYMAGANIA ZAMAWIAJĄCEGO	
1.	Warunki dostawy: dostawa, niesienie, montaż oraz instalacja w siedzibie Zamawiającego w dni powszednie w godz. 8-16	
2.	Zamawiający dołącza zdjęcie poglądowe.	
3.	Zamawiający nie dopuszcza żadnych wad dostarczonych mebli. Wykonawca zobowiązuje się dostarczyć Zamawiającemu wyłącznie wyroby fabrycznie nowe, wolne od wad, oryginalnie zapakowane.	
4.	Wykonawca zobowiązuje się uzgodnić z osobą wymienioną w zał. nr 4 „Odbiorcy – lista jednostek wewnętrznych Zamawiającego”, nie później niż 5 dni od podpisania umowy – koloru zaoferowanych mebli na podstawie zaprezentowanego przez siebie wzornika.	
5.	Wykonawca zobowiązany jest do pisemnego zgłoszenia gotowości wykonania prac – 3 dni przed przystąpieniem do prac, osobie wskazanej w zał. nr 4 „Odbiorcy – lista jednostek wewnętrznych Zamawiającego”.	

6.	Przed dostawą nowych mebli, Wykonawca zobowiązany jest do wyniesienia starych mebli z meblowanych pomieszczeń do miejsca znajdującego się w tym samym budynku lub przy budynku, wskazanego przez Zamawiającego.
7.	Wykonawca zobowiązuje się do wykonania: prac związanych z wyniesieniem mebli z meblowanych pomieszczeń oraz dostawy, wniesienia, montaż nowych mebli w ciągu 1 dnia roboczego.
8.	Warunkiem niezbędnym do wystawienia faktury przez Wykonawcę jest protokólny odbiór końcowy jakościowy i ilościowy, podpisany przez obie strony, wg wzoru zawartego w umowie.
9.	Adres wykonania dostawy wraz z pracami wniesienia, montażu, instalacji oraz wyniesienia mebli z meblowanych pomieszczeń: Szkoła Główna Gospodarstwa Wiejskiego w Warszawie, ul. Nowoursynowska 166, bud. 10, p.47, 02-787 Warszawa

**wykonawca składając ofertę zobowiązany jest do podania nazwy producenta, modelu oraz symbolu proponowanego przedmiotu zamówienia.*

III. ZDJĘCIE POGLĄDOWE:



Poz. nr 7 – Szafa – 1 szt.

PRODUCENT/MODEL/SYMBOL (WYKONAWCA ZOBOWIĄZANY JEST DO PODANIA NAZWY PRODUCENTA, MODELU ORAZ SYMBOLU PROPOWANEJ PRZEDMIOTU ZAMÓWIENIA)		PRODUCENT/MODEL/SYMBOL*
Lp	PARAMETRY TECHNICZNE	WYMAGANE PRZEZ ZAMAWIAJĄCEGO I OFEROWANE PRZEZ WYKONAWCĘ
I.	PARAMETRY TECHNICZNE	
1.	SZAFKA Buk bawaria Drzwi otwierane na lewą stronę Głębokość - 38 Szerokość - 55 Wysokość - 182	TAK
2.	Wyposażenie: półka, drążek na wieszaki	TAK
3.	Stelaż: wykonany z płyty 18 mm i oklejony obrzeżem PCV 0,6 mm Rodzaj płyty: płyta dwustronnie laminowana na bazie 3-warstwowej płyty wiórowej w klasie higieny E-1	TAK
4.	OKRES GWARANCJI	24 miesiące

II.	DODATKOWE WYMAGANIA ZAMAWIAJĄCEGO
1.	Warunki dostawy: dostawa, niesienie, montaż oraz instalacja w siedzibie Zamawiającego w dni powszednie w godz. 8-16
2.	Zamawiający dołącza zdjęcie poglądowe.
3.	Zamawiający nie dopuszcza żadnych wad dostarczonych mebli. Wykonawca zobowiązuje się dostarczyć Zamawiającemu wyłącznie wyroby fabrycznie nowe, wolne od wad, oryginalnie zapakowane.
4.	Wykonawca zobowiązuje się uzgodnić z osobą wymienioną w zał. nr 4 „Odbiorcy – lista jednostek wewnętrznych Zamawiającego”, nie później niż 5 dni od podpisania umowy – koloru zaoferowanych mebli na podstawie zaprezentowanego przez siebie wzornika.
5.	Wykonawca zobowiązany jest do pisemnego zgłoszenia gotowości wykonania prac – 3 dni przed przystąpieniem do prac, osobie wskazanej w zał. nr 4 „Odbiorcy – lista jednostek wewnętrznych Zamawiającego”.
6.	Przed dostawą nowych mebli, Wykonawca zobowiązany jest do wyniesienia starych mebli z meblowanych pomieszczeń do miejsca znajdującego się w tym samym budynku lub przy budynku, wskazanego przez Zamawiającego.
7.	Wykonawca zobowiązuje się do wykonania: prac związanych z wyniesieniem mebli z meblowanych pomieszczeń oraz dostawy, wniesienia, montaż nowych mebli w ciągu 1 dnia roboczego.
8.	Warunkiem niezbędnym do wystawienia faktury przez Wykonawcę jest protokolarny odbiór końcowy jakościowy i ilościowy, podpisany przez obie strony, wg wzoru zawartego w umowie.
9.	Adres wykonania dostawy wraz z pracami wniesienia, montażu, instalacji oraz wyniesienia mebli z meblowanych pomieszczeń: Szkoła Główna Gospodarstwa Wiejskiego w Warszawie, ul. Nowoursynowska 166, bud. 10, p. 47, 02-787 Warszawa

***wykonawca składając ofertę zobowiązany jest do podania nazwy producenta, modelu oraz symbolu proponowanego przedmiotu zamówienia.**

III. ZDJĘCIE POGLĄDOWE:



Poz. nr 8 – Szafa biurowa – 1 szt.

PRODUCENT/MODEL/SYMBOL (WYKONAWCA ZOBOWIĄZANY JEST DO PODANIA NAZWY PRODUCENTA, MODELU ORAZ SYMBOLU PROPONOWANEGO PRZEDMIOTU ZAMÓWIENIA)		PRODUCENT/MODEL/SYMBOL*
Lp	PARAMETRY TECHNICZNE	WYMAGANE PRZEZ ZAMAWIAJĄCEGO I OFEROWANE PRZEZ WYKONAWCĘ
I. PARAMETRY TECHNICZNE		
1.	SZAFA Buk bawaria 80 x 38 x 112	TAK
2.	Wyposażenie: półki	TAK
3.	Stelaż: wykonany z płyty 18 mm i oklejony obrzeżem PCV 0,6 mm Rodzaj płyty: płyta dwustronnie laminowana na bazie 3-warstwowej płyty wiórowej w klasie higieny E-1	TAK
4.	ZAMEK - zamek patentowy	TAK
5.	OKRES GWARANCJI	24 miesiące
II. DODATKOWE WYMAGANIA ZAMAWIAJĄCEGO		
1.	Warunki dostawy: dostawa, niesienie, montaż oraz instalacja w siedzibie Zamawiającego w dni powszednie w godz. 8-16	
2.	Zamawiający dołącza zdjęcie pogładowe.	
3.	Zamawiający nie dopuszcza żadnych wad dostarczonych mebli. Wykonawca zobowiązuje się dostarczyć Zamawiającemu wyłącznie wyroby fabrycznie nowe, wolne od wad, oryginalnie zapakowane.	
4.	Wykonawca zobowiązuje się uzgodnić z osobą wymienioną w zał. nr 4 „Odbiorcy – lista jednostek wewnętrznych Zamawiającego”, nie później niż 5 dni od podpisania umowy – koloru zaoferowanych mebli na podstawie zaprezentowanego przez siebie wzornika.	
5.	Wykonawca zobowiązany jest do pisemnego zgłoszenia gotowości wykonania prac – 3 dni przed przystąpieniem do prac, osobie wskazanej w zał. nr 4 „Odbiorcy – lista jednostek wewnętrznych Zamawiającego”.	
6.	Przed dostawą nowych mebli, Wykonawca zobowiązany jest do wyniesienia starych mebli z meblowanych pomieszczeń do miejsca znajdującego się w tym samym budynku lub przy budynku, wskazanego przez Zamawiającego.	
7.	Wykonawca zobowiązuje się do wykonania: prac związanych z wyniesieniem mebli z meblowanych pomieszczeń oraz dostawy, wniesienia, montaż nowych mebli w ciągu 1 dnia roboczego.	
8.	Warunkiem niezbędnym do wystawienia faktury przez Wykonawcę jest protokolarny odbiór końcowy jakościowy i ilościowy, podpisany przez obie strony, wg wzoru zawartego w umowie.	
9.	Adres wykonania dostawy wraz z pracami wniesienia, montażu, instalacji oraz wyniesienia mebli z meblowanych pomieszczeń: Szkoła Główna Gospodarstwa Wiejskiego w Warszawie, ul. Nowoursynowska 166, bud. 10, p.47, 02-787 Warszawa	

***wykonawca składając ofertę zobowiązany jest do podania nazwy producenta, modelu oraz symbolu proponowanego przedmiotu zamówienia.**

III. ZDJĘCIE POGLĄDOWE:



Kalkulacja ceny ofertowej dla Zadania nr 7 – Meble dla BSO: biurka, regały, szafy, kontenerek.

L.p.	Przedmiot zamówienia	Ilość (szt.)	Cena jednostkowa netto w zł	Wartość netto w zł	VAT %	Wartość VAT w zł	Wartość brutto w zł
1	2	3	4	5=3x4	6	7=5x6	8=5+7
1.	Biurko	1 szt.					
2.	Biurka: lewe	2 szt.					
3.	Regały sortujące	2 szt.					
4.	Szafy metalowe na akta	2 szt.					
5.	Kontener	1 szt.					
6.	Szafa słupek	1 szt.					
7.	Szafa	1 szt.					
8.	Szafa biurowa	1 szt.					
9.	RAZEM						

Oświadczam(y), iż zapoznałem(liśmy) się z treścią i wymaganiami powyższego opisu przedmiotu zamówienia dla Zadania nr 7, pozycja nr 1, 2, 3, 4, 5, 6, 7, 8 – w pełni go akceptuję(emy) oraz oferuję(emy) za cenę wskazaną w formularzu ofertowym uwzględniającą wymagania opisu.

..... (miejsowość), dnia r.

Podpis elektroniczny lub podpis zaufany albo podpis osobisty w postaci elektronicznej.

Załącznik nr 1 do wzoru umowy nr z dnia stanowiącej załącznik nr 5 do niniejszej SWZ – opis przedmiotu zamówienia wraz z kalkulacją ceny ofertowej.

NR SPRAWY: SZP.250.13.2021

Załącznik nr 1 do wzoru umowy, stanowiący załącznik nr 5.8 do niniejszej SWZ – Opis przedmiotu zamówienia wraz z kalkulacją ceny ofertowej.

Numer zadania	Zadanie nr 8
Nazwa zadania	Meble dla II LKE: stół i krzesła konferencyjne.

Poz. nr 1 – Stół konferencyjny – 1 szt.

PRODUCENT/MODEL/SYMBOL (WYKONAWCA ZOBOWIĄZANY JEST DO PODANIA NAZWY PRODUCENTA, MODELU ORAZ SYMBOLU PROPONOWANEGO PRZEDMIOTU ZAMÓWIENIA)		PRODUCENT/MODEL/SYMBOL*
Lp	PARAMETRY TECHNICZNE	WYMAGANE PRZEZ ZAMAWIAJĄCEGO I OFEROWANE PRZEZ WYKONAWCĘ
I.	PARAMETRY TECHNICZNE	
1.	Wymiary: 2900-3100 x 100-120 cm (na 12 osób). Dopuszczalny kształt owalny.	TAK
2.	Błat w fornirze lub okładzinie drewnopodobnej (np. jasny dąb, brzoza)	TAK
3.	Grubość blatu minimum 18 mm	TAK
4.	Rama wykonana z grubej stali malowanej proszkowo na kolor czarny	TAK
5.	Wysokość 72-78 cm	TAK
6.	OKRES GWARANCJI	24 miesiące
II.	DODATKOWE WYMAGANIA ZAMAWIAJĄCEGO	
1.	Warunki dostawy: dostawa, niesienie, montaż oraz instalacja w siedzibie Zamawiającego w dni powszednie w godz. 8-16	
2.	Zamawiający dołącza zdjęcie poglądowe.	
3.	Zamawiający nie dopuszcza żadnych wad dostarczonych mebli. Wykonawca zobowiązuje się dostarczyć Zamawiającemu wyłącznie wyroby fabrycznie nowe, wolne od wad, oryginalnie zapakowane.	
4.	Wykonawca zobowiązuje się uzgodnić z osobą wymienioną w zał. nr 4 „Odbiorcy – lista jednostek wewnętrznych Zamawiającego”, nie później niż 5 dni od podpisania umowy – koloru zaoferowanych mebli na podstawie zaprezentowanego przez siebie wzornika.	
5.	Wykonawca zobowiązany jest do pisemnego zgłoszenia gotowości wykonania prac – 3 dni przed przystąpieniem do prac, osobie wskazanej w zał. nr 4 „Odbiorcy – lista jednostek wewnętrznych Zamawiającego”.	

6.	Przed dostawą nowych mebli, Wykonawca zobowiązany jest do wyniesienia starych mebli z meblowanych pomieszczeń do miejsca znajdującego się w tym samym budynku lub przy budynku, wskazanego przez Zamawiającego.
7.	Wykonawca zobowiązuje się do wykonania: prac związanych z wyniesieniem mebli z meblowanych pomieszczeń oraz dostawy, wniesienia, montaż nowych mebli w ciągu 1 dnia roboczego.
8.	Warunkiem niezbędnym do wystawienia faktury przez Wykonawcę jest protokolarny odbiór końcowy jakościowy i ilościowy, podpisany przez obie strony, wg wzoru zawartego w umowie.
9.	Adres wykonania dostawy wraz z pracami wniesienia, montażu, instalacji oraz wyniesienia mebli z meblowanych pomieszczeń: Szkoła Główna Gospodarstwa Wiejskiego w Warszawie, ul. Ciszewskiego 8, bud. 23 p. 1068, 02-786 Warszawa

**wykonawca składając ofertę zobowiązany jest do podania nazwy producenta, modelu oraz symbolu proponowanego przedmiotu zamówienia.*

III. ZDJĘCIE POGLĄDOWE:



Poz. nr 2 – Krzesła konferencyjne – 2 szt.

PRODUCENT/MODEL/SYMBOL (WYKONAWCA ZOBOWIĄZANY JEST DO PODANIA NAZWY PRODUCENTA, MODELU ORAZ SYMBOLU PROPONOWANEGO PRZEDMIOTU ZAMÓWIENIA)		PRODUCENT/MODEL/SYMBOL*
Lp	PARAMETRY TECHNICZNE	WYMAGANE PRZEZ ZAMAWIAJĄCEGO I OFEROWANY PRZEZ WYKONAWCĘ
I.	PARAMETRY TECHNICZNE	
1.	Tapicerka materiałowa kolor niebieski	TAK
2.	Stelaż metalowy kolor czarny (konstrukcja ze stalowych owalnych rurek (30 x 15 mm), wykończenie czarną farbą proszkową)	TAK
3.	tył oparcia i podstawa siedziska z czarnego plastiku	TAK
4.	OKRES GWARANCJI	24 miesiące
II.	DODATKOWE WYMAGANIA ZAMAWIAJĄCEGO	
1.	Warunki dostawy: dostawa, niesienie, montaż oraz instalacja w siedzibie Zamawiającego w dni powszednie w godz. 8-16	

2.	Zamawiający dołącza zdjęcie poglądowe.
3.	Zamawiający nie dopuszcza żadnych wad dostarczonych mebli. Wykonawca zobowiązuje się dostarczyć Zamawiającemu wyłącznie wyroby fabrycznie nowe, wolne od wad, oryginalnie zapakowane.
4.	Wykonawca zobowiązuje się uzgodnić z osobą wymienioną w zał. nr 4 „Odbiorcy – lista jednostek wewnętrznych Zamawiającego”, nie później niż 5 dni od podpisania umowy – koloru zaoferowanych mebli na podstawie zaprezentowanego przez siebie wzornika.
5.	Wykonawca zobowiązany jest do pisemnego zgłoszenia gotowości wykonania prac – 3 dni przed przystąpieniem do prac, osobie wskazanej w zał. nr 4 „Odbiorcy – lista jednostek wewnętrznych Zamawiającego”.
6.	Przed dostawą nowych mebli, Wykonawca zobowiązany jest do wyniesienia starych mebli z meblowanych pomieszczeń do miejsca znajdującego się w tym samym budynku lub przy budynku, wskazanego przez Zamawiającego.
7.	Wykonawca zobowiązuje się do wykonania: prac związanych z wyniesieniem mebli z meblowanych pomieszczeń oraz dostawy, wniesienia, montaż nowych mebli w ciągu 1 dnia roboczego.
8.	Warunkiem niezbędnym do wystawienia faktury przez Wykonawcę jest protokolarny odbiór końcowy jakościowy i ilościowy, podpisany przez obie strony, wg wzoru zawartego w umowie.
9.	Adres wykonania dostawy wraz z pracami wniesienia, montażu, instalacji oraz wyniesienia mebli z meblowanych pomieszczeń: Szkoła Główna Gospodarstwa Wiejskiego w Warszawie, ul. Ciszewskiego 8, bud. 23 p. 1068, 02-786 Warszawa

**wykonawca składając ofertę zobowiązany jest do podania nazwy producenta, modelu oraz symbolu proponowanego przedmiotu zamówienia.*

III. ZDJĘCIE POGLĄDOWE:



Kalkulacja ceny ofertowej dla Zadania nr 8 – Meble dla II LKE: stół i krzesła konferencyjne.

L.p.	Przedmiot zamówienia	Ilość (szt.)	Cena jednostkowa netto w zł	Wartość netto w zł	VAT %	Wartość VAT w zł	Wartość brutto w zł
<i>1</i>	<i>2</i>	<i>3</i>	<i>4</i>	<i>5=3x4</i>	<i>6</i>	<i>7=5x6</i>	<i>8=5+7</i>
1.	Stół konferencyjny	1 szt.					
2.	Krzesła konferencyjne	2 szt.					
3.	RAZEM				X		

Oświadczam(y), iż zapoznałem(liśmy) się z treścią i wymaganiami powyższego opisu przedmiotu zamówienia dla Zadania nr 8, pozycja nr 1, 2, – w pełni go akceptuję(emy) oraz oferuję(emy) za cenę wskazaną w formularzu ofertowym uwzględniającą wymagania opisu.

..... (miejsowość), dnia r.

Podpis elektroniczny lub podpis zaufany albo podpis osobisty w postaci elektronicznej.

Załącznik nr 1 do wzoru umowy nr z dnia stanowiącej załącznik nr 5 do niniejszej SWZ – opis przedmiotu zamówienia wraz z kalkulacją ceny ofertowej.

NR SPRAWY: SZP.250.13.2021

Załącznik nr 1 do wzoru umowy, stanowiący załącznik nr 5.9 do niniejszej SWZ – Opis przedmiotu zamówienia wraz z kalkulacją ceny ofertowej.

Numer zadania	Zadanie nr 9
Nazwa zadania	Meble dla jednostek : fotele, siedziska, krzesła.

Poz. nr 1 - Fotele biurowe z zagłówkiem dla LZA PROMNI – 2 szt.

PRODUCENT/MODEL/SYMBOL (WYKONAWCA ZOBOWIĄZANY JEST DO PODANIA NAZWY PRODUCENTA, MODELU ORAZ SYMBOLU PROPONOWANEGO PRZEDMIOTU ZAMÓWIENIA)		PRODUCENT/MODEL/SYMBOL*
Lp	PARAMETRY TECHNICZNE	WYMAGANE PRZEZ ZAMAWIAJĄCEGO I OFEROWANE PRZEZ WYKONAWCĘ
I.	PARAMETRY TECHNICZNE	
1.	Fotel biurowy z zagłówkiem na kółkach	TAK
2.	Regulowanymi na wysokość z podłokietnikami, wysokością siedziska i kątem oparcia.	TAK
3.	Podłokietniki 2d, regulowane w dwóch płaszczyznach: góra/dół, prawo/lewo.	TAK
4.	Maksymalne obciążenie: 120 kg	TAK
5.	Wymiary: Szerokość (+- 2cm): 68 cm Głębokość (+- 2cm): 68 cm Maksymalna wysokość: (+- 2cm) 140 cm Szerokość siedziska (+- 2cm): 52 cm Głębokość siedziska(+ - 2cm): 46 cm Minimalna wysokość siedziska: 45 cm Maksymalna wysokość siedziska: 56 cm	TAK
6.	OKRES GWARANCJI	24 miesiące
II.	DODATKOWE WYMAGANIA ZAMAWIAJĄCEGO	
1.	Warunki dostawy: dostawa, niesienie, montaż oraz instalacja w siedzibie Zamawiającego w dni powszednie w godz. 8-16	
2.	Zamawiający dołącza zdjęcia poglądowe projektowe.	
3.	Zamawiający nie dopuszcza żadnych wad dostarczonych mebli. Wykonawca zobowiązuje się dostarczyć Zamawiającemu wyłącznie wyroby fabrycznie nowe, wolne od wad, oryginalnie zapakowane.	

4.	Wykonawca zobowiązuje się uzgodnić z osobą wymienioną w zał. nr 4 „Odbiorcy – lista jednostek wewnętrznych Zamawiającego”, nie później niż 5 dni od podpisania umowy – koloru zaoferowanych mebli na podstawie zaprezentowanego przez siebie wzornika.
5.	Wykonawca zobowiązany jest do pisemnego zgłoszenia gotowości wykonania prac – 3 dni przed przystąpieniem do prac, osobie wskazanej w zał. nr 4 „Odbiorcy – lista jednostek wewnętrznych Zamawiającego”.
6.	Przed dostawą nowych mebli, Wykonawca zobowiązany jest do wyniesienia starych mebli z meblowanych pomieszczeń do miejsca znajdującego się w tym samym budynku lub przy budynku, wskazanego przez Zamawiającego.
7.	Wykonawca zobowiązuje się do wykonania: prac związanych z wyniesieniem mebli z meblowanych pomieszczeń oraz dostawy, wniesienia, montaż nowych mebli w ciągu 1 dnia roboczego.
8.	Warunkiem niezbędnym do wystawienia faktury przez Wykonawcę jest protokół odbiór końcowy jakościowy i ilościowy, podpisany przez obie strony, wg wzoru zawartego w umowie.
9.	Adres wykonania dostawy wraz z pracami wniesienia, montażu, instalacji oraz wyniesienia mebli z meblowanych pomieszczeń: Szkoła Główna Gospodarstwa Wiejskiego w Warszawie, ul. Nowoursynowska 166, bud. DA IKAR, p. 116, 02-787 Warszawa

**wykonawca składając ofertę zobowiązany jest do podania nazwy producenta, modelu oraz symbolu proponowanego przedmiotu zamówienia.*

III. ZDJĘCIE POGLĄDOWE:



Poz. nr 2 - Fotele dla Dz. Gosp. nr 2 – 2 szt.

PRODUCENT/MODEL/SYMBOL (WYKONAWCA ZOBOWIĄZANY JEST DO PODANIA NAZWY PRODUCENTA, MODELU ORAZ SYMBOLU PROPONOWANEGO PRZEDMIOTU ZAMÓWIENIA)		PRODUCENT/MODEL/SYMBOL*
Lp	PARAMETRY TECHNICZNE	WYMAGANE PRZEZ ZAMAWIAJĄCEGO I OFEROWANE PRZEZ WYKONAWCĘ
I.	PARAMETRY TECHNICZNE	
1.	Fotel obrotowy, biurowy na bazie pięcioramiennej, metalowej podstawie	TAK
2.	Podłokietniki regulowane z nakładką poliuretanową– regulacja góra-dół	TAK
3.	Siedzisko i oparcie - w formie pianki poliuretanowej, tapicerowana eko-skóra.	TAK
4.	Płynna regulacja wysokości siedziska za pomocą podnośnika pneumatycznego	TAK
5.	Mechanizm umożliwiający synchroniczne odchylanie oparcia i siedziska, z regulacją sprężystości odchylania	TAK
6.	Kolor tapicerki czarny	TAK
7.	Szerokość oparcia 470-510 mm, Szerokość siedziska 470-510 mm, Głębokość siedziska 430-480 mm, Wysokość całkowita– wynosi min. 1210 mm do max. 1460 mm, Średnica pięcioramiennej podstawy Ø 680-720 mm.	TAK
8.	Obciążenie – 120kg	TAK
9.	OKRES GWARANCJI	24 miesiące
II.	DODATKOWE WYMAGANIA ZAMAWIAJĄCEGO	
1.	Warunki dostawy: dostawa, niesienie, montaż oraz instalacja w siedzibie Zamawiającego w dni powszednie w godz. 8-16	
2.	Zamawiający dołącza zdjęcie poglądowe.	
3.	Zamawiający nie dopuszcza żadnych wad dostarczonych mebli. Wykonawca zobowiązuje się dostarczyć Zamawiającemu wyłącznie wyroby fabrycznie nowe, wolne od wad, oryginalnie zapakowane.	
4.	Wykonawca zobowiązuje się uzgodnić z osobą wymienioną w zał. nr 4 „Odbiorcy – lista jednostek wewnętrznych Zamawiającego”, nie później niż 5 dni od podpisania umowy – koloru zaoferowanych mebli na podstawie zaprezentowanego przez siebie wzornika.	
5.	Wykonawca zobowiązany jest do pisemnego zgłoszenia gotowości wykonania prac – 3 dni przed przystąpieniem do prac, osobie wskazanej w zał. nr 4 „Odbiorcy – lista jednostek wewnętrznych Zamawiającego”.	

6.	Przed dostawą nowych mebli, Wykonawca zobowiązany jest do wyniesienia starych mebli z meblowanych pomieszczeń do miejsca znajdującego się w tym samym budynku lub przy budynku, wskazanego przez Zamawiającego.
7.	Wykonawca zobowiązuje się do wykonania: prac związanych z wyniesieniem mebli z meblowanych pomieszczeń oraz dostawy, wniesienia, montaż nowych mebli w ciągu 1 dnia roboczego.
8.	Warunkiem niezbędnym do wystawienia faktury przez Wykonawcę jest protokolarny odbiór końcowy jakościowy i ilościowy, podpisany przez obie strony, wg wzoru zawartego w umowie.
9.	Adres wykonania dostawy wraz z pracami wniesienia, montażu, instalacji oraz wyniesienia mebli z meblowanych pomieszczeń: Szkoła Główna Gospodarstwa Wiejskiego w Warszawie, ul. Nowoursynowska 159 C bud. 24 p. 42, 02-787 Warszawa

**wykonawca składając ofertę zobowiązany jest do podania nazwy producenta, modelu oraz symbolu proponowanego przedmiotu zamówienia.*

III. ZDJĘCIE POGLĄDOWE:



Poz. nr 3 – Siedziska obrotowe dla Dz. Gosp. nr 2 – 3 szt.

PRODUCENT/MODEL/SYMBOL (WYKONAWCA ZOBOWIĄZANY JEST DO PODANIA NAZWY PRODUCENTA, MODELU ORAZ SYMBOLU PROPONOWANEGO PRZEDMIOTU ZAMÓWIENIA)		PRODUCENT/MODEL/SYMBOL*
Lp	PARAMETRY TECHNICZNE	WYMAGANE PRZEZ ZAMAWIAJĄCEGO I OFEROWANE PRZEZ WYKONAWCĘ
I.	PARAMETRY TECHNICZNE	
1.	Siedziska obrotowe – 3 szt.	TAK
2.	Podłokietniki regulowane, regulacja (górną-dół) z miękką nakładką wykonaną z tworzywa	TAK
3.	Siedzisko i oparcie - w formie przyjemnej w dotyku tkaniny materiałowej	TAK
4.	Płynna regulacja wysokości siedziska za pomocą podnośnika pneumatycznego	TAK
5.	Mechanizm umożliwiający synchroniczne odchylanie oparcia i siedziska, z regulacją sprężystości odchylania	TAK
6.	Kolor tapicerki czarny lub stalowy	TAK

7.	Szerokość oparcia 470-510 mm, Szerokość siedziska 480-510 mm, Głębokość siedziska 450-480 mm, Wymiary ogółem– szerokość 63 cm wysokość 115-124 cm	TAK
8.	Obciążenie – 130kg	TAK
9.	Podstawa jezdna wykonana z mocnego tworzywa (nylon)	TAK
10.	OKRES GWARANCJI	24 miesiące
II.	DODATKOWE WYMAGANIA ZAMAWIAJĄCEGO	
1.	Warunki dostawy: dostawa, niesienie, montaż oraz instalacja w siedzibie Zamawiającego w dni powszednie w godz. 8-16	
2.	Zamawiający dołącza zdjęcie poglądowe.	
3.	Zamawiający nie dopuszcza żadnych wad dostarczonych mebli. Wykonawca zobowiązuje się dostarczyć Zamawiającemu wyłącznie wyroby fabrycznie nowe, wolne od wad, oryginalnie zapakowane.	
4.	Wykonawca zobowiązuje się uzgodnić z osobą wymienioną w zał. nr 4 „Odbiorcy – lista jednostek wewnętrznych Zamawiającego”, nie później niż 5 dni od podpisania umowy – koloru zaoferowanych mebli na podstawie zaprezentowanego przez siebie wzornika.	
5.	Wykonawca zobowiązany jest do pisemnego zgłoszenia gotowości wykonania prac – 3 dni przed przystąpieniem do prac, osobie wskazanej w zał. nr 4 „Odbiorcy – lista jednostek wewnętrznych Zamawiającego”.	
6.	Przed dostawą nowych mebli, Wykonawca zobowiązany jest do wyniesienia starych mebli z meblowanych pomieszczeń do miejsca znajdującego się w tym samym budynku lub przy budynku, wskazanego przez Zamawiającego.	
7.	Wykonawca zobowiązuje się do wykonania: prac związanych z wyniesieniem mebli z meblowanych pomieszczeń oraz dostawy, wniesienia, montaż nowych mebli w ciągu 1 dnia roboczego.	
8.	Warunkiem niezbędnym do wystawienia faktury przez Wykonawcę jest protokolarny odbiór końcowy jakościowy i ilościowy, podpisany przez obie strony, wg wzoru zawartego w umowie.	
9.	Adres wykonania dostawy wraz z pracami wniesienia, montażu, instalacji oraz wyniesienia mebli z meblowanych pomieszczeń: Szkoła Główna Gospodarstwa Wiejskiego w Warszawie, ul. Nowoursynowska 159 C bud. 24 p. 42, 02-787 Warszawa	

**wykonawca składając ofertę zobowiązany jest do podania nazwy producenta, modelu oraz symbolu proponowanego przedmiotu zamówienia.*

III. ZDJĘCIE POGLĄDOWE:



DESIGN FOR PEOPLE

Poz. nr 4 – Podnóżki dla Dz. Gosp. nr 2 – 2 szt.

PRODUCENT/MODEL/SYMBOL (WYKONAWCA ZOBOWIĄZANY JEST DO PODANIA NAZWY PRODUCENTA, MODELU ORAZ SYMBOLU PROPONOWANEGO PRZEDMIOTU ZAMÓWIENIA)		PRODUCENT/MODEL/SYMBOL*
Lp	PARAMETRY TECHNICZNE	WYMAGANE PRZEZ ZAMAWIAJĄCEGO I OFEROWANE PRZEZ WYKONAWCĘ
I.	PARAMETRY TECHNICZNE	
1.	Podnózek biurowy – 2 szt.	TAK
2.	Powierzchnia antypoślizgowa	TAK
3.	Powierzchnia masująca (rolki)	TAK
4.	Regulowany kąt nachylenia 0-45°	TAK
5.	Płynna regulacja kąta nachylenia	TAK
6.	Regulacja wysokości co najmniej 3 pozycje	TAK
7.	Wymiary platformy: 370 - 400 x 340-360 mm, wys. 230-250mm	TAK
8.	Konstrukcja z wysokiej jakości polistyrenu	TAK
9.	Kolor: czarny	TAK
10.	OKRES GWARANCJI	24 miesiące
II.	DODATKOWE WYMAGANIA ZAMAWIAJĄCEGO	
1.	Warunki dostawy: dostawa, niesienie, montaż oraz instalacja w siedzibie Zamawiającego w dni powszednie w godz. 8-16	
2.	Zamawiający dołącza zdjęcie poglądowe.	

3.	Zamawiający nie dopuszcza żadnych wad dostarczonych mebli. Wykonawca zobowiązuje się dostarczyć Zamawiającemu wyłącznie wyroby fabrycznie nowe, wolne od wad, oryginalnie zapakowane.
4.	Wykonawca zobowiązuje się uzgodnić z osobą wymienioną w zał. nr 4 „Odbiorcy – lista jednostek wewnętrznych Zamawiającego”, nie później niż 5 dni od podpisania umowy – koloru zaoferowanych mebli na podstawie zaprezentowanego przez siebie wzornika.
5.	Wykonawca zobowiązany jest do pisemnego zgłoszenia gotowości wykonania prac – 3 dni przed przystąpieniem do prac, osobie wskazanej w zał. nr 4 „Odbiorcy – lista jednostek wewnętrznych Zamawiającego”.
6.	Przed dostawą nowych mebli, Wykonawca zobowiązany jest do wyniesienia starych mebli z meblowanych pomieszczeń do miejsca znajdującego się w tym samym budynku lub przy budynku, wskazanego przez Zamawiającego.
7.	Wykonawca zobowiązuje się do wykonania: prac związanych z wyniesieniem mebli z meblowanych pomieszczeń oraz dostawy, wniesienia, montaż nowych mebli w ciągu 1 dnia roboczego.
8.	Warunkiem niezbędnym do wystawienia faktury przez Wykonawcę jest protokolarny odbiór końcowy jakościowy i ilościowy, podpisany przez obie strony, wg wzoru zawartego w umowie.
9.	Adres wykonania dostawy wraz z pracami wniesienia, montażu, instalacji oraz wyniesienia mebli z meblowanych pomieszczeń: Szkoła Główna Gospodarstwa Wiejskiego w Warszawie, ul. Nowoursynowska 159 bud. 24 p. 42, 02-787 Warszawa

**wykonawca składając ofertę zobowiązany jest do podania nazwy producenta, modelu oraz symbolu proponowanego przedmiotu zamówienia.*

III. ZDJĘCIE POGLĄDOWE:



Poz. nr 5 – Fotele biurowe dla BSO – 9 szt.

PRODUCENT/MODEL/SYMBOL (WYKONAWCA ZOBOWIĄZANY JEST DO PODANIA NAZWY PRODUCENTA, MODELU ORAZ SYMBOLU PROPONOWANEGO PRZEDMIOTU ZAMÓWIENIA)		PRODUCENT/MODEL/SYMBOL*
Lp.	PARAMETRY TECHNICZNE	WYMAGANE PRZEZ ZAMAWIAJĄCEGO I OFEROWANE PRZEZ WYKONAWCĘ
I.	PARAMETRY TECHNICZNE	
1.	Fotel biurowy x 9	TAK
2.	Wysokość całkowita (cm) 119 - 135 Wysokość siedziska (cm) 44 - 54 Głębokość siedziska (cm) 42 - 48 Szerokość siedziska (cm) 49 Wysokość oparcia (cm) 76 - 82	TAK
3.	Materiał tapicerki : materiał; siedzisko fotela tapicerowane z odporną tkaniną wypełnioną wysokiej jakości HR4542 pianą poliuretanową	TAK

4.	Nośność (kg) 130	TAK
5.	Krzyżak aluminiowy	TAK
6.	Podpórka lędźwiowa : nie	TAK
7.	oparcie krzesła o ergonomicznym kształcie, w okolicy kręgosłupa lędźwiowego, wysokość regulowana za pomocą mechanizmu UP-DOWN	TAK
8.	wysokość oparcia regulowana i blokowana; mechanicznie krzesło wyposażone w synchroniczny mechanizm umożliwiający płynną zmianę kąta siedzenia i oparcia przy pięciopozycyjnym pochyleniu	TAK
9.	regulacja wysokości za pomocą tłoka gazowego	TAK
10.	twarde koła o średnicy 65 mm na miękkie i twarde podłogi	TAK
11.	podłokietniki 3D z miękkim, regulowanym kątowno panelem dotykowym, do przodu i do tyłu, regulacja wysokości,	TAK
12.	zagiętek z regulacją wysokości	TAK
13.	OKRES GWARANCJI	24 miesiące
II.	DODATKOWE WYMAGANIA ZAMAWIAJĄCEGO	
1.	Warunki dostawy: dostawa, niesienie, montaż oraz instalacja w siedzibie Zamawiającego w dni powszednie w godz. 8-16	
2.	Zamawiający dołącza zdjęcie poglądowe.	
3.	Zamawiający nie dopuszcza żadnych wad dostarczonych mebli. Wykonawca zobowiązuje się dostarczyć Zamawiającemu wyłącznie wyroby fabrycznie nowe, wolne od wad, oryginalnie zapakowane.	
4.	Wykonawca zobowiązuje się uzgodnić z osobą wymienioną w zał. nr 4 „Odbiorcy – lista jednostek wewnętrznych Zamawiającego”, nie później niż 5 dni od podpisania umowy – koloru zaoferowanych mebli na podstawie zaprezentowanego przez siebie wzornika.	
5.	Wykonawca zobowiązany jest do pisemnego zgłoszenia gotowości wykonania prac – 3 dni przed przystąpieniem do prac, osobie wskazanej w zał. nr 4 „Odbiorcy – lista jednostek wewnętrznych Zamawiającego”.	
6.	Przed dostawą nowych mebli, Wykonawca zobowiązany jest do wyniesienia starych mebli z meblowanych pomieszczeń do miejsca znajdującego się w tym samym budynku lub przy budynku, wskazanego przez Zamawiającego.	
7.	Wykonawca zobowiązuje się do wykonania: prac związanych z wyniesieniem mebli z meblowanych pomieszczeń oraz dostawy, wniesienia, montaż nowych mebli w ciągu 1 dnia roboczego.	

8.	Warunkiem niezbędnym do wystawienia faktury przez Wykonawcę jest protokolarny odbiór końcowy jakościowy i ilościowy, podpisany przez obie strony, wg wzoru zawartego w umowie.
9.	Adres wykonania dostawy wraz z pracami wniesienia, montażu, instalacji oraz wyniesienia mebli z meblowanych pomieszczeń: Szkoła Główna Gospodarstwa Wiejskiego w Warszawie, ul. Nowoursynowska 166, bud. 10, p. 33, 02-787 Warszawa

**wykonawca składając ofertę zobowiązany jest do podania nazwy producenta, modelu oraz symbolu proponowanego przedmiotu zamówienia.*

III. ZDJĘCIE POGLĄDOWE:



Poz. nr 6 – Fotel biurowy obrotowy dla AC – 1 szt.

PRODUCENT/MODEL/SYMBOL (WYKONAWCA ZOBOWIĄZANY JEST DO PODANIA NAZWY PRODUCENTA, MODELU ORAZ SYMBOLU PROPONOWANEGO PRZEDMIOTU ZAMÓWIENIA)		PRODUCENT/MODEL/SYMBOL*
Lp	PARAMETRY TECHNICZNE	WYMAGANE PRZEZ ZAMAWIAJĄCEGO I OFEROWANE PRZEZ WYKONAWCĘ
I.	PARAMETRY TECHNICZNE	
1.	Krzesło biurowe z kółkami	TAK
2.	Regulowane podłokietniki	TAK
3.	Regulacja wysokości siedziska	TAK
4.	Oparcie siatkowe/tapicerowane	TAK
5.	Krzesło ergonomiczne	TAK
6.	OKRES GWARANCJI	24 miesiące
II.	DODATKOWE WYMAGANIA ZAMAWIAJĄCEGO	

1.	Warunki dostawy: dostawa, niesienie, montaż oraz instalacja w siedzibie Zamawiającego w dni powszednie w godz. 8-16
2.	Zamawiający dołącza zdjęcie poglądowe.
3.	Zamawiający nie dopuszcza żadnych wad dostarczonych mebli. Wykonawca zobowiązuje się dostarczyć Zamawiającemu wyłącznie wyroby fabrycznie nowe, wolne od wad, oryginalnie zapakowane.
4.	Wykonawca zobowiązuje się uzgodnić z osobą wymienioną w zał. nr 4 „Odbiorcy – lista jednostek wewnętrznych Zamawiającego”, nie później niż 5 dni od podpisania umowy – koloru zaferowanych mebli na podstawie zaprezentowanego przez siebie wzornika.
5.	Wykonawca zobowiązany jest do pisemnego zgłoszenia gotowości wykonania prac – 3 dni przed przystąpieniem do prac, osobie wskazanej w zał. nr 4 „Odbiorcy – lista jednostek wewnętrznych Zamawiającego”.
6.	Przed dostawą nowych mebli, Wykonawca zobowiązany jest do wyniesienia starych mebli z meblowanych pomieszczeń do miejsca znajdującego się w tym samym budynku lub przy budynku, wskazanego przez Zamawiającego.
7.	Wykonawca zobowiązuje się do wykonania: prac związanych z wyniesieniem mebli z meblowanych pomieszczeń oraz dostawy, wniesienia, montaż nowych mebli w ciągu 1 dnia roboczego.
8.	Warunkiem niezbędnym do wystawienia faktury przez Wykonawcę jest protokolarny odbiór końcowy jakościowy i ilościowy, podpisany przez obie strony, wg wzoru zawartego w umowie.
9.	Adres wykonania dostawy wraz z pracami wniesienia, montażu, instalacji oraz wyniesienia mebli z meblowanych pomieszczeń: Szkoła Główna Gospodarstwa Wiejskiego w Warszawie, ul. Nowoursynowska 161 bud. 48, p. 302., 02-787 Warszawa

**wykonawca składając ofertę zobowiązany jest do podania nazwy producenta, modelu oraz symbolu proponowanego przedmiotu zamówienia.*

III. ZDJĘCIE POGLĄDOWE:



Poz. nr 7 – Fotele biurowe dla Kwestury – 10 szt.

PRODUCENT/MODEL/SYMBOL		PRODUCENT/MODEL/SYMBOL*
(WYKONAWCA ZOBOWIĄZANY JEST DO PODANIA NAZWY PRODUCENTA, MODELU ORAZ SYMBOLU PROPONOWANEGO PRZEDMIOTU ZAMÓWIENIA)	
Lp	PARAMETRY TECHNICZNE	WYMAGANE PRZEZ ZAMAWIAJĄCEGO I OFEROWANE PRZEZ WYKONAWCĘ
I.	PARAMETRY TECHNICZNE	

1.	Ergonomiczny obrotowy fotel biurowy z zagłówkiem. Fotel powinien być w kolorze czarnym, powinien posiadać wiele regulacji, dzięki którym można dostosować go do własnych potrzeb: regulacja podłokietników, wysokości siedziska i pochylecia oparcia. Fotel powinien posiadać możliwość ustawienia wysokości podłokietników. Mechanizm regulacji wysokości siedziska powinien być łatwo dostępny i prosty w obsłudze oraz tak usytuowany, aby regulację można było wykonać w pozycji siedzącej.	TAK
2.	Fotel powinien posiadać takie funkcjonalności jak: mechanizm synchroniczny z możliwością blokady odchyłu w kilku pozycjach	TAK
3.	kółka miękkie przystosowane do powierzchni twardych	TAK
4.	oparcie z wyprofilowaniem lędźwiowym	TAK
5.	oparcie tapicerowane z przodu i z tyłu	TAK
6.	płynna regulacja wysokości siedziska	TAK
7.	podłokietniki regulowane z miękkimi (poliuretanowymi) nakładkami	TAK
8.	zagłówek regulowany z możliwością zdjęcia	TAK
9.	Wymiary oparcia i siedziska, powinny zapewniające wygodną pozycję ciała i swobodę ruchów, tj.: wysokość całkowita ok. 120-130 cm	TAK
10.	wysokość siedziska ok. 45-60 cm,	TAK
11.	szerokość oparcia ok. 45-50 cm,	TAK
12.	głębokość siedziska ok. 50-55 cm,	TAK
13.	wysokość podłokietników (od siedziska) ok. 15-25 cm	TAK
14.	możliwość obrotu wokół osi pionowej o 360°.	TAK
15.	Przeznaczenie - biuro	TAK
16.	OKRES GWARANCJI	24 miesiące
II.	DODATKOWE WYMAGANIA ZAMAWIAJĄCEGO	
1.	Warunki dostawy: dostawa, niesienie, montaż oraz instalacja w siedzibie Zamawiającego w dni powszednie w godz. 8-16	
2.	Zamawiający dołącza zdjęcie poglądowe.	

3.	Zamawiający nie dopuszcza żadnych wad dostarczonych mebli. Wykonawca zobowiązuje się dostarczyć Zamawiającemu wyłącznie wyroby fabrycznie nowe, wolne od wad, oryginalnie zapakowane.
4.	Wykonawca zobowiązuje się uzgodnić z osobą wymienioną w zał. nr 4 „Odbiorcy – lista jednostek wewnętrznych Zamawiającego”, nie później niż 5 dni od podpisania umowy – koloru zaoferowanych mebli na podstawie zaprezentowanego przez siebie wzornika.
5.	Wykonawca zobowiązany jest do pisemnego zgłoszenia gotowości wykonania prac – 3 dni przed przystąpieniem do prac, osobie wskazanej w zał. nr 4 „Odbiorcy – lista jednostek wewnętrznych Zamawiającego”.
6.	Przed dostawą nowych mebli, Wykonawca zobowiązany jest do wyniesienia starych mebli z meblowanych pomieszczeń do miejsca znajdującego się w tym samym budynku lub przy budynku, wskazanego przez Zamawiającego.
7.	Wykonawca zobowiązuje się do wykonania: prac związanych z wyniesieniem mebli z meblowanych pomieszczeń oraz dostawy, wniesienia, montaż nowych mebli w ciągu 1 dnia roboczego.
8.	Warunkiem niezbędnym do wystawienia faktury przez Wykonawcę jest protokołarny odbiór końcowy jakościowy i ilościowy, podpisany przez obie strony, wg wzoru zawartego w umowie.
9.	Adres wykonania dostawy wraz z pracami wniesienia, montażu, instalacji oraz wyniesienia mebli z meblowanych pomieszczeń: Szkoła Główna Gospodarstwa Wiejskiego w Warszawie, ul. Nowoursynowska 166 bud. 11, p.121., 02-787 Warszawa

**wykonawca składając ofertę zobowiązany jest do podania nazwy producenta, modelu oraz symbolu proponowanego przedmiotu zamówienia.*

III. ZDJĘCIE POGLĄDOWE:



Poz. nr 8 – Krzesła biurowe dla BPK – 3 szt.

PRODUCENT/MODEL/SYMBOL (WYKONAWCA ZOBOWIĄZANY JEST DO PODANIA NAZWY PRODUCENTA, MODELU ORAZ SYMBOLU PROPONOWANEGO PRZEDMIOTU ZAMÓWIENIA)		PRODUCENT/MODEL/SYMBOL*
Lp	PARAMETRY TECHNICZNE	WYMAGANE PRZEZ ZAMAWIAJĄCEGO I OFEROWANE PRZEZ WYKONAWCĘ
I.	PARAMETRY TECHNICZNE	
1.	Przeznaczenie: do długiej pracy biurowej,	TAK

2.	Regulowana wysokość siedziska za pomocą podnośnika pneumatycznego (od podłogi do siedziska: 46-56 cm),	TAK
3.	Oparcie wyprofilowane z regulacją wysokości i głębokości podparcia lędźwiowego,	TAK
4.	Oparcie tapicerowane siatką w kolorze czarnym, która odpowiednio dopasuje się do pleców użytkownika, a także zapewni dobrą cyrkulację powietrza,	TAK
5.	Podłokietniki o stałej wysokości,	TAK
6.	Siedzisko z regulacją głębokości (odległości od oparcia),	TAK
7.	Chromowana, stalowa podstawa jezdna,	TAK
8.	Kółka w podstawie do powierzchni twardej,	TAK
9.	Wymiary modelu : - wysokość siedziska : 46 - 56 cm - wysokość oparcia : 72 cm - wymiar siedziska : 49 x 52 cm (głębokość) - wysokość całkowita od podłoża : 110 x 121 cm	TAK
10.	OKRES GWARANCJI	24 miesiące
II.	DODATKOWE WYMAGANIA ZAMAWIAJĄCEGO	
1.	Warunki dostawy: dostawa, niesienie, montaż oraz instalacja w siedzibie Zamawiającego w dni powszednie w godz. 8-16	
2.	Zamawiający dołącza zdjęcie poglądowe.	
3.	Zamawiający nie dopuszcza żadnych wad dostarczonych mebli. Wykonawca zobowiązuje się dostarczyć Zamawiającemu wyłącznie wyroby fabrycznie nowe, wolne od wad, oryginalnie zapakowane.	
4.	Wykonawca zobowiązuje się uzgodnić z osobą wymienioną w zał. nr 4 „Odbiorcy – lista jednostek wewnętrznych Zamawiającego”, nie później niż 5 dni od podpisania umowy – koloru zaoferowanych mebli na podstawie zaprezentowanego przez siebie wzornika.	
5.	Wykonawca zobowiązany jest do pisemnego zgłoszenia gotowości wykonania prac – 3 dni przed przystąpieniem do prac, osobie wskazanej w zał. nr 4 „Odbiorcy – lista jednostek Zamawiającego”.	
6.	Przed dostawą nowych mebli, Wykonawca zobowiązany jest do wyniesienia starych mebli z meblowanych pomieszczeń do miejsca znajdującego się w tym samym budynku lub przy budynku, wskazanego przez Zamawiającego.	
7.	Wykonawca zobowiązuje się do wykonania: prac związanych z wyniesieniem mebli z meblowanych pomieszczeń oraz dostawy, wniesienia, montaż nowych mebli w ciągu 1 dnia roboczego.	
8.	Warunkiem niezbędnym do wystawienia faktury przez Wykonawcę jest protokolarny odbiór końcowy jakościowy i ilościowy, podpisany przez obie strony, wg wzoru zawartego w umowie.	

9.	Adres wykonania dostawy wraz z pracami wniesienia, montażu, instalacji oraz wyniesienia mebli z meblowanych pomieszczeń: Szkoła Główna Gospodarstwa Wiejskiego w Warszawie, ul. Nowoursynowska 166, bud. 2 pokój 1 A, 02-787 Warszawa
----	---

***wykonawca składając ofertę zobowiązany jest do podania nazwy producenta, modelu oraz symbolu proponowanego przedmiotu zamówienia.**

III. ZDJĘCIE POGLĄDOWE:



Poz. nr 9 – Fotele Dz. Gosp. nr 3 – 2 szt.

PRODUCENT/MODEL/SYMBOL (WYKONAWCA ZOBOWIĄZANY JEST DO PODANIA NAZWY PRODUCENTA, MODELU ORAZ SYMBOLU PROPONOWANEGO PRZEDMIOTU ZAMÓWIENIA)		PRODUCENT/MODEL/SYMBOL*
Lp	PARAMETRY TECHNICZNE	WYMAGANE PRZEZ ZAMAWIAJĄCEGO I OFEROWANE PRZEZ WYKONAWCĘ
I.	PARAMETRY TECHNICZNE	
1.	Wysokość całkowita 123-135cm	TAK
2.	Głębokość siedziska do 55 cm Szerokość siedziska 60 cm	TAK
3.	Wysokość podłokietnika 27-35 cm	TAK
4.	Mechanizm CRADLE	TAK
5.	Siedzisko kubelkowe	TAK
6.	Skóra oddychająca, wentylowane powierzchnie	TAK
7.	Funkcja TILT PLUS	TAK
8.	Kauczukowe koła	TAK
9.	REGULOWANA PODUSZKA LĘDŹWIOWA	TAK
10.	OKRES GWARANCJI	24 miesiące

II.	DODATKOWE WYMAGANIA ZAMAWIAJĄCEGO
1.	Warunki dostawy: dostawa, niesienie, montaż oraz instalacja w siedzibie Zamawiającego w dni powszednie w godz. 8-16
2.	Zamawiający dołącza zdjęcie poglądowe.
3.	Zamawiający nie dopuszcza żadnych wad dostarczonych mebli. Wykonawca zobowiązuje się dostarczyć Zamawiającemu wyłącznie wyroby fabrycznie nowe, wolne od wad, oryginalnie zapakowane.
4.	Wykonawca zobowiązuje się uzgodnić z osobą wymienioną w zał. nr 4 „Odbiorcy – lista jednostek wewnętrznych Zamawiającego”, nie później niż 5 dni od podpisania umowy – koloru zaoferowanych mebli na podstawie zaprezentowanego przez siebie wzornika.
5.	Wykonawca zobowiązany jest do pisemnego zgłoszenia gotowości wykonania prac – 3 dni przed przystąpieniem do prac, osobie wskazanej w zał. nr 4 „Odbiorcy – lista jednostek wewnętrznych Zamawiającego”.
6.	Przed dostawą nowych mebli, Wykonawca zobowiązany jest do wyniesienia starych mebli z meblowanych pomieszczeń do miejsca znajdującego się w tym samym budynku lub przy budynku, wskazanego przez Zamawiającego.
7.	Wykonawca zobowiązuje się do wykonania: prac związanych z wyniesieniem mebli z meblowanych pomieszczeń oraz dostawy, wniesienia, montaż nowych mebli w ciągu 1 dnia roboczego.
8.	Warunkiem niezbędnym do wystawienia faktury przez Wykonawcę jest protokolarny odbiór końcowy jakościowy i ilościowy, podpisany przez obie strony, wg wzoru zawartego w umowie.
9.	Adres wykonania dostawy wraz z pracami wniesienia, montażu, instalacji oraz wyniesienia mebli z meblowanych pomieszczeń: Szkoła Główna Gospodarstwa Wiejskiego w Warszawie, ul. Nowoursynowska 159 bud. 35 p. 102, 02-787 Warszawa

**wykonawca składając ofertę zobowiązany jest do podania nazwy producenta, modelu oraz symbolu proponowanego przedmiotu zamówienia.*

III. ZDJĘCIE POGLĄDOWE:



Poz. nr 10 – Fotele z siedziskiem obrotowym dla BMW – 3 szt.

PRODUCENT/MODEL/SYMBOL (WYKONAWCA ZOBOWIĄZANY JEST DO PODANIA NAZWY PRODUCENTA, MODELU ORAZ SYMBOLU PROPONOWANEGO PRZEDMIOTU ZAMÓWIENIA)		PRODUCENT/MODEL/SYMBOL*
Lp	PARAMETRY TECHNICZNE	WYMAGANE PRZEZ ZAMAWIAJĄCEGO I OFEROWANE PRZEZ WYKONAWCĘ
I.	PARAMETRY TECHNICZNE	
1.	Ergonomiczny fotel obrotowy do pracy biurowej – 3 szt.	TAK
2.	Siedzisko tapicerowane tkaniną w kolorze średni/ciemny szary melanż. Tkanina odporna na ścieranie, wskazane właściwości trudno zapalności oraz nie wchłaniania płynów. Płynna regulacja wysokości siedziska za pomocą podnośnika pneumatycznego.	TAK
3.	Oparcie tapicerowane siatką w kolorze czarnym, która zapewnia cyrkulację powietrza. Siatka odporna na ścieranie. Oparcie wyposażone w profil części lędźwiowej kręgosłupa. Oparcie posiada możliwość regulacji wysokości i jej blokadę.	TAK
4.	Mechanizm ruchu oparcia z możliwością blokady wybranej pozycji wychylenia; ruch oparcia zapewniający ciągły kontakt oparcia z plecami użytkownika. Opór jaki stawia oparcie dostosowany do wagi użytkownika (do 100 kg). Mechanizm zapobiega uderzeniu oparcia w plecy użytkownika po zwolnieniu wybranej pozycji wychylenia oparcia.	TAK
5.	Praktyczny, regulowany zagłówek 3D pozwalający na wygodne wsparcie głowy i szyi. Zagłówek z regulacją wysokości, głębokości i kąta nachylenia oraz regulacją obrotową wokół poziomej osi. Tapicerka zgodna z tkaniną siedziska.	TAK
6.	Podłokietniki w kolorze czarnym. Regulacja wysokości podłokietnika nad siedzisko. Regulacja wysunięcia nakładki podłokietnika w płaszczyźnie przód-tył, do środka.	TAK
7.	Podstawa jezdna fotela aluminiowa polerowana do koloru chrome (błyszcząca), wyposażona w 5 kółek o średnicy 60 mm. Kółka przeznaczone do bezpiecznej pracy na podłogach twardych typu panel/ parkiet.	TAK
8.	Orientacyjne wymiary fotela biurowego:	TAK

	 <p>Siedzisko: 490 (szerokość) x 450-490 (głębokość)</p>	
--	---	--

9.	OKRES GWARANCJI	24 miesiące
----	-----------------	-------------

II.	DODATKOWE WYMAGANIA ZAMAWIAJĄCEGO	
------------	--	--

1.	Warunki dostawy: dostawa, wniesienie, montaż oraz instalacja w siedzibie Zamawiającego w dni powszednie w godz. 8-16	
2.	Zamawiający dołącza zdjęcie poglądowe:	
3.	Zamawiający nie dopuszcza żadnych wad dostarczonych mebli. Wykonawca zobowiązuje się dostarczyć Zamawiającemu wyłącznie wyroby fabrycznie nowe, wolne od wad, oryginalnie zapakowane.	
4.	Wykonawca zobowiązuje się uzgodnić z osobą wymienioną w zał. nr 4 „Odbiorcy – lista jednostek wewnętrznych Zamawiającego”, nie później niż 5 dni od podpisania umowy – koloru zaoferowanych mebli na podstawie zaprezentowanego przez siebie wzornika.	
5.	Wykonawca zobowiązany jest do pisemnego zgłoszenia gotowości wykonania prac – 3 dni przed przystąpieniem do prac, osobie wskazanej w zał. nr 4 „Odbiorcy – lista jednostek wewnętrznych Zamawiającego”.	
6.	Przed dostawą nowych mebli, Wykonawca zobowiązany jest do wyniesienia starych mebli z meblowanych pomieszczeń do miejsca znajdującego się w tym samym budynku lub przy budynku, wskazanego przez Zamawiającego.	
7.	Wykonawca zobowiązuje się do wykonania: prac związanych z wyniesieniem mebli z meblowanych pomieszczeń oraz dostawy, wniesienia, montaż nowych mebli w ciągu 1 dnia roboczego.	
8.	Warunkiem niezbędnym do wystawienia faktury przez Wykonawcę jest protokolarny odbiór końcowy jakościowy i ilościowy, podpisany przez obie strony, wg wzoru zawartego w umowie.	
9.	Adres wykonania dostawy wraz z pracami wniesienia, montażu, instalacji oraz wyniesienia mebli z meblowanych pomieszczeń: Szkoła Główna Gospodarstwa Wiejskiego w Warszawie, ul. Nowoursynowska 166 bud. 8 p. 20, 02-787 Warszawa	

**wykonawca składając ofertę zobowiązany jest do podania nazwy producenta, modelu oraz symbolu proponowanego przedmiotu zamówienia.*

III. ZDJĘCIE POGLĄDOWE:



Poz. nr 11 – Krzesła biurowe dla BPSiTT – 2 szt.

PRODUCENT/MODEL/SYMBOL (WYKONAWCA ZOBOWIĄZANY JEST DO PODANIA NAZWY PRODUCENTA, MODELU ORAZ SYMBOLU PROPONOWANEGO PRZEDMIOTU ZAMÓWIENIA)		PRODUCENT/MODEL/SYMBOL*
Lp	PARAMETRY TECHNICZNE	WYMAGANE PRZEZ ZAMAWIAJĄCEGO I OFEROWANE PRZEZ WYKONAWCĘ
I.	PARAMETRY TECHNICZNE	
1.	Przeznaczenie: do długiej pracy	Tak
2.	Fotel obrotowy, z systemem typu Synchro SELF, umożliwiający płynny skoordynowany ruch siedziska i oparcia naśladujący ruch użytkownika w fotelu, gwarantując ergonomiczne podparcie pleców na całej długości, z możliwością blokady w każdej wybranej pozycji wychylenia	Tak
3.	Regulowana wysokość siedziska za pomocą podnośnika pneumatycznego w zakresie min. 430 – 520 mm (od podłogi do siedziska)	Tak
4.	Zagłówek z siatki w kolorze czarnym, z regulacją wysokości oraz położenia podparcia pod głowę	Tak
5.	Oparcie wyprofilowane z regulacją wysokości i głębokości podparcia lędźwiowego	Tak
6.	Oparcie tapicerowane siatką w kolorze czarnym, która odpowiednio dopasowuje się do pleców użytkownika, a także zapewnia dobrą cyrkulację powietrza	Tak
7.	Siedzisko z regulacją głębokości (odległości od oparcia)	Tak

8.	Siedzisko pokryte pianką i tapicerowane tkaniną	Tak
9.	Podłokietniki regulowane	Tak
10.	Podstawa pięcioramienna, lekka, wykonania z polerowanego aluminium, brak elementów spawanych (jednolity odlew)	Tak
11.	Wymiary (mm): - wysokość całkowita od podłoża: 1140 – 1270 (± 40) - regulacja podłokietników w zakresie: 200 – 250 - grubość gąbki siedziska min. 40 - gęstość gąbki min. T=35 - pozostałe wymiary przedstawione zostały na zdjęciu poglądowym	Tak
12.	Kółka w podstawie do powierzchni twardej	Tak
13.	OKRES GWARANCJI	24 miesiące
II.	DODATKOWE WYMAGANIA ZAMAWIAJĄCEGO	
1.	Warunki dostawy: dostawa, wniesienie, montaż oraz instalacja w siedzibie Zamawiającego w dni powszednie w godz. 8-16	
2.	Zamawiający dołącza zdjęcie poglądowe.	
3.	Zamawiający nie dopuszcza żadnych wad dostarczonych mebli. Wykonawca zobowiązuje się dostarczyć Zamawiającemu wyłącznie wyroby fabrycznie nowe, wolne od wad, oryginalnie zapakowane.	
4.	Wykonawca zobowiązuje się uzgodnić z osobą wymienioną w zał. nr 4 „Odbiorcy – lista jednostek wewnętrznych Zamawiającego”, nie później niż 5 dni od podpisania umowy – koloru zaoferowanych mebli na podstawie zaprezentowanego przez siebie wzornika.	
5.	Wykonawca zobowiązany jest do pisemnego zgłoszenia gotowości wykonania prac – 3 dni przed przystąpieniem do prac, osobie wskazanej w zał. nr 4 „Odbiorcy – lista jednostek wewnętrznych Zamawiającego”.	
6.	Przed dostawą nowych mebli, Wykonawca zobowiązany jest do wyniesienia starych mebli z meblowanych pomieszczeń do miejsca znajdującego się w tym samym budynku lub przy budynku, wskazanego przez Zamawiającego.	
7.	Wykonawca zobowiązuje się do wykonania: prac związanych z wyniesieniem mebli z meblowanych pomieszczeń oraz dostawy, wniesienia, montaż nowych mebli w ciągu 1 dnia roboczego.	
8.	Warunkiem niezbędnym do wystawienia faktury przez Wykonawcę jest protokolarny odbiór końcowy jakościowy i ilościowy, podpisany przez obie strony, wg wzoru zawartego w umowie.	
9.	Adres wykonania dostawy wraz z pracami wniesienia, montażu, instalacji oraz wyniesienia mebli z meblowanych pomieszczeń: Szkoła Główna Gospodarstwa Wiejskiego w Warszawie, ul. Nowoursynowska 166, bud. 2, pok. 8. , 02-787 Warszawa	

**wykonawca składając ofertę zobowiązany jest do podania nazwy producenta, modelu oraz symbolu proponowanego przedmiotu zamówienia.*

III. ZDJĘCIE POGLĄDOWE:

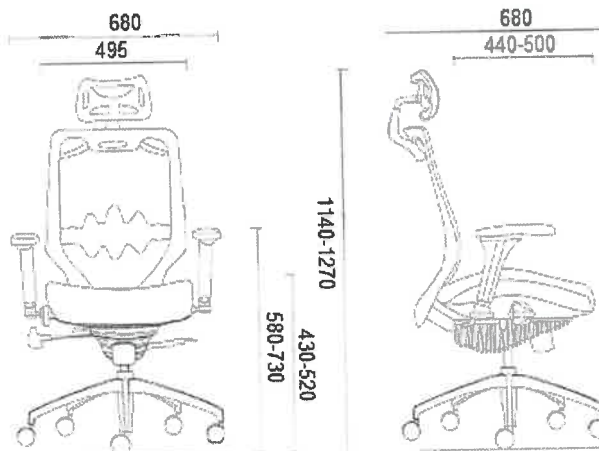

Poz. nr 12 – Fotele biurowe dla DOTO – 2 szt.

PRODUCENT/MODEL/SYMBOL (WYKONAWCA ZOBOWIĄZANY JEST DO PODANIA NAZWY PRODUCENTA, MODELU ORAZ SYMBOLU PROPONOWANEGO PRZEDMIOTU ZAMÓWIENIA)		PRODUCENT/MODEL/SYMBOL*
Lp	PARAMETRY TECHNICZNE	WYMAGANE PRZEZ ZAMAWIAJĄCEGO I OFEROWANE PRZEZ WYKONAWCĘ
I.	PARAMETRY TECHNICZNE	
1.	Krzesło biurowe obrotowe na bazie pięcioramiennej z tworzywa	TAK
2.	Wysokość: 95-98cm, szer. 60-63cm Głębokość: 60-63 cm	TAK
3.	Wysokość max. 107 cm	TAK
4.	Regulowana wysokość siedziska – 49 cm – 57cm	TAK
5.	Możliwość zmiany położenie poduszki podłędźwiowej	TAK
6.	Fotel otapicerowany jest w całości tkaniną, w tym na plecach z przewiewnej siatki mesh, a siedzisko z tkaniny.	TAK
7.	Obrotowa podstawa jezdna wykonana z bardzo trwałego nylonu i poruszająca się na rolkach z poliuretanu	TAK
8.	Mechanizm TILT	TAK
9.	Kolor- czarny	TAK
10.	OKRES GWARANCJI	24 miesiące
II.	DODATKOWE WYMAGANIA ZAMAWIAJĄCEGO	

1.	Warunki dostawy: dostawa, niesienie, montaż oraz instalacja w siedzibie Zamawiającego w dni powszednie w godz. 8-16
2.	Zamawiający dołącza zdjęcie poglądowe.
3.	Zamawiający nie dopuszcza żadnych wad dostarczonych mebli. Wykonawca zobowiązuje się dostarczyć Zamawiającemu wyłącznie wyroby fabrycznie nowe, wolne od wad, oryginalnie zapakowane.
4.	Wykonawca zobowiązuje się uzgodnić z osobą wymienioną w zał. nr 4 „Odbiorcy – lista jednostek wewnętrznych Zamawiającego”, nie później niż 5 dni od podpisania umowy – koloru zaoferowanych mebli na podstawie zaprezentowanego przez siebie wzornika.
5.	Wykonawca zobowiązany jest do pisemnego zgłoszenia gotowości wykonania prac – 3 dni przed przystąpieniem do prac, osobie wskazanej w zał. nr 4 „Odbiorcy – lista jednostek wewnętrznych Zamawiającego”.
6.	Przed dostawą nowych mebli, Wykonawca zobowiązany jest do wyniesienia starych mebli z meblowanych pomieszczeń do miejsca znajdującego się w tym samym budynku lub przy budynku, wskazanego przez Zamawiającego.
7.	Wykonawca zobowiązuje się do wykonania: prac związanych z wyniesieniem mebli z meblowanych pomieszczeń oraz dostawy, wniesienia, montaż nowych mebli w ciągu 1 dnia roboczego.
8.	Warunkiem niezbędnym do wystawienia faktury przez Wykonawcę jest protokolarny odbiór końcowy jakościowy i ilościowy, podpisany przez obie strony, wg wzoru zawartego w umowie.
9.	Adres wykonania dostawy wraz z pracami wniesienia, montażu, instalacji oraz wyniesienia mebli z meblowanych pomieszczeń: Szkoła Główna Gospodarstwa Wiejskiego w Warszawie, ul. Nowoursynowska 166 bud.15 p. 38, 02-787 Warszawa

**wykonawca składając ofertę zobowiązany jest do podania nazwy producenta, modelu oraz symbolu proponowanego przedmiotu zamówienia.*

III. ZDJĘCIE POGLĄDOWE:



Poz. nr 13 – Fotele biurowe dla SZP – 3 szt.

PRODUCENT/MODEL/SYMBOL (WYKONAWCA ZOBOWIĄZANY JEST DO PODANIA NAZWY PRODUCENTA, MODELU ORAZ SYMBOLU PROPONOWANEGO PRZEDMIOTU ZAMÓWIENIA)		PRODUCENT/MODEL/SYMBOL*
Lp	PARAMETRY TECHNICZNE	WYMAGANE PRZEZ ZAMAWIAJĄCEGO I OFEROWANE PRZEZ WYKONAWCĘ
I. PARAMETRY TECHNICZNE		
1.	Przeznaczenie: do długiej pracy	TAK
2.	Fotel obrotowy – z systemem, który umożliwia płynny skoordynowany ruch siedziska i oparcia naśladujący ruch użytkownika w fotelu.	TAK
3.	Oparcie wyposażone w mechanizm oporu, który rozpoznaje i dobiera opór oparcia do użytkownika fotelu.	TAK
4.	Regulowane oparcie fotela ze szczególnym uwzględnieniem odcinka lędźwiowego, który umożliwi użytkownikowi odpowiednie wsparcie kręgosłupa i całych pleców.	TAK
5.	Regulacja oparcia możliwa w kilku różnych wysokościach oraz możliwość zablokowania odchylenia w pozycjach.	TAK
6.	Oparcie fotela pokryte wytrzymałą siatką umożliwiającą dopasowanie do pleców użytkownika oraz zapewnia odpowiednią cyrkulację powietrza.	TAK
7.	Podstawa jezdna pięcioramienna aluminiowa polerowana jako jednolity odlew.	TAK
8.	Kółka w podstawie jezdnej bezpieczne przeznaczone do powierzchni twardych.	TAK
9.	Siedzisko fotela posiada płynną regulację wysokości umożliwiającą użytkownikowi jak najlepsze dopiętowanie pozycji siedzenia.	TAK
10.	System regulacji siedziska posiada amortyzację wstrząsów oraz nośność (kg) 150.	TAK
11.	Podłokietniki dają możliwość regulacji w trzech wymiarach/płaszczyznach: wysokości, długość, kąt nakładki.	TAK
12.	Zagłówek z regulacją wysokości (górną-dół) i regulacją kąta położenia.	TAK
13.	Wymiary (mm): - wys. całkowita: 121-131 cm - szer. całkowita: 68-69cm - wysokość oparcia: 74-76 cm - szer. siedziska – 50-55 cm - grubość gąbki siedziska min. 40 - gęstość gąbki min. T=35 - pozostałe wymiary zgodnie z poglądowym zdjęciem	TAK

14.	Kolor do wyboru: czarny, szary, stalowy dostępny z palety u wykonawcy.	TAK
15.	OKRES GWARANCJI	24 miesiące
II.	DODATKOWE WYMAGANIA ZAMAWIAJĄCEGO	
1.	Warunki dostawy: dostawa, niesienie, montaż oraz instalacja w siedzibie Zamawiającego w dni powszednie w godz. 8-16	
2.	Zamawiający dołącza zdjęcia poglądowe projektowe.	
3.	Zamawiający nie dopuszcza żadnych wad dostarczonych mebli. Wykonawca zobowiązuje się dostarczyć Zamawiającemu wyłącznie wyroby fabrycznie nowe, wolne od wad, oryginalnie zapakowane.	
4.	Wykonawca zobowiązuje się uzgodnić z osobą wymienioną w zał. nr 4 „Odbiorcy – lista jednostek wewnętrznych Zamawiającego”, nie później niż 5 dni od podpisania umowy – koloru zaoferowanych mebli na podstawie zaprezentowanego przez siebie wzornika.	
5.	Wykonawca zobowiązany jest do pisemnego zgłoszenia gotowości wykonania prac – 3 dni przed przystąpieniem do prac, osobie wskazanej w zał. nr 4 „Odbiorcy – lista jednostek wewnętrznych Zamawiającego”.	
6.	Przed dostawą nowych mebli, Wykonawca zobowiązany jest do wyniesienia starych mebli z meblowanych pomieszczeń do miejsca znajdującego się w tym samym budynku lub przy budynku, wskazanego przez Zamawiającego.	
7.	Wykonawca zobowiązuje się do wykonania: prac związanych z wyniesieniem mebli z meblowanych pomieszczeń oraz dostawy, wniesienia, montaż nowych mebli w ciągu 1 dnia roboczego.	
8.	Warunkiem niezbędnym do wystawienia faktury przez Wykonawcę jest protokół odbiór końcowy jakościowy i ilościowy, podpisany przez obie strony, wg wzoru zawartego w umowie.	
9.	Adres wykonania dostawy wraz z pracami wniesienia, montażu, instalacji oraz wyniesienia mebli z meblowanych pomieszczeń: Szkoła Główna Gospodarstwa Wiejskiego w Warszawie, ul. Nowoursynowska 166, bud. 10, p. 44, 02-787 Warszawa	

**wykonawca składając ofertę zobowiązany jest do podania nazwy producenta, modelu oraz symbolu proponowanego przedmiotu zamówienia.*

III. ZDJĘCIE POGLĄDOWE:

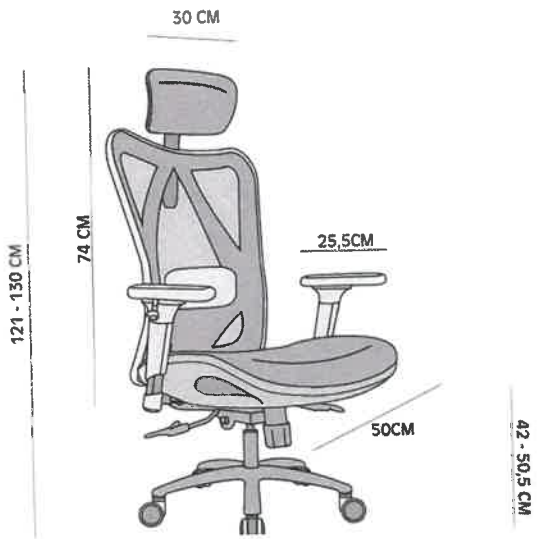

Kalkulacja ceny ofertowej dla Zadania nr 9 – Meble dla jednostek : fotele, siedziska, krzesła.

L.p.	Przedmiot zamówienia	Ilość (szt.)	Cena jednostkowa netto w zł	Wartość netto w zł	VAT %	Wartość VAT w zł	Wartość brutto w zł
1	2	3	4	5=3x4	6	7=5x6	8=5+7
1.	Fotele biurowe z zagłówkiem dla LZA PROMNI	2 szt.					
2.	Fotele dla Dz. Gosp. nr 2	2 szt.					
3.	Siedziska obrotowe dla Dz. Gosp. nr 2	3 szt.					
4.	Podnóżki dla Dz. Gosp. nr 2	2 szt.					
5.	Fotele biurowe dla BSO	9 szt.					
6.	Fotel biurowy obrotowy dla AC	1 szt.					
7.	Fotele biurowe dla Kwestury	10 szt.					
8.	Krzesła biurowe dla BPK	3 szt.					
9.	Fotele	2 szt.					
10.	Fotele z siedziskiem obrotowym dla BWM	3 szt.					
11.	Krzesła biurowe dla BPSiTT	2 szt.					
12.	Fotele biurowe dla DOTO	2 szt.					
13.	Fotele biurowe dla SZP	3 szt.					
14.	RAZEM					X	

Oświadczam(y), iż zapoznałem(liśmy) się z treścią i wymaganiami powyższego opisu przedmiotu zamówienia dla Zadania nr 9, pozycja nr 1, 2, 3, 4, 6, 6, 7, 8, 9, 10, 11, 12, 13 – w pełni go akceptuję(emy) oraz oferuję(emy) za cenę wskazaną w formularzu ofertowym uwzględniającą wymagania opisu.

..... (miejsowość), dnia r.

Podpis elektroniczny lub podpis zaufany albo podpis osobisty w postaci elektronicznej.

Załącznik nr 1 do wzoru umowy nr z dnia stanowiącej załącznik nr 5 do niniejszej SWZ – opis przedmiotu zamówienia wraz z kalkulacją ceny ofertowej.

NR SPRAWY: SZP.250.13.2021

Załącznik nr 1 do wzoru umowy, stanowiący załącznik nr 5.10 do niniejszej SWZ – Opis przedmiotu zamówienia wraz z kalkulacją ceny ofertowej.

Numer zadania	Zadanie nr 10
Nazwa zadania	Meble dla KW : szafka kuchenna

Poz. nr 1 - Szafka kuchenna – 1 szt.

PRODUCENT/MODEL/SYMBOL (WYKONAWCA ZOBOWIĄZANY JEST DO PODANIA NAZWY PRODUCENTA, MODELU ORAZ SYMBOLU PROPONOWANEGO PRZEDMIOTU ZAMÓWIENIA)		PRODUCENT/MODEL/SYMBOL*
Lp	PARAMETRY TECHNICZNE	WYMAGANE PRZEZ ZAMAWIAJĄCEGO I OFEROWANE PRZEZ WYKONAWCĘ
I.	PARAMETRY TECHNICZNE	
1.	Szafka kuchenna stojąca biała matowa (plyta MDF laminowana o grubości ok 18 mm), z jednym pionowym podziałem, jedną półką wewnętrzną poziomą zamontowaną na stałe z blatem roboczym	TAK
2.	Szerokość – 80cm	TAK
3.	Głębokość – 60cm	TAK
4.	Wysokość – 85cm	TAK
5.	Fronty z uchwytami w kolorze srebrnym	TAK
6.	OKRES GWARANCJI	24 miesiące
II.	DODATKOWE WYMAGANIA ZAMAWIAJĄCEGO	
1.	Warunki dostawy: dostawa z wniesieniem i montażem oraz instalacja w siedzibie Zamawiającego w dni powszednie w godz. 8-16	
2.	Zamawiający dołącza zdjęcie poglądowe.	
3.	Zamawiający nie dopuszcza żadnych wad dostarczonych mebli. Wykonawca zobowiązuje się dostarczyć Zamawiającemu wyłącznie wyroby fabrycznie nowe, wolne od wad, oryginalnie zapakowane.	
4.	Wykonawca zobowiązuje się uzgodnić z osobą wymienioną w zał. nr 4 „Odbiorcy – lista jednostek wewnętrznych Zamawiającego”, nie później niż 5 dni od podpisania umowy – koloru zaoferowanych mebli na podstawie zaprezentowanego przez siebie wzornika.	

5.	Wykonawca zobowiązany jest do pisemnego zgłoszenia gotowości wykonania prac – 3 dni przed przystąpieniem do prac, osobie wskazanej w zał. nr 4 „Odbiorcy – lista jednostek wewnętrznych Zamawiającego”.
6.	Przed dostawą nowych mebli, Wykonawca zobowiązany jest do wyniesienia starych mebli z meblowanych pomieszczeń do miejsca znajdującego się w tym samym budynku lub przy budynku, wskazanego przez Zamawiającego.
7.	Wykonawca zobowiązuje się do wykonania: prac związanych z wyniesieniem mebli z meblowanych pomieszczeń oraz dostawy, wniesienia, montaż nowych mebli w ciągu 1 dnia roboczego.
8.	Warunkiem niezbędnym do wystawienia faktury przez Wykonawcę jest protokolarny odbiór końcowy jakościowy i ilościowy, podpisany przez obie strony, wg wzoru zawartego w umowie.
9.	Adres wykonania dostawy wraz z pracami wniesienia, montażu, instalacji oraz wyniesienia mebli z meblowanych pomieszczeń: Szkoła Główna Gospodarstwa Wiejskiego w Warszawie, ul. Nowoursynowska 166, bud. 11 p. 121, 02-787 Warszawa

**wykonawca składając ofertę zobowiązany jest do podania nazwy producenta, modelu oraz symbolu proponowanego przedmiotu zamówienia.*

III. ZDJĘCIE POGLĄDOWE:



Kalkulacja ceny ofertowej dla Zadania nr 10 – Meble dla KW : szafka kuchenna.

L.p.	Przedmiot zamówienia	Ilość (szt.)	Cena jednostkowa netto w zł	Wartość netto w zł	VAT %	Wartość VAT w zł	Wartość brutto w zł
1	2	3	4	5=3x4	6	7=5x6	8=5+7
1.	Szafka kuchenna	1 szt.					
3.	RAZEM				X		

Oświadczam(y), iż zapoznałem(liśmy) się z treścią i wymaganiami powyższego opisu przedmiotu zamówienia dla Zadania nr 10, pozycja nr 1 – w pełni go akceptuję(emy) oraz oferuję(emy) za cenę wskazaną w formularzu ofertowym uwzględniającą wymagania opisu.

..... (miejsowość), dnia r.

Podpis elektroniczny lub podpis zaufany albo podpis osobisty w postaci elektronicznej.

Załącznik nr 2 do wzoru umowy nr z dnia stanowiącej załącznik nr 6 do niniejszej SWZ – wzór protokołu dostawy.

NR SPRAWY: SZP.250.13.2021

**PROTOKÓŁ DOSTAWY
DOTYCZY UMOWY NR ___/___/2021**

W dniu dzisiejszym dostarczono do Szkoły Głównej Gospodarstwa Wiejskiego w Warszawie niżej wymienione artykuły:

L.p.	Nazwa produktu (nazwa producenta, itp.)	Ilość opakowań	Uwagi
------	---	----------------	-------

- 1) Powyższy asortyment dostarczony został w stanie nieuszkodzonym i zgodnie ze specyfikacją dołączoną do umowy nr ___/___/2021
- 2) Dostarczone artykuły są fabrycznie zapakowane przez producenta, nieuszkodzone.
- 3) Zamawiający dokonał odbioru wszystkich wymienionych powyżej artykułów.

....., dnia

.....

.....

(upoważniony pracownik Wykonawcy) (upoważniony przedstawiciel SGGW)

Podpis elektroniczny lub podpis zaufany albo podpis osobisty w postaci elektronicznej.

Załącznik nr 4 do wzoru umowy nr z dnia stanowiącej załącznik nr 7 do niniejszej SWZ – Odbiorcy – lista jednostek wewnętrznych Zamawiającego.

NR SPRAWY: SZP.250.13.2021

Odbiorcy – lista jednostek wewnętrznych Zamawiającego.

Wykaz jednostek zamawiających poszczególny przedmiot zamówienia wraz z wykazem osób odpowiedzialnych za realizację zamówienia:

ZADANIE 1 - Dostawa wkładów materacowych do łóżek dla ADiSS

poz. 1:

Szkoła Główna Gospodarstwa Wiejskiego w Warszawie, ZDS-7 Limba,
ul. Nowoursynowska 161L, 02-787 Warszawa
inż. Małgorzata Chyziak, malgorzata_chyziak@sggw.edu.pl, tel.: (22) 59 33005

ZADANIE 2 – Fotele do recepcji oraz krzesła komputerowe do pokoi studenckich dla ADiSS.

poz. 1:

Szkoła Główna Gospodarstwa Wiejskiego w Warszawie, ZDS-2,
ul. Nowoursynowska 161F, 02-787 Warszawa
inż. Małgorzata Chyziak, malgorzata_chyziak@sggw.edu.pl, tel.: (22) 59 33005

poz. 2:

Szkoła Główna Gospodarstwa Wiejskiego w Warszawie, ZDS-2, 3, 7,
ul. Nowoursynowska 161D, L, 02-787 Warszawa
inż. Małgorzata Chyziak, malgorzata_chyziak@sggw.edu.pl, tel.: (22) 59 33005

ZADANIE 3 – Meble dla LZA PROMNI.

poz. 1:

Szkoła Główna Gospodarstwa Wiejskiego w Warszawie, DA IKAR SGGW
ul. Nowoursynowska 166, bud. DA IKAR, p. 116, 02-787 Warszawa
mgr Radosław Puszyło, promni@sggw.edu.pl, tel.: (22) 59 31420; 697-901-758

poz. 2:

Szkoła Główna Gospodarstwa Wiejskiego w Warszawie, DA IKAR SGGW
ul. Nowoursynowska 166, bud. DA IKAR, p. 116, 02-787 Warszawa
mgr Radosław Puszyło, promni@sggw.edu.pl, tel.: (22) 59 31420; 697-901-758

ZADANIE 4 – Meble dla Sekcji Socjalnej: biurka, szafa wisząca oraz kontenerki.

poz. 1, 2, 3:

Szkoła Główna Gospodarstwa Wiejskiego w Warszawie,
ul. Nowoursynowska 166 bud. 10 p. 21, 02-787 Warszawa
mgr inż. Barbara Zakrzewska, barbara_zakrzewska@sggw.edu.pl, tel.: (22) 59 31340

ZADANIE 5 – Meble dla Działu Gosp. nr 2: szafa na dokumenty i aneks kuchenny.

poz. 1, 2:

Szkoła Główna Gospodarstwa Wiejskiego w Warszawie,
ul. Nowoursynowska 159 bud. 24, p. 42, 02-787 Warszawa
mgr Piotr Bień, piotr_bien@sgge.edu.pl, tel.: (22) 59 31175

ZADANIE 6 – Meble dla DAZU: biurka, szafy, kontenerki, podstawki.

poz. 1, 2, 3, 4, 5:

Szkoła Główna Gospodarstwa Wiejskiego w Warszawie,
ul. Nowoursynowska 166, bud. 10, p.37, 02-787 Warszawa
mgr Aneta Więcek, skrzynka_dazu@sggw.edu.pl, tel.: (22) 31334

ZADANIE 7 – Meble dla BSO: biurka, regały, szafy, kontenerki.

poz. 1, 3, 4, 5, 6, 7, 8:

Szkoła Główna Gospodarstwa Wiejskiego w Warszawie,
ul. Nowoursynowska 166, bud. 10, p.47, 02-787 Warszawa
mgr Aleksandra Kozłowska, aleksandra_kozlowska@sggw.edu.pl, tel.: (22) 59 31350

poz. 2:

Szkoła Główna Gospodarstwa Wiejskiego w Warszawie,
ul. Nowoursynowska 166, bud. 10, p. 33, 02-787 Warszawa
mgr Aleksandra Kozłowska, aleksandra_kozlowska@sggw.edu.pl, tel.: (22) 59 31350

ZADANIE 8 – Meble dla II LKE: stół i krzesła konferencyjne.

poz. 1, 2:

Szkoła Główna Gospodarstwa Wiejskiego w Warszawie,
ul. Ciszewskiego 8, bud. 23 p. 1068, 02-786 Warszawa
dr Monika Mikulska, monika_mikulska@sggw.edu.pl, tel.: (22) 59 35622, 502-588-205

ZADANIE 9 – Meble dla jednostek: fotele, siedziska, krzesła.

poz. 1:

Szkoła Główna Gospodarstwa Wiejskiego w Warszawie,
ul. Nowoursynowska 166, bud. DA IKAR, p. 116, 02-787 Warszawa
mgr Radosław Puszyło, promni@sggw.edu.pl, tel.: (22) 59 31420; 697-901-758

poz. 2, 3, 4:

Szkoła Główna Gospodarstwa Wiejskiego w Warszawie,
ul. Nowoursynowska 159 C bud. 24 p. 42, 02-787 Warszawa
mgr Piotr Bień, piotr_bien@sgge.edu.pl, tel.: (22) 59 31175

poz. 5:

Szkoła Główna Gospodarstwa Wiejskiego w Warszawie,
ul. Nowoursynowska 166, bud. 10, p. 33, 02-787 Warszawa
mgr Aleksandra Kozłowska, aleksandra_kozlowska@sggw.edu.pl, tel.: (22) 59 31350

poz. 6:

Szkoła Główna Gospodarstwa Wiejskiego w Warszawie,
ul. Nowoursynowska 161 bud. 48, p. 302., 02-787 Warszawa
mgr Małgorzata Walczak, malgorzata_walczak@sggw.edu.pl, tel.: (22) 59 31087

poz. 7:

Szkoła Główna Gospodarstwa Wiejskiego w Warszawie,
ul. Nowoursynowska 166 bud. 11, p.121., 02-787 Warszawa
mgr Moniak Derlatka, monika_derlatka@sggw.edu.pl, tel.: (22) 59 31201

poz. 8:

Szkoła Główna Gospodarstwa Wiejskiego w Warszawie,
ul. Nowoursynowska 166, bud. 2 pokój 1 A, 02-787 Warszawa
mgr Greta Piotrowicz, greta_piotrowicz@sggw.edu.pl, tel.: (22) 59 35695

poz. 9:

Szkoła Główna Gospodarstwa Wiejskiego w Warszawie,
ul. Nowoursynowska 159 bud. 35 p. 102, 02-787 Warszawa
lic. Agnieszka Świętochowska, dgn3@sggw.edu.pl, tel. (22) 59 31191

poz. 10:

Szkoła Główna Gospodarstwa Wiejskiego w Warszawie,

ul. Nowoursynowska 166 bud. 8 p. 20, 02-787 Warszawa

mgr inż. Małgorzata Szczęsna/mgr Dorota Tulus, incoming@sggw.edu.pl, tel.: (22) 59 31046/31052

poz. 11:

Szkoła Główna Gospodarstwa Wiejskiego w Warszawie,

ul. Nowoursynowska 166, bud. 2, pok. 8., 02-787 Warszawa

mgr inż. Jarosław Pomarański, jaroslaw_pomarancki@sggw.edu.pl, tel.: (22) 59 35687

poz. 12:

Szkoła Główna Gospodarstwa Wiejskiego w Warszawie,

ul. Nowoursynowska 166 bud.15 p. 38, 02-787 Warszawa

lic. Mariusz Palichleb, doto@dggw.edu.pl, tel.” (22) 59 31120

poz.13:

Szkoła Główna Gospodarstwa Wiejskiego w Warszawie,

ul. Nowoursynowska 166 bud.10 p. 44, 02-787 Warszawa

mgr Urszula Konarzewska, urszula_konarzewska@sggw.edu.pl, tel. (22) 59 31393

ZADANIE 10 – Meble dla KW: szafka kuchenna

poz. 1:

Szkoła Główna Gospodarstwa Wiejskiego w Warszawie,

ul. Nowoursynowska 166, bud. 11 p. 121, 02-787 Warszawa

mgr Moniak Derlatka, monika_derlatka@sggw.edu.pl, tel.: (22) 59 31201